

**TISZAVASVÁRI VÁROS ÖNKORMÁNYZATA
KÉPVISELŐ – TESTÜLETE**

2023. október 16-án

MEGTARTOTT RENDKÍVÜLI

NYÍLT ÜLÉSÉNEK

**jegyzőkönyve,
napirendje,
határozatai: 268-274.
rendelete: 25.**

NAPIRENDEK

1. Előterjesztés a Tiszavasvári Dessewffy kastély Együttműködési Megállapodás és Vállalkozási Szerződés elfogadásáról
2. Előterjesztés Tiszavasvári Város Önkormányzata 2023. évi költségvetéséről szóló 2/2023.(II.14.) önkormányzati rendeletének módosításáról
3. Előterjesztés a téli üzemeltetés rendjéről
4. Előterjesztés a Kornisné Liptay Elza Szociális és Gyermekjóléti Központ ellátottainak biztosított étkeztetés ellenőrzésére tervezett ideiglenes bizottságról hozott döntésről
5. Előterjesztés „Infrastrukturális fejlesztések megvalósítása Tiszavasváriban” című támogatásból a Kabay János u. 23. szám alatti épület felújítására vonatkozó közbeszerzési eljárás megindításáról
6. Előterjesztés Tiszavasvári Város Önkormányzatának véleményéről az iskolák felvételi körzethatáraitól
7. Előterjesztés a Tiva-Szolg Nonprofit Kft. részére történő tulajdonosi hozzájárulás megadása a Tiszavasvári Köztemető ravatalozó épület nyílászáróinak cseréjéről

Készítette: Bodnár Anita

JEGYZŐKÖNYV

Készült: 2023. október 16-án megtartott Tiszavasvári Város Önkormányzata Képviselő-testületének rendkívüli, nyílt üléséről.

Helye: Tiszavasvári Polgármesteri Hivatal Képviselő-testületi ülésterme (4440 Tiszavasvári, Városháza tér 4.)

Jelen vannak: Szőke Zoltán polgármester, Ráduly Zsolt alpolgármester, Bakné Répási Ágnes, Balácsi Csilla, dr. Kiss Krisztián, Szabó Zoltán, Szabó Zsolt, Szurkos Szilvia, Szabó Zoltánné, Tamás Viktor képviselők.

Távolság maradt: Balogh Sándor, Volosinóczi Béla képviselők

Meghívottként részt vettek:

Dr. Kórik Zsuzsanna jegyző, Petruskáné dr. Legeza Tímea aljegyző, Gazdagné dr. Tóth Marianna osztályvezető, Krasznainé dr. Csikós Magdolna osztályvezető, Mezeiné Meleg Anita osztályvezető-helyettes, Kovács Edina köztisztviselő

Meghívottként távol maradt: -

Jegyzőkönyv-vezető: Bodnár Anita

Szőke Zoltán polgármester:

Az ülés megkezdését követően köszöntötte a képviselő-testületet, majd a jelenléti ív alapján megállapította, hogy a képviselő-testület határozatképes, mivel a megválasztott 12 fő képviselőből 10 fő képviselő volt jelen. A rendkívüli testületi ülés oka a határidők betartása. Kérte, hogy szavazzanak a képviselők a tárgyalandó napirendi pontok megtárgyalásának elfogadásáról.

Mivel kérdés és hozzászólás nem hangzott el, Szőke Zoltán polgármester a kiküldött napirendi pontok tárgyalását szavazásra bocsátotta.

A döntéshozatalban részt vett 10 fő.

A Képviselő-testület 10 igen egyhangú szavazattal, ellenszavazat és tartózkodás nélkül elfogadta a napirendi pontok tárgyalását, és az alábbi határozatot hozta:

**TISZAVASVÁRI VÁROS ÖNKORMÁNYZATA
KÉPVISELŐ-TESTÜLETÉNEK
268/2023. (X.16.) Kt. számú
határozata**

A 2023. október 16. napján megtartott rendkívüli képviselő-testületi ülés napirendjeiről

Tiszavasvári Város Önkormányzatának Képviselő-testülete a 2023. október 16. napján megtartott rendkívüli ülés napirendjei témában az alábbi döntést hozza:

A napirendi pontokat az alábbiak szerint fogadja el:

1. Előterjesztés a Tiszavasvári Dessewffy kastély Együttműködési Megállapodás és Vállalkozási Szerződés elfogadásáról

2. Előterjesztés Tiszavasvári Város Önkormányzata 2023. évi költségvetéséről szóló 2/2023.(II.14.) önkormányzati rendeletének módosításáról

3. Előterjesztés a téli üzemeltetés rendjéről

4. Előterjesztés a Kornisné Liptay Elza Szociális és Gyermekjóléti Központ ellátottainak biztosított étkeztetés ellenőrzésére tervezett ideiglenes bizottságról hozott döntésről

5. Előterjesztés „Infrastrukturális fejlesztések megvalósítása Tiszavasváriban” című támogatásból a Kabay János u. 23. szám alatti épület felújítására vonatkozó közbeszerzési eljárás megindításáról

6. Előterjesztés Tiszavasvári Város Önkormányzatának véleményéről az iskolák felvételi körzethatáiról

7. Előterjesztés a Tiva-Szolg Nonprofit Kft. részére történő tulajdonosi hozzájárulás megadása a Tiszavasvári Köztemető ravatalozó épület nyílászáróinak cseréjéről

Határidő: azonnal

Felelős: Szőke Zoltán polgármester

<u>Tárgy (1.np.):</u>	Előterjesztés a Tiszavasvári Desseffy kastély Együttműködési Megállapodás és Vállalkozási Szerződés elfogadásáról
<u>Előadó:</u>	Szőke Zoltán polgármester
<u>Témafelelős:</u>	Arató Atilla köztisztviselő

Dr. Kórik Zsuzsanna jegyző:

Elmondta, hogy kancellár úrral történt egyeztetéseket követően az együttműködési megállapodásból kikerülnek szövegrészek. Az egyik az aláírásnál a tulajdonos és a vagyongazdálkodó mellett a megbízott és a megbízó. Ez egy korábbi álláspont miatt maradt benne. Illetve a 2.1.2. pont van egy 3. bekezdése, ami arról szól, hogy a vagyongazdálkodó kéri kifejezetten, azaz a Szakképzési Centrum, hogy az önkormányzat végeztesse el a szükséges munkálatokat, és szerezze be az árajánlatokat, válassza ki a műszaki ellenőrt és a kivitelezőt. A kérésnek megfelelően ez kivételre kerül. A 2.2. pontban egy olyan szakasz kerül kivételre a Szakképzési Centrum kérésére, hogy az Örökségvédelem határozatában foglaltak szerinti határidőben kerül elkészítésre a kerítés szakasz. A 2.3. pontban, ami a szerződés célját jelöli meg, kérték a „megállapodás költségviselésben” fordulatnak a kivételét. Egyebekben elfogadásra került a megállapodás tervezet.

Szabó Zoltán képviselő:

Elég régóta húzódik a kastélynak az ügye, elég sok mindenben történt módosítás. Az együttműködési megállapodás 3. pontjával nem ért egyet. Az a fajta tetőbeszakadás nem a karbantartás elmulasztásából adódik, hanem a felújításnak a hiányától. Az az épületrész 2007 óta pontosan a tető állapota miatt életveszélyessé van nyilvánítva. Azt az épületrészt megközelíteni sem lehetett, csak külön engedéllyel.

Szőke Zoltán polgármester:

Úgy gondolja, hogy vannak eltérő vélemények és álláspontok. Az Önkormányzat mindent megtett, hogy ez az együttműködés létrejöjjön. Hosszútávon sokkal nagyobb kihívásokkal kell majd szembenézni és magasabb költségek fognak majd jelentkezni.

Balázi Csilla képviselő:

Véleménye szerint a 3. pont arról szól, hogy minek minősíti ezt a munkafolyamatot, ami el lesz végezve a 11 millió forint keretében, hogy lesz a költség elszámolása. Nem arra utal vissza, hogy mi maradt el, hanem hogy ez a tétel, hogyan kerül elszámolásra.

Szőke Zoltán polgármester:

Az utolsó módosítási javaslat kancellár úrtól pénteken érkezett. A mai napon újra válaszolt a Centrum, nem fogadták el a választ, amit arra küldtek meg. Az Önkormányzat enged, és kiveszi azokat a szövegrészeket, amiket kértek.

Dr. Kórik Zsuzsanna jegyző:

Az, hogy ezek a munkanemek kerülnek elvégzésre, az Örökségvédelem határozatának megfelelően történik. A teljes tetőfelújításra jelen pillanatban senkinek nincs pénze.

Szőke Zoltán polgármester:

A jövőre nézve a Centrumnak is szándéka visszaadni az épületet. A telekmegosztással kapcsolatosan elő is van irányozva, hogy későbbi egyeztetések fognak majd történni. Keresik a pályázati lehetőségeket és a pályázati forrásokat a kastély felújítására.

Mivel kérdés és további hozzászólás a napirenddel kapcsolatban nem hangzott el, Szőke Zoltán polgármester a határozat-tervezetet szavazásra bocsátotta.

A döntéshozatalban részt vett 10 fő.

A Képviselő-testület 9 igen szavazattal, 1 tartózkodással és ellenszavazat nélkül az alábbi határozatot hozta:

**TISZAVASVÁRI VÁROS ÖNKORMÁNYZATA
KÉPVISELŐ TESTÜLETE
269/2023. (X.16.) Kt. számú
határozata**

**Tiszavasvári Desseffy kastély Együttműködési Megállapodás és
Vállalkozási szerződés elfogadása**

Tiszavasvári Város Önkormányzata Képviselő-testülete Magyarország helyi önkormányzatairól szóló 2011. évi CLXXXIX. törvény 107. §-ában kapott felhatalmazás alapján az alábbi határozatot hozza:

1. **Megállapítom, hogy a Desseffy kastély állagmegóvás kivitelezési munkálatai tárgyban lefolytatott árajánlat bekérés esetében a legjobb ár-érték arányra tekintettel a nyertes Ajánlattevő a Szabó-Tetőmester Korlátolt Felelősségű Társaság (4803 Vásárosnamény, Iskola utca 87.) nettó 8.824.504,- Ft + áfa összegű ajánlati árral.**

Az ajánlat magába foglal minden olyan munkát és munkanemet, amit a Szabolcs-Szatmár-Bereg Vármegyei Kormányhivatal Építésügyi, Építésfelügyeleti és Örökségvédelmi Osztály jó karbantartási kötelezési eljárásában kiírt a határozatának I. szakaszában.

2. Elfogadja a határozat 1. mellékletében szereplő **Vállalkozási szerződés tervezetet és az Együttműködési Megállapodást.**
3. Felkéri a Nyíregyházi Szakképzési Centrumot, hogy haladéktalanul legkésőbb 2 munkanapon belül nyilatkozzon a megküldött szerződés-tervezetekre, és azokat olyan határidővel írja alá, hogy a munkálatok megkezdődhessenek, figyelemmel az árajánlatokban vállalt ajánlati kötöttségre, munkanemek teljesítési határidejére, az örökségvédelmi jó karbantartási kötelezésben foglalt teljesítési határidőre. Különös tekintettel arra, hogy ezen határidő a kiviteli szerződés szerinti teljesítési határidőt figyelembe véve már jelenleg is meghaladott.
4. Felhatalmazza a polgármestert, az alábbiak tekintetében:
 - Amennyiben a mellékelt megállapodás tervezetek nem kerülnek aláírásra a megjelölt határidőn belül – az örökségvédelmi jókarbantartási kötelezés határidejére figyelemmel - haladéktalanul kösse meg a kiviteli szerződést vállalkozóval a Nyíregyházi Szakképzési Centrum, mint Fizető fél és együttműködő fél részvétele nélkül is, azzal, hogy a költségvetésben biztosítson fedezetet a munkálatokhoz szükséges költség biztosítására.
 - Felhatalmazza továbbá polgármestert, hogy fogalmazzon meg méltányossági kérelmet az a Szabolcs-Szatmár-Bereg Vármegyei Kormányhivatal Építésügyi, Építésfelügyeleti és Örökségvédelmi Osztály felé a jó karbantartási kötelezés I. üteme véghatáridejének hosszabbítására a munkálatok elvégzésének szükséges időtartamáig.
 - Amennyiben a mellékelt megállapodás tervezetek nem kerülnek aláírásra az örökségvédelmi jó karbantartási kötelezés tényleges költségviselése érdekében folytasson további tárgyalásokat, keresse a jogi megoldásokat a Nyíregyházi Szakképzési Centrummal, mint vagyionkezelői kötelezettel és kösse meg a szükséges megállapodásokat, tegye meg a szükséges intézkedéseket a felmerülő költségek fedezésére.

Határidő: azonnal

Felelős: Szóke Zoltán polgármester

VÁLLALKOZÁSI SZERZŐDÉS
- TERVEZET -

A jelen szerződés (a továbbiakban: a **Szerződés**) az alább jelölt helyen és időpontban jött létre

Név **Tiszavasvári Város Önkormányzata**
Székhely: 4440 Tiszavasvári, Városháza tér 4.
Képviseli: Szőke Zoltán polgármester
Adószám: 15732468-2-15
Bankszámlaszáma: 11744144-15404761
Képviselő postázási címe: 4440 Tiszavasvári, Városháza tér 4.
Képviselő e-mail címe: tvonkph@tizavasvari.hu
Képviselő telefonszáma: 06-42/520-500
a továbbiakban: **megrendelő,**

Név **Nyíregyházi Szakképzési Centrum**
Székhely: 4400 Nyíregyháza, Dugonics u. 10-12.
Képviseli: Pájer Attila kancellár
Adószám: 15832070-2-15
Bankszámlaszáma: 10044001-00335302-00000000
Képviselő postázási címe: 4400 Nyíregyháza, Dugonics u. 10-12.
Képviselő e-mail címe: centrum@nyiregyhaziszc.hu
Képviselő telefonszáma: 06-42/512-371
a továbbiakban: **Együttműködő Partner,**

másrészről

Név: **Szabó-Tetőmester Kft.**
Székhely: 4803 Vásárosnamény, Iskola u. 87.
Képviseli: Szabó Zoltán ügyvezető
Adószáma: 23117712-2-15
Cégjegyzék száma: 15-09-077015
Bankszámlaszáma: 11744065-20109204-00000000
Képviselő postázási címe: 4803 Vásárosnamény, Iskola u. 87.
Képviselő e-mail címe: szabotetomester@gmail.com
Képviselő telefonszáma:
a továbbiakban, mint **Vállalkozó,**

(Megrendelő, és Vállalkozó a továbbiakban együttesen: **Felek**) között az alulírott napon és helyen, az alábbi feltételekkel:

ELŐZMÉNYEK

A Megrendelőt a **Szabolcs-Szatmár-Bereg Megyei Kormányhivatal Építésügyi és Örökségvédelmi Főosztály Építésügyi, Építésfelügyeleti és Örökségvédelmi Osztály** (4400 Nyíregyháza, Hősök tere 5., a továbbiakban Örökségvédelem) **2022 február 9. napján kelt 202200125634 ÉTDR azonosító számú, IR-000720289/2022 iratazonosító számú határozatával azonnali végrehajtással kötelezte**, mint tulajdonost, a Desseffy kastély műemlék épület további

állagromlását megakadályozó ideiglenes intézkedésként, az abban megjelölt munkálatokra. Megrendelő és Együttműködő Fél **2023..... napján kelt Együttműködési Megállapodási Szerződést kötött Tiszavasvári Desseffy kastély állagmegóvása tárgyban.**

A Megrendelő **2023. augusztus 22. napján árajánlatot kért be a munkálatok elvégzésére. Vállalkozó 2023. augusztus 31. napján ajánlatot** nyújtott be az 2.1. pontban meghatározott feladatok teljesítése tárgyában, amely ajánlatot a Megrendelő az ajánlatok bírálatát követően érvényesnek, majd a legelőnyösebbnek és ezáltal nyertesnek nyilvánította megnevezésű/2023. (.....) Kt. számú határozattal.

Vállalkozó a szerződés teljesítését az alábbi - *számszerűsíthető adatok* - szerint vállalja:

Teljes nettó vállalkozói díj (a teljes építési beruházásra vonatkozó, - általános forgalmi adó nélkül számított - vállalkozói díj HUF-ban kifejezve)	nettó 8.824.504,- Ft
---	----------------------

A Megrendelő által a **Vállalkozó részére fizetendő vállalkozói díj ellenében és a jelen Szerződésben foglalt kölcsönös kötelezettségvállalásoknak megfelelően, a Felek az alábbi megállapodást kötik.** A Vállalkozó nyertes ajánlata a Szerződés 1. számú mellékletét képezi.

A Nyíregyházi Szakképzési Centrum, mint Együttműködő Fél, jelen megállapodásban foglaltakat tudomásul veszi, jelen megállapodás aláírásával. Jelen szerződésben a vonatkozó rendelkezéseket magára nézve kötelezőnek elismeri.

1. A SZERZŐDÉS ÉRTELMEZÉSE

1.1 Definíciók

A Szerződésben szereplő, nagy kezdőbetűvel írt szavak és kifejezések az alábbi jelentéssel bírnak:

Építési Terület: Magyarország, 4440 Tiszavasvári, Petőfi u. 1. sz. alatti 2443 hrsz. (Desseffy kastély épülete)

Létesítmény jelenti a jelen Szerződés 1. mellékletében meghatározott, a jelen Szerződés szerinti kivitelezési munkával érintett területet.

Munkálatok jelentik mindazt a mérnöki, beszerzési, építési, kivitelezési, építésirányítási, szállítási, betanítási, tesztelési, engedélyeztetési és forgalombahelyezési szolgáltatás, illetve a dokumentumok, építőanyagok, berendezések, rendszerek, alkatrészek és összetevők biztosítását, amely a jelen Szerződés tárgyával kapcsolatos mérnöki munkákhoz, építéshez, teszteléshez és üzembe helyezéshez, illetve Vállalkozó jelen Szerződésben foglalt minden egyéb kötelezettségvállalásának teljesítéséhez szükséges.

Ptk. jelenti a Polgári Törvénykönyvről szóló 2013. évi V. törvényt.

Tételes költségvetés jelenti a Vállalkozó által a jelen Szerződés teljesítésére vonatkozóan adott és 1. melléklet alatt csatolt árajánlatát, részletes tételenkénti bontásban.

Többletmunka jelenti a Szerződésben szereplő, de a Vállalkozó tételes költségvetésében (1. melléklet) és a vállalkozói díj meghatározásánál figyelembe nem vett munkatételt és az olyan munkát, amely a Létesítmény rendeltetésszerű használatra alkalmasságához szükséges (Ptk. 6:244.§ (1) bekezdése).

Vállalkozói Díj a lenti **3.1 pontban meghatározott díjat jelenti.**

1.2 További értelmezési szabályok

A jelen Szerződésben

a fenti 1.1 pontban meghatározott fogalmak és kifejezések a melléletekre is vonatkoznak;

a tartalomjegyzék, a pontok és bekezdések, valamint a melléletek címe csak a hivatkozás megkönnyítését szolgálja, és a Szerződés értelmezését nem befolyásolja;

az előzményekre, pontokra, bekezdésekre vagy melléletekre történő hivatkozások ellentétes rendelkezés hiányában a jelen Szerződés előzményeire, pontjaira, bekezdéseire, melléleteire vonatkoznak;

a jogszabályokra történő hivatkozások mindig azok módosításaira, kivételeire is vonatkoznak, és minden egyéb hatályban lévő jogszabály későbbi módosításai, illetve később hatályba lépő részei is beleértendők;

az egyes számú megfogalmazások többes számban is értendők és fordítva;

az egyes fejezetekbe való besorolás a jelen Szerződés és melléletei érvényesíthetőségét nem befolyásolja;

a megállapodásokra, nyilvántartásokra, okmányokra, engedélyekre, szabályzatokra vagy egyéb iratokra (a jelen Szerződést is beleértve), illetve azok rendelkezéseire történő hivatkozások ezeknek az iratoknak a módosított, megváltoztatott, kiegészített, hatályát veszített vagy megújított változataira is vonatkoznak.

1.3 Ellentmondások

A jelen Szerződés és annak melléletei közötti bármilyen ellentmondás esetén **a jelen Szerződésben foglaltak irányadóak.** A jelen Szerződés melléletei közötti bármilyen ellentmondás esetén a Ptk. az irányadóak.

2. A SZERZŐDÉS TÁRGYA

A Megrendelő megrendeli a Vállalkozótól, a Vállalkozó pedig elvállalja a Szabolcs-Szatmár-Bereg Megyei Kormányhivatal Építésügyi és Örökségvédelmi Főosztály Építésügyi, Építésfelügyeleti és Örökségvédelmi Osztály által a 2022 február 9. napján kelt 202200125634 ÉTDR azonosító számú, IR-000720289/2022 iratazonosító számú (örökségvédelmi hatóság kötelezése) határozat I. részében ideiglenes intézkedésként **előírt, a Desseffy kastély műemlék épület további állagromlását megakadályozó alábbi munkálatok kivitelezését, a jelen Szerződésnek, valamint a vonatkozó jogszabályoknak megfelelően, első osztályú minőségben:**

- az épület teljes tetőszerkezetének – statikus szakember vezetésével – felülvizsgált sérült részeit, hiányos tetőszerkezeti elemeit, tartószerkezeti művezetés mellett, ideiglenesen, de szakszerűen megerősíti, pótolja.

Az ellátandó feladatok részletes leírását, annak megvalósítását jelen szerződés 1. sz. mellékletét képző Vállalkozói árajánlat tartalmazza.

- 2.1 A Felek az egyértelműség kedvéért rögzítik, hogy a Vállalkozó által teljesítendő Munkálatok magukban foglalják a jelen Szerződés tárgyához kapcsolódó összes előkészítő és felvonulási munkát, az anyagminta bemutatásokat, a közterület foglalásokat (amennyiben szükséges), a műszaki, hatósági átadás-átvételi eljárások lefolytatását, a szomszédos épületrészekben és az Építési Területen a Munkálatok során esetlegesen okozott károk helyreállítását, kivitelezési munkálatokból eredő hulladék gyűjtését és elszállítását saját költségen, valamint bármely egyéb munkálatot, amely a jelen Szerződés szerinti kivitelezéshez szükséges.

3. VÁLLALKOZÓI DÍJ

- 3.1 Felek a teljes körű kivitelezés ellentételezéseként **a vállalkozó szerződésszerű teljesítése esetére, a Vállalkozói Díjat az alábbiak szerint állapítják meg:**
nettó 8.824.504,- HUF + 27 % Áfa, azaz bruttó 11.207.120,- forint.

A Vállalkozói Díj átalánydíj és tartalmazza a Vállalkozó jelen Szerződés szerinti teljesítésével összefüggésben felmerülő valamennyi költségét függetlenül attól, hogy az Tételtes költségvetésben, a Teljesítési és számlázási ütemtervben a feladat, munkanem vagy munka konkrétan nevesítve lett-e vagy sem. A Vállalkozói Díj tartalmazza az euró-forint esetleges árfolyamváltozásának többletköltségeit és azon munkafolyamatok költségét is, amelyek jelen szerződésben, illetve a mellékleteiben külön nevesítve nincsenek ugyan, de az elvállalt állagmegóvási szintű karbantartáshoz szükségszerűen hozzátartoznak. Vállalkozó a Vállalkozói díj kialakításakor elvárható gondossággal vizsgálta felül a rendelkezésre bocsátott dokumentumokat és megismerte a teljesítés helyszínét. A vállalkozói díj az ajánlatban, szerződésben foglalt mennyiségi és minőségi követelmények figyelembevételével került meghatározásra és biztosítja, hogy a létesítmény a kötelezési eljárásnak megfelelő állapotát, valamint a szerződés tárgyát képező építési beruházás hiba és hiánymentes kivitelezésének határidőre történő teljesítését. A Vállalkozó a Többletmunkát a Vállalkozói Díj növelése nélkül, illetve többlet vállalkozói díj nélkül köteles teljesíteni.

- 3.2 A jelen Szerződés hatályba lépésének időpontja nem befolyásolja a Vállalkozói Díj összegét és a Vállalkozói Díj egyoldalúan nem módosítható a jelen Szerződés hatálya alatt.
- 3.3 Vállalkozó a Vállalkozói Díjat a Megrendelő igényei és a végrehajtandó feladat átfogó értékelését és áttekintését követően, a hiányzó információkat beszerezve és a meglévő tervezési eltéréseket, hibákat és hiányosságokat kiküszöbölve határozta meg. Vállalkozó semmilyen követelést nem jogosult érvényesíteni a Megrendelővel szemben jelen pontban felsorolt dokumentumok bármely vélt vagy valós hiányossága miatt.

4. FIZETÉSI FELTÉTELEK

- 4.1 Megrendelő **kijelenti**, hogy a Vállalkozói Díj 100%-át a **megrendelő teljesíti vállalkozó felé átutalással.**

4.2 Fizetési ütemterv

- a) **előleg:** Vállalkozó a nettó Vállalkozói Díj legfeljebb 25%-ának megfelelő mértékű előlegre jogosult. Az előleg igénylése nem kötelező. Az **előleget a Vállalkozó a munkaterület átadását követő 10. naptári napig igényelheti.** Amennyiben a Vállalkozó **előlegbekérőt nem állít ki, Megrendelő úgy tekinti, hogy Vállalkozó nem igényel előleget.** Előlegszámla az előleg kifizetését követően 8 napon belül kerül kiállításra. Az előleg végszámlában kerül elszámolásra.
- b) **az első részszámla** az építési munkálatok 50 %-ának teljesítését követően nyújtható be a vállalkozási díj 50 %-nak megfelelő százalékban, a Szerződő Felek és az építési műszaki ellenőr által igazolt teljesítési igazolás szerződésszerű aláírása után.
- c) **a végszámla** benyújtására az építési munkálatok 100 %-ának teljesítését követően, a műszaki átadás-átvételi eljárás sikeres lezárása után kiállított Szerződő Felek és az építési műszaki ellenőr által igazolt teljesítési igazolás szerződésszerű aláírása után jogosult, a Vállalkozói Díj fennmaradó százalékában, melyből levonásra kerül az előlegszámla alapján Megrendelő által megfizetett vállalkozói díjelőleg.

4.3 Vállalkozó minden számlát a **megrendelő** nevére és székhelyére köteles kiállítani, valamint azon köteles feltüntetni a **megrendelő** és a Vállalkozó adószámát, továbbá az elvégzett munka pontos megnevezését. A számlához minden esetben csatolni kell a **tényleges költségekről szóló tételes számlarészletezést és a teljesítési igazolás műszaki ellenőr által is aláírt másolati példányát.** A számla fizetési határideje a számla **kiállításától számított 30. nap.** A fizetés időpontja a **megrendelő** bankszámlája megterhelésének időpontja. A nem szerződésszerűen és jogszerűen kiállított, a Szerződés szerint szükséges mellékleteket nem tartalmazó számla nem fogadható be, ezekben az esetekben **megrendelő** fizetési késedelme kizárt.

4.4 Amennyiben bármely, a jelen szerződés alapján ténylegesen esedékes összeg kifizetése az előírt fizetés napjához képest késedelmes, Vállalkozó késedelmi kamatra jogosult a ki nem fizetett összeg után a késedelem idejére a Ptk. alapján.

4.5

A kifizetésre alkalmazandó az államháztartásról szóló 2011. évi CXCV. törvény (Áht.), az általános forgalmi adóról szóló 2007. évi CXXVII törvény (Áfa törvény).

4.6 A Vállalkozó a jelen Szerződés alapján fennálló semmilyen (meglévő vagy jövőbeli) kintlévőségét vagy követelését **nem ruházhatja át (ideértve, de nem kizárólag a faktoringot),** nem zálogosíthatja el vagy **nem** terhelheti meg más módon **megrendelő** előzetes írásos, szabályszerűen aláírt jóváhagyása nélkül, melynek megadásáról **megrendelő** teljes mértékben saját belátása szerint dönt.

4.7 A **megrendelő a Vállalkozónak fizetendő Vállalkozói Díjba a Vállalkozóval szemben fennálló, általa elismert egynemű és lejárt egyéb követelését beszámíthatja.**

5. AZ ÉPÍTÉSI TERÜLET

5.1 **Az Együttműködő Partner az Építési Területet jelen szerződés melléklete szerinti lehatárolással jelen Szerződés hatályba lépésétől számított legkésőbb 10 naptári**

napon belül adja át a Vállalkozó részére. Az átadott Építési Terület átvételének megtörténtéről a Felek jegyzőkönyvet vesznek fel. Az Építési Terület átvételének napja a jegyzőkönyvben rögzített dátum. Az Építési Terület átvételétől a Vállalkozó haladéktalanul köteles a meghatározott részt az 5.3 pontban foglaltak szerint a megfelelő módon elkerítve elzárni - fokozott figyelemmel az iskola működésére - a Munkálatokat megkezdeni. A Vállalkozó az Építési Terület átvételétől kezdve szabad és folyamatos hozzáféréssel rendelkezik az Építési Területhez, és viseli a kárveszélyt az átadott Építési Területre, az átadott Építési Területen tárolt eszközökre, az átadott Építési Területen általa már elvégzett beruházásokra vonatkozóan.

Vállalkozó tudomásul veszi, hogy az átadott munkaterülettel érintett ingatlanon, azonos helyrajzi számon köznevelési intézmény működik Együtműködő Partner fenntartásában.

Vállalkozó tudomásul veszi, hogy a munkaterület Együtműködő partner vagyongazdálkodásában van, így mint birtokban lévő fél a munkaterületet Együtműködő partner adja át, a bejárás biztosítására Együtműködő partner jogosult és köteles.

Együtműködő partner, mint vagyongazdálkodó birtokban lévő fél kötelezi magát a munkálatokban történő együtműködésre Vállalkozóval.

5.2 A Vállalkozó köteles a Megrendelő által meghatározott feltételek szerint az Építési Területet körülkeríteni és valamennyi jogszabály és hatósági előírás által meghatározott minden feltételt betartani.

5.3 Vállalkozó az Építési Területet köteles úgy körülkeríteni, hogy oda illetéktelenek semmilyen módon ne tudjanak bejutni. Amennyiben az Együtműködő Partner által az örökségvédelmi hatóság kötelezésnek való megfelelés végrehajtásaként kiépített kerítés a munkaterület lehatárolására alkalmas, külön lehatárolás nem szükséges. Ennek felelőssége azonban vállalkozót terheli. A Vállalkozó az Építési Területen végzett mindennemű munkáért és az elkerítéssel összefüggésben esetlegesen keletkező károkért, balesetért és a baleset következményeiért teljes körű felelősséggel tartozik.

5.4 A Vállalkozó meggyőződött arról, hogy az Építési Területhez vezető megközelítési útvonal megfelelő és rendelkezésre áll. A Vállalkozó felelős az építkezés megközelítési útvonalán a tevékenységéből adódó szennyeződések rendszeres és folyamatos eltávolításáért és károk elhárításáért. A Megrendelő nem felel olyan követelésekért, amelyek az Építési Területen történő építkezés megközelítési útvonalának Vállalkozó általi használatából erednek.

5.5 A Vállalkozó az Építési Területet köteles lekeríteni, kivéve jelen szerződés 5.3. pontjában foglaltakat. A Munkálatok végzése során – függetlenül attól, hogy a munkaterület lekerítése általa, vagy Együtműködő Partner által a kötelezésnek való megfelelés végrehajtásaként történik - a Vállalkozó az Építési Területet minden szükségtelen zavaró tényezőtől megóvja, és Vállalkozó gondoskodik a Munkálatokhoz szükséges felszerelésnek és anyagkészletének az elkülönített és szakszerű tárolásáról, felelős őrzéséről. A Vállalkozó az Építési Területről a Munkálatok elvégzéséhez már nem szükséges minden törmelék, hulladékot folyamatosan eltakarít, és elszállít. A teljesítési igazolás kiállítását megelőzően a Vállalkozó az Építési Területről eltakarít és elszállít minden felszerelést, többlet anyagot, törmelék, hulladékot, veszélyes anyagot, amelyek a Munkálatok elvégzése során keletkeztek, vagy amelyeket aközben használtak. A Vállalkozó az Építési Területet a Megrendelő és Együtműködő Partner által elfogadott, rendezett és

biztonságos állapotban hagyja. Amennyiben Vállalkozó a jelen pont szerint nem távolítja el a hátra maradt felszerelést, többlet anyagot, törmeléket, hulladékot, veszélyes anyagot, a Megrendelő azt a Vállalkozó költségére elszállíthatja vagy elszállíttathatja.

6. TELJESÍTÉSI HATÁRIDŐK, TELJESÍTÉSI IGAZOLÁS, KÖTBÉR

6.1 Teljesítési határidők

Vállalkozó **valamennyi kivitelezési Munkálatot** (ideértve a Megrendelő által jelzett esetleges hiányos/hibás teljesítés miatti javításokat, hiánypótlásokat is) **2023. december 31. napjáig** köteles elvégezni, a műszaki átadás-átvételi eljárást megindítását kezdeményezi, **mely eljárás eredményes lezárásának feltétele a hiba és hiánymentes teljesítés.**

A kivitelező akkor teljesíti a munkát, ha azt a hatósági engedélyek, vonatkozó előírások, szabványok, kivitelezési tervdokumentáció, valamint jelen szerződésben foglaltak szerint határidőre elkészíti, és műszaki átadás-átvételi eljárás során megrendelőnek átadja, a megrendelő pedig a munkát átveszi.

Megrendelő **előteljesítést** elfogad, figyelemmel a 6.4 pontra.

A Munkálatok szerződésszerű teljesítése esetén a Felek a műszaki átadás-átvételt lefolytatják és arról jegyzőkönyvet készítenek. **A műszaki átadás-átvételi jegyzőkönyv nem minősül teljesítési igazolásnak.** A Felek rögzítik, hogy valamennyi **készültségi fok** elérését a Megrendelő és **a műszaki ellenőr írásban igazolja a részszámla kiállítása érdekében**, az azonban nem tekinthető műszaki átadás-átvételi jegyzőkönyvnek, illetve az elvégzett Munkálatok szerződésszerű teljesítésének elismeréseként.

6.2 Megrendelő a **vég számla** esetében a **teljesítésigazolás kiállítására akkor köteles, ha az alábbiak mindegyike teljesült:**

- (a) a jelen Szerződés szerinti kivitelezésével kapcsolatos, **jelen Szerződésből fakadó kötelezettségeit a Vállalkozó hiánytalanul teljesítette** (azaz a vonatkozó műszaki átadás-átvételi jegyzőkönyv aláírásra került és a Vállalkozó a hibajegyzék szerinti hibákat kijavította).
- (b) a Vállalkozó az Építési Területet átadás-átvételi jegyzőkönyvek aláírásával átadta a Megrendelőnek a 191/2009. (IX.15.) Korm. rendelet 33. §-ában foglaltak teljesítése mellett;
a 191/2009. (IX.15.) Korm. rendelet 33. §-ában meghatározott dokumentáción túl a Vállalkozó átadta a Megrendelőnek a **teljes megalósulási dokumentációt**;
a Vállalkozó írásban megerősítette a Megrendelő felé, hogy a Létesítmény vagy annak bármely része tekintetében egyetlen alvállalkozó sem támaszt semmilyen követelést, továbbá átadta **az alvállalkozói naplók igazolt lezárását tanúsító dokumentumot** a Megrendelőnek;

A teljesítési igazolás kiállításának feltétele a Megrendelő által kijelölt műszaki ellenőr által kibocsátott műszaki igazolás. Amennyiben a teljesítés **nem szerződésszerű**, a Megrendelő a teljesítési igazolás kiállítását **megtagadhatja** és a Vállalkozó a **többletköltségek viselése mellett köteles továbbra is szabályszerűen teljesíteni.**

A teljesítési igazolás aláírására jogosult személy a Megrendelő részéről: Szőke Zoltán polgármester (tel:; e-mail: polgarmester@tiszavasvari.hu), míg a Vállalkozó részéről: **Szabó Zoltán ügyvezető** (tel: e-mail: szabotetomester@gmail.com). A teljesítési igazolást a műszaki ellenőr is köteles jóváhagyólag aláírni.

- 6.3 A Vállalkozó a **késedelem alól nem mentesülhet időjárási körülményekre, valamint erőforrás-, kapacitáshiányra hivatkozással.**
- 6.4 Megrendelő **előteljesítést azzal fogad el, hogy ilyen esetben a Vállalkozó a Vállalkozói Díjon felül nem jogosult további ellentételezést követelni.**
- 6.5 Felek megállapodnak, hogy **jelen Szerződés szerinti teljesítést illető esetleges vitáik nem késleltetik a jelen Szerződésben vállalt kötelezettségek teljesítését.**
- 6.6 A Felek megállapodnak abban, hogy ha a Vállalkozó bármely okból a **6.1. pont szerinti határidőhöz képest késedelembe esik, úgy kötbért köteles fizetni a megrendelő részére** (a továbbiakban: **Késedelmi Kötbér**). A Késedelmi Kötbér mértéke a késedelem minden megkezdett napjára vonatkozóan a **nettó Vállalkozói Díj 0,5 %-a, de legfeljebb a teljes nettó vállalkozói díj 15 %-a.** Amennyiben a Vállalkozó késedelme következtében a Késedelmi Kötbér eléri a jelen pont szerinti maximális értéket, úgy a **megrendelő** jogosult felmondani a szerződést, és meghiúsulási kötbért követelni a Vállalkozótól. Felmondás esetén **megrendelő** és Vállalkozó kötelesek a felmondás közlésének napján fennálló állapot szerint elszámolni egymással.
- 6.7 Amennyiben Vállalkozó bármely okból a jelen szerződésben foglaltaktól eltérően teljesít úgy kötbért köteles fizetni a **megrendelő** részére (a továbbiakban: **Hibás Teljesítési Kötbér**). A Hibás Teljesítési Kötbér mértéke a hibás teljesítéssel érintett minden megkezdett naptári napjára vonatkozóan a **nettó Vállalkozói Díj 0,5 %-a, a hiba kijavításáig, de legfeljebb a teljes nettó vállalkozói díj 15 %-a.** Amennyiben a Vállalkozó hibás teljesítése következtében a Hibás Teljesítési Kötbér eléri a jelen pont szerinti maximális értéket, úgy a **megrendelő** **jogosult** felmondani a szerződést, és meghiúsulási kötbért követelni a Vállalkozótól. Felmondás esetén **megrendelő** és Vállalkozó kötelesek a felmondás közlésének napján fennálló állapot szerint elszámolni egymással.
- 6.8 Amennyiben a teljesítés a Vállalkozó - a Ptk. 6:186. § (1) bekezdése alapján - olyan okból amelyért felelős, a teljesítés megtagadása vagy lehetetlenülése, a fenti 6.6 pont szerinti jelentős késedelme vagy hibás teljesítése miatt meghiúsul, a Vállalkozó a **teljes nettó vállalkozói díj 20 %-ának megfelelő meghiúsulási kötbért** (a továbbiakban: **Meghiúsulási Kötbér**) köteles megfizetni a **megrendelő** részére. A **vállalkozó által megfizetett Késedelmi Kötbér mértéke a Meghiúsulási Kötbérbe beszámítandó.**
- 6.9 **Megrendelő fenti 6.6 – 6.8. pontokban biztosított jogai nem értelmezhetőek az egyéb jogszabály alapján a Vállalkozó szerződésszegése esetén fennálló jogainak korlátozásaként (ideértve többek között a kártérítés követelését). A teljesítés elfogadása nem jelenti azt, hogy Megrendelő késedelmi kötbérigényéről lemondott volna.**

7. ÉPÍTÉSI MŰSZAKI ELLENŐR ÉS FELELŐS MŰSZAKI VEZETŐ

- 7.1 A Megrendelő a kivitelezési időtartam tekintetében az őt megillető, jelen Szerződésben meghatározott felügyeleti jogokat ellátó és kötelezettségeket végrehajtó személyt, mint építési műszaki ellenőrt köteles kijelölni. Az építési **műszaki ellenőr** a Megrendelőnek a Vállalkozóval a kivitelezési időtartam során a Vállalkozás koordinációjára irányulóan folytatandó **kommunikáció céljából kijelölt kapcsolattartója**, továbbá a 191/2009. (IX.15.) Korm. rendeletben foglalt feladatok elvégzője. **A koordinációval összefüggő ügyekben a műszaki ellenőr nyilatkozatai ennek megfelelően egyenértékűek a Megrendelő nyilatkozataival. A műszaki ellenőr köteles a Vállalkozó által az eltakarásra kerülő szerkezetek ellenőrzésének biztosításáról szóló értesítés közzétételétől számított három munkanapon belül az eltakarásra kerülő szerkezetek ellenőrzését elvégezni.** A műszaki ellenőr köteles továbbá a Munkálatokat folyamatosan ellenőrizni és a műszaki átadás-átvételi jegyzőkönyvet, az egyes számlák alapját képező igazolásokat, teljesítési igazolást jóváhagyólag aláírni.

Építési műszaki ellenőr: TIVA-TERV Bt. (képviseli: Kovács Zoltán; email cím: tivaterv@gmail.com; tel.sz.:; kamarai szám: MV-É 15-0160; NÜJ szám: 768173064)

- 7.2. A 191/2009. (IX.15.) Korm. rendelet 13. §-ában foglaltaknak megfelelően a Munkálatok kivitelezésének felügyeletére a **Vállalkozó köteles** szakáganként, a szükséges képesítésekkel és jogosítványokkal rendelkező **felelős műszaki vezetőt megbízni**. Kivitelezési munka végzése esetén a felelős műszaki vezetőnek (vagy építésvezetőnek, mint helyettesének) mindig, folyamatosan az Építési Területen kell tartózkodnia és felügyelnie a Munkálatokat.

Felelős műszaki vezető: (székhely:; e-mail cím:; tel.:; kamarai szám:; NÜJ szám:)

8. VÁLLALKOZÓ TOVÁBBI KÖTELEZETTSÉGEI, FELELŐSSÉGE

- 8.1. A Vállalkozó a Szerződés teljesítése során betartja és teljesíti a hazai jogszabályok, a kivitelezés során releváns szakmai szervezetek szerződéskötéskor érvényes alkalmazástechnikai utasításait. (pl. MÉSZ, ÉMSZ, stb.), illetve az európai uniós előírások kötelezően alkalmazandó rendelkezéseit, ideértve az érvényes tűzvédelmi, biztonsági és munkavédelmi előírásokat, illetve a jogszabályokban kiszabott díjakat megfizeti. **A Vállalkozó vállalja, hogy az általa elkészített Létesítmény minősége megfelel mind a felhasznált építőanyagok, mind a szerkezet és mindezek kivitele szempontjából a Szerződésnek, a vonatkozó engedély(ek)nek, továbbá, hogy a Vállalkozó a vonatkozó magyar szabványok és előírások szerint, I. osztályú minőségben végzi a kivitelezést.** A Vállalkozó az általa elvégzendő Munkálatok bármely részére vonatkozó minden egyes engedélyt (ideértve a Létesítmény vagy annak bármely része kivitelezéséhez és későbbi használatához a 8.2 - 8.5 pontban foglaltakon túl esetlegesen szükséges minden további hatósági engedélyt is), **jogosítványt vagy jóváhagyást ésszerű időn belül megszerez, figyelembe véve a berendezések és építőanyagok szállítási idejét,** illetve a Munkálatok befejezéséhez szükséges időt. A Vállalkozó a Munkálatokat a jelen Szerződés rendelkezései szerint

és a hasonló létesítmények fejlesztésével foglalkozó szakmai vállalkozóktól **elvárható legjobb gyakorlatoknak megfelelően teljesíti.**

- 8.2. A **bontási és építési hulladékokról** a Vállalkozónak rendszeres nyilvántartást kell vezetnie, a munkálatok befejezését követően a **bontási és az építési hulladék nyilvántartó lapot**, valamint a hulladékkezelők átvételi igazolásait át kell adni hiánytalanul a Megrendelő részére. Ez a teljesítési igazolás kiadásának előfeltétele. Ezek környezetvédelmi hatóság felé történő benyújtása a Megrendelő feladata.
- 8.3. Vállalkozó vállalja, hogy a **Szerződésben meghatározott feladatokat teljes körűen végrehajtja, ideértve minden olyan munkát, munkarészt** (függetlenül attól, hogy az a terven jelölésre került, vagy leírása megtörtént-e), mely a **Szerződésben szereplő feladatok szakszerű és Megrendelő jelen Szerződésben rögzített igényeinek megfelelő elvégzéséhez**, valamint az eredménynek a mindenkori hatályos jogszabályoknak, magyar szabványoknak, előírásoknak, irányelveknek és a Szerződésben foglalt elvárásoknak megfelelő használatához **szükséges.**
- 8.4. Jelen Szerződés egyetlen rendelkezése sem mentesíti a Vállalkozót a 191/2009. (IX.15.) Korm. rendelet alapján fennálló kötelezettségei alól.
- 8.5. A Vállalkozó kijelenti, hogy a **vállalkozó és alvállalkozói a kivitelezési tevékenység végzéséhez szükséges valamennyi jogszabályi feltételnek megfelelnek, jogosultsággal rendelkeznek** és a jelen Szerződés időtartama alatt is eleget tesz ezen követelményeknek.
- 8.6. A Vállalkozó a Munkálatok tervszerű összehangolására vonatkozóan **részletes, heti organizációs tervet, ütemtervet köteles készíteni és írásban képviselőre jogosult aláírásával ellátva megküldeni a szerződéskötést követő 10 naptári napon belül, melyhez előzetes egyeztetést kell lefolytatni a Megrendelővel, melyet Megrendelő haladéktalanul megküld Együttműködő Partnernek.** A Vállalkozó az egyes munkaszakaszok elkezdését megelőzően bejelenti a Megrendelőnek a tervezett Munkálatot és folyamatosan egyeztet vele a Munkálatok előrehaladásáról.

A Munkálatokhoz szükséges **szociális konténert, szerszámokat, berendezéseket, segédanyagokat, gépeket a Vállalkozó biztosítja saját felelősségére és saját költségén**, a sikeres teljesítéshez szükséges mértékben. Vállalkozó köteles gondoskodni arról, hogy a **felhasznált anyagok minősége megfeleljen a gyártó országokban alkalmazott szabványok előírásainak** úgy, hogy maradéktalanul kielégítse az élet-, vagyoni-, egészség- és munkavédelmi előírásokat. A Vállalkozó minden, az **Építési Területre szállított felszerelése kizárólag a Munkálatok elvégzésének és teljesítésének célját szolgálhatja.** A Vállalkozó megfelelő óvintézkedéseket tesz személyzete és a munkaerő egészségének és biztonságának védelme érdekében.

- 8.7. A **Vállalkozó alvállalkozó(k) igénybevételére** jogosult a Munkálatok teljesítésébe **csak olyan személyeket vonhat be, akik megfelelő képzettséggel, gyakorlattal, tapasztalattal rendelkeznek és megfelelnek a jogszabályi követelményeknek.** Vállalkozó a szerződés megkötésének időpontjában, majd - a később bevont alvállalkozók tekintetében - a szerződés teljesítésének időtartama alatt **köteles előzetesen írásban a Megrendelőnek valamennyi olyan alvállalkozót bejelenteni** (a megnevezésén túl az elérhetőség, valamint a képviselőre jogosult megjelölésével),

amely részt vesz a szerződés teljesítésében. A Vállalkozó a szerződés teljesítésének időtartama alatt köteles a Megrendelőt tájékoztatni az alvállalkozók **bejelentésben közölt adatainak változásáról. A vállalkozó alvállalkozóiért teljes mértékben felel.** A Vállalkozó az **alvállalkozó** teljesítéséért, mint **sajátjáért** felel.

A Vállalkozó vállalja, hogy az **alkalmassága igazolása körébe bevont és bemutatott**, valamint a **nyertes ajánlata értékelése körébe bevont erőforrásait, képességeit, szakmai kvalifikációt, tagságát, regisztrációját és egyéb jellemzőit, a Szerződés teljes hatálya alatt változatlan tartalommal fenntartja**, ill. nyertes ajánlatának megfelelően Megrendelő rendelkezésére bocsátja.

- 8.8. A Vállalkozó felelős a **berendezések, építőanyagok, a vállalkozói felszerelés és egyéb**, a Munkálatok elvégzéséhez és a jelen **Szerződés teljesítéséhez szükséges dolgok beszerzéséért, szállításáért, átvételéért, kirakodásáért és biztonságos tárolásáért.**
- 8.9. **Együttműködő partner** kötelezettségét képezi az Építési Területen a **Vállalkozó** vagy bármely alvállalkozó igényei szerint szükséges **víz, villamos áram és csatornaszolgáltatás rendelkezésre állásának biztosítása. Amennyiben az Építési Területen rendelkezésre álló közművek kapacitása nem megfelelő, vagy nincs kiépített vételezési pont** a Munkálatok elvégzéséhez, úgy Vállalkozó köteles róla a **saját költségén gondoskodni a Megrendelő és Együttműködő partner tájékoztatása mellett.** Felek rögzítik, hogy az Építési Terület átvételétől annak visszaszolgáltatásáig **elhasznált közmű díjak Együttműködő Partnert terhelik.**
- 8.10. Vállalkozó köteles a munkaterület átadás-átvételétől kezdve a kivitelezés alatt **papíralapú építési napló(ka)t** vezetni a 191/2009. (IX.15.) Korm. rendelet szerint. Véleménykülönbség esetén a naplóból mindkét fél álláspontjának egyértelműen ki kell tűnnie. A helyszíni képviselők nincsenek feljogosítva a Szerződés módosítására, sem olyan egyezség megkötésére, amely a Szerződés rendelkezéseire befolyással van. Abban az esetben, ha a naplóbejegyzés a Szerződés esetleges módosítását (pénzügyi, határidő, stb.) vonná maga után, akkor **haladéktalanul, de legkésőbb 5 (öt) munkanapon belül a Vállalkozónak egyeztetést kell kezdeményeznie.** A Szerződéstől eltérő teljesítésre kizárólag az egyeztetés eredményeként aláírt szerződésmódosítás jogosítja fel a Vállalkozót. **Szerződésmódosítás hiányában pénzügyi- vagy határidő-módosítás nem hajtható végre.**
- 8.11. A Vállalkozó tudomásul veszi, hogy amennyiben nem teljesíti valamely, a Munkálatokkal kapcsolatos kötelezettségét, a Megrendelő jogosult a kérdéses Munkálatot elvégezni, illetve harmadik személlyel elvégeztetni és az ezzel kapcsolatosan felmerülő igazolt költségeket a Vállalkozótól behajtani. Ez a rendelkezés a Szerződésben vagy jogszabályban előírt más jogkövetkezmények mellett is alkalmazandó. A Vállalkozó helyett jelen pont szerint elvégzett Munkálat teljesítése nem befolyásolja a határidőket, jóállást vagy szavatosságot, melyeket Vállalkozó jelen Szerződés vagy jogszabály alapján vállalt.
- 8.12. A Vállalkozó a **Többletmunkák** - a szerződés teljesítésével kapcsolatban felmerült azon munkákat is, melyek a kivitelezés szerződésszerű teljesítéséhez, illetve a rendeltetészerű használathoz mindenképpen szükségesek - elvégzésére is köteles és a **Többletmunkák elvégzése után a Vállalkozói Díjon felül külön díjazásra nem jogosult.** Felek megállapodnak abban, hogy a Megrendelő nem téríti meg a

Vállalkozónak a Többletmunkával kapcsolatban felmerült olyan költségét sem, amely a jelen Szerződés megkötésének időpontjában nem volt előrelátható.

- 8.13. A Megrendelő a Munkálatok megvalósítása során a **Munkálatok előrehaladását jogosult a helyszínen ellenőrizni.** A Megrendelő a teljesítést a Műszaki Dokumentáció és a jelen Szerződés rendelkezései alapján vizsgálja meg és értékeli. Megrendelő minden intézkedését, amelyet a teljesítés szerződés-szerűségének betartásáért tesz, dokumentálni köteles.
- 8.14. A Vállalkozót terheli a kivitelezéssel kapcsolatos minden **felelősség és kárveszély az Építési Terület megrendelő részére történő visszaadásáig.** Vállalkozó haladéktalanul köteles tájékoztatni Megrendelőt minden kárt okozó körülményről, amely az Építési Területen az átadást követően keletkezik (pl.: vezeték átvágása, stb...). Ezen tájékoztatási kötelezettség elmaradásából adódó többletkárokért is Vállalkozó felel.
- 8.15. A Vállalkozó köteles a **Vállalkozó által bevont alvállalkozók munkáját összehangolni.**
- 8.16. A Vállalkozó **teljes felelősséggel tartozik minden olyan bírságért,** amelyet annak következtében rónak ki, hogy Vállalkozó jelen Szerződés teljesítése során nem tett eleget jelen Szerződés szerinti vagy jogszabályi kötelezettségeinek. A vonatkozó engedélyek (amennyiben felmerül) előírásainak megsértéséből származó minden költségért vagy kárért is a Vállalkozó felel.
- 8.17. A Felek rögzítik, hogy amennyiben a jelen Szerződés tárgyára, teljesítésére az **elektronikus közúti áruforgalom ellenőrző rendszer (EKÁER) előírásai irányadóak,** úgy minden ebből eredő kötelezettség a Vállalkozót terheli tekintettel arra, hogy ő lesz a termékek beszerzője, címzettje és a fuvarozás megszervezője, lebonyolítója.
- 8.18. A Megrendelő az utasításait elsősorban az **Építési Naplóba történő bejegyzéssel közli a Vállalkozóval.** A Felek rögzítik továbbá, hogy a Megrendelő jogosult a kivitelezést bármikor ellenőrizni, észrevételeit, javaslatait az építési naplóba bejegyezni. A Megrendelő a teljesítést a Műszaki Dokumentáció és a jelen Szerződés rendelkezései alapján vizsgálja meg és értékeli. **Vállalkozó köteles – az arra jogosult útján – a bejelentésekre 3 munkanapon belül a naplóban válaszolni.**

9. A SZERZŐDÉS IDŐTARTAMA ÉS MEGSZÜNTETÉSE

- 9.1. **Jelen Szerződés felek általi aláírással lép hatályba,** azzal, hogy amennyiben az egyik fél később írja alá, úgy a hatálybalépés napja az **utolsó aláírás dátuma.** Jelen szerződés a Felek Szerződésből eredő kötelezettségeinek maradéktalan teljesítésével szűnik meg.
- 9.2. A jelen Szerződést bármely Fél jogosult azonnali hatállyal **felmondani** írásban, amennyiben a másik Fél a jelen Szerződésből eredő bármely lényeges kötelezettségét súlyosan megszegi és írásos felszólításra sem orvosolja.
- 9.3. A Szerződés megszűnésére irányadó a Ptk. 6:249. § (1) bekezdésében foglalt általános elállási jog is. A Megrendelő a jelen Szerződés szerinti szolgáltatás egésze, valamint

annak egy része vonatkozásban is elállhat a Szerződéstől **a teljesítés megkezdése előtt**. A Megrendelő a jelen pont szerint gyakorolt elállási jogát nem köteles indokolni és elállása miatt kizárólag az elvégzett munkák után járó meg nem fizetett Vállalkozói Díj megfizetésére korlátozódik a felelőssége.

- 9.4. Megrendelő a szerződést felmondhatja, **azonnali hatállyal** vagy – a Ptk.-ban foglaltak szerint – a szerződéstől elállhat, ha:
- a) a Vállalkozó szerződéses kötelezettségeit súlyosan vagy ismételten megszegi;
 - b) a Vállalkozó fizetéseképtelenné válik, ellene csődeljárást (kivéve a Cstv. 11. § (2) bekezdés h) pontjában foglaltakat) vagy felszámolási eljárást kezdeményeznek, végelszámolását határozza el, felfüggeszti gazdasági tevékenységét, kifizetéseit beszünteti;
 - c) a Vállalkozó vagyonában olyan jelentős változás következik be, amely a Megrendelő megítélése szerint a szerződésben vállalt kötelezettségek teljesítését veszélyezteti;
 - d) a Megrendelő érdekeit veszélyeztető vagy a jó hírnevét sértő esemény következik be;
 - e) a Vállalkozó a teljesítési határidőhöz képest 20 naptári napot meghaladó késedelembe esik;
 - f) a Vállalkozó ismételt felszólítás ellenére sem teljesíti Megrendelő utasításait;
 - g) a Vállalkozó tevékenységét érintő szabálysértés vagy bűncselekmény miatt jogerős elmarasztaló határozatot hoznak.
 - h) munkaterület átadásától számított 30 naptári napon belül a kivitelezést nem kezdi meg vagy egyoldalúan felhagy a Létesítmény megvalósításával, illetve félreérthetetlenül kinyilvánítva olyan szándékot mutat, hogy a továbbiakban nem tesz eleget Szerződés szerinti kötelezettségeinek.

- 9.5. Felmondás esetén Vállalkozó kártérítésre nem jogosult.

10. FELEK KÉPVISELETE

- 10.1. A Megrendelő esetében a Megrendelő képviselőjére mindenkor jogosult személy nyilatkozhat a jelen Szerződéssel összefüggésben.
- 10.2. A Megrendelő a kivitelezés ellenőrzésére, illetve az építési munkák minőségi és mennyiségi felülvizsgálatára a jelen szerződés 7.1 pontja szerinti műszaki ellenőrt bíz meg.
- 10.3. A kivitelezési munkák elvégzését kizárólag a Megrendelő nyilatkozattételre jogosult képviselője jogosult igazolni.
- 10.4. **Nyilatkozattételre, kapcsolattartásra jogosult személyek:**

Megrendelő – joghatás kiváltására alkalmas - nyilatkozattételre jogosult képviselője:

Név: Szőke Zoltán polgármester
Telefon: 06-42-520-500
E-mail cím: polgarmester@tiszavasvari.hu

Megrendelő kapcsolattartója:

Név: Arató Atilla
Telefon:

E-mail: arato.atilla@tizavasvari.hu

A Vállalkozó – joghatás kiváltására alkalmas - nyilatkozattételre jogosult képviselője:

Név: ...
Telefon: ...
E-mail: ...

A Vállalkozó kapcsolattartója:

Név: ...
Telefon: ...
E-mail: ...

10.5. A fenti képviselők és vezetők személyében bekövetkezett változásokról a Felek egymást írásban, előzetesen, amennyiben ez nem lehetséges, a változást követően haladéktalanul kötelesek értesíteni.

11. VEGYES RENDELKEZÉSEK

11.1. Jelen Szerződésre a magyar jog irányadó.

11.2. Részleges érvénytelenség

Amennyiben a jelen szerződés bármelyik rendelkezése vagy annak bármelyik része érvénytelen, ez nem érinti a jelen szerződés többi rendelkezését vagy az adott rendelkezés többi részét, amelyek továbbra is megőrzik teljes hatályukat és érvényüket, kivéve, ha a Felek az érvénytelen rész nélkül nem kötötték volna meg a jelen Szerződést

11.3. Joglemondás

A Felek jelen Szerződés bármely rendelkezésének teljesítéséről való lemondása csak akkor tekintendő hatályosnak, ha írásban, az adott Fél által szabályszerűen, a módosítások aláírásával megegyező módon aláírva történik. Az adott Fél jelen Szerződés valamely meghatározott rendelkezésének teljesítéséről való lemondása nem tekintendő az adott rendelkezés jövőbeli teljesítéséről vagy a Szerződés bármely más rendelkezésének a teljesítéséről való lemondásnak. A Szerződésből fakadó valamely jog gyakorlásának valamelyik Fél általi elmulasztása vagy késedelme nem minősül az arról való lemondásnak, és a Szerződésből fakadó valamely jog egyszeri vagy részleges gyakorlása nem zárja ki annak későbbi gyakorlását.

11.4. Bírósági kikötés

A Felek a jelen Szerződésből vagy azzal összefüggésben, annak megszegésével, megszűnésével, érvényességével vagy értelmezésével kapcsolatos jogvitáikra (hatáskörtől és pertárgyértéktől függően) kikötik a Nyíregyházi Járásbíróság illetékességét, illetve Nyíregyházi Törvényszék illetékességét.

11.5. Titoktartás

A Felek kötelesek titkosan kezelni a jelen Szerződés teljesítése során vagy azzal összefüggésben tudomásukra jutott, a másik Felet érintő minden olyan információt, amelyet még nem hoztak nyilvánosságra, és amelynek közlése a másik Féltre vagy a másik Féllel kapcsolatban álló más jogalanyra hátrányos következményekkel járhatna,

vagy ezek hátrányos megítélését eredményezhetné, gazdasági érdekeiket sértené, vagy veszélyeztetné. A Felek gondoskodnak továbbá arról, hogy személyzetük, tanácsadójuk és a velük szerződéses kapcsolatban álló egyéb felek ezt a titoktartási kötelezettséget az adott Féllel fennálló jogviszonyuk ideje alatt és annak megszűnését követően betartsák.

11.6. Adatvédelem, átláthatóság

Megrendelő (a továbbiakban e pont alkalmazásában: Adatkezelő) tájékoztatja a Vállalkozót, hogy jelen jogügylet kapcsán az Európai Parlament és a Tanács 2016/679 Rendeletében (GDPR) és az információs önrendelkezési jogról és az információszabadságról szóló 2011. évi CXII. törvényben (Infotv.) foglalt adatvédelmi és adatkezelési szabályokat betartja, azoknak megfelelően jár el. Adatkezelő

tájékoztatja a Vállalkozót, hogy jelen szerződésben rögzített adataikat a vonatkozó jogszabályoknak megfelelően, a szerződéses jogviszonyból eredő jogi kötelezettség teljesítése érdekében kezeli. Ezen túlmenően tájékoztatja a Vállalkozót, hogy a kapcsolattartásra szolgáló adataikkal kizárólag a kapcsolattartás céljából rendelkezik. Az adatok kizárólag jogszabályban és belső szabályzatban meghatározott irattározási ideig tárolhatók. A Vállalkozónak joga van bármikor kérelmezni Adatkezelőtől a rá vonatkozó adatokhoz való hozzáférést, azok helyesbítését, törlését vagy kezelésének korlátozását, és tiltakozhatnak személyes adatainak kezelése ellen. A Vállalkozó jelen szerződés aláírásával hozzájárul ahhoz, hogy a hivatkozott jogszabályok alapján Adatkezelő személyes adataikat a fent említettek szerint kezelje.

Megrendelő kijelenti, hogy a nemzeti vagyronról szóló 2011. évi CXCVI. törvény 3. § (1) bekezdés a) pontja alapján átlátható szervezetnek minősül, melyről szóló nyilatkozat a szerződés mellékletét képezi.

Vállalkozó kijelenti, hogy a nemzeti vagyronról szóló 2011. évi CXCVI. törvény 3. § (1) bekezdés b) pontja alapján átlátható szervezetnek minősül, melyről szóló nyilatkozat a szerződés mellékletét képezi. Tudomásul veszi, hogy amennyiben a szerződés fennállása alatt e téren változás következik be, azt kötelező haladéktalanul a Megrendelő felé jelezni.

Vállalkozó képviselője büntetőjogi felelőssége tudatában nyilatkozik, hogy a társaság jogképes, bejegyzett és az ajánlatban benyújtott adataiban változás nem történt, és a jelen szerződés aláírására teljes körű felhatalmazással rendelkezik.

12. A Felek rögzítik, hogy a Szerződés módosítása vagy módosulása kizárólag írásban, a kapcsolódó végrehajtási rendeletek rendelkezéseivel összhangban történhet.

Felek kijelentik, hogy a jelen vállalkozási szerződésben foglaltakat elolvasták, megértették, és mint a szerződéses akaratuknak mindenben megfelelőt, jóváhagyólag **saját kezűleg aláírták 6 eredeti példányban.**

Mellékletek:

1. melléklet: Vállalkozó ajánlata, A teljesítésbe bevonni kívánt alvállalkozók listája, valamint a Vállalkozó nyilatkozata, hogy az egyes megnevezett alvállalkozók nem állnak kizáró okok hatálya alatt
2. melléklet: Építési terület lehatárolása
3. melléklet: Átláthatósági nyilatkozat

Kelt: Tiszavasvári, 2023.

Tiszavasvári Város Önkormányzata
Szöke Zoltán polgármester
Megrendelő

Szabó-Tetőmester Kft.
Szabó Zoltán ügyvezető
Vállalkozó

pénzügyi ellenjegyzés

Nyíregyházi Szakképzési Centrum
Pájer Attila kancellár
Együttműködő partner

EGYÜTTMŰKÖDÉSI MEGÁLLAPODÁS
Tiszavasvári Desseffy kastély állagmegóvás tárgyában

amely létrejött egyrészről a

Tiszavasvári Város Önkormányzata

(törzskönyvi azonosító szám: 732462
adószám: 15732468-2-15
KSH statisztikai számjel: 15732468-8411-321-15
ÁHTI 742058
képviseli önálló képviseleti joggal: **Szóke Zoltán polgármester**
székhely: 4440 Tiszavasvári, Városháza tér 4.)
(a továbbiakban: **Önkormányzat**), mint tulajdonos,

másrészről

Nyíregyházi Szakképzési Centrum

(törzskönyvi azonosító szám: 832078
adószám: 15832070-2-15
KSH statisztikai számjel: 15832070-8532-312-15
ÁHTI 354662
székhely: 4400 Nyíregyháza, Dugonics u. 10-12.
képviseli önálló képviseleti joggal: **Pájer Attila kancellár**
a továbbiakban: **Vagyonkezelő**,

között (az Önkormányzat és a Vagyonkezelő a továbbiakban együttesen: **Felek**, külön-külön: **Fél**) az alulírott helyen és napon az alábbi feltételek szerint:

Tiszavasvári Város Önkormányzata, mint tulajdonos, valamint Nyíregyházi Szakképzési Centrum, mint vagyonkezelő kijelentik, hogy közöttük szóban együtműködési megállapodás jött létre az alábbi feltételekkel, mely együtműködési megállapodást szerződő felek az alábbiak szerint foglalnak írásba.

I. BEVEZETŐ RENDELKEZÉSEK

I.1. Felek rögzítik, hogy Tiszavasvári Város Önkormányzata és Nemzetgazdasági Minisztérium nevében és képviseletében eljáró Nemzeti Szakképzési és Felnőttképzési Hivatal (1089 Budapest, Kálvária tér 7., adószáma: 15830731-2-42, statisztikai számjele: 15830731-8412-312-01), mint ellenjegyző, valamint a Nyíregyházi Szakképzési Centrum (székhelye: 4400 Nyíregyháza, Dugovics u. 10-12., adóigazgatási azonosító száma: 15832070-2-15, ÁHT azonosítója: 354662) között 2017. július 14. napján vagyonkezelési szerződés jött létre. (a továbbiakban együtt: Vagyonkezelési Szerződés).

Tiszavasvári, 2023.

Tiszavasvári Város Önkormányzata
Szóke Zoltán polgármester
tulajdonos

Tiszavasvári, 2023.

.....
pénzügyi ellenjegyzés

Nyíregyháza, 2023.

Nyíregyházi Szakképzési Centrum
Pájer Attila kancellár
vagyonkezelő

Nyíregyháza, 2023.

.....
pénzügyi ellenjegyzés

A Vagyonkezelési szerződés tárgya a Nyíregyházi SZC Tiszavasvári Szakgimnáziuma, Szakközépiskolája és Kollégiuma elhelyezésére szolgáló, 4400 Tiszavasvári, Petőfi utca 1. szám alatti, földhivatalnál 2443 hrsz. alatt nyilvántartott belterületi ingatlan, valamint a Vagyonkezelési szerződés 1. számú mellékletében felsorolt – külön írásvédtett, CD adathordozón megtalálható, a 2015. június 30. napján kelt önkormányzati analitikai vagyonelemtárral megegyező ingóságok és vagyonelemek.

I.2. A Szabolcs-Szatmár-Bereg Megyei Kormányhivatal Építésügyi és Örökségvédelmi Főosztály Építésügyi, Építésfelügyeleti és Örökségvédelmi Osztály (4400 Nyíregyháza, Hősök tere 5., a továbbiakban Örökségvédelem) 2022 február 9. napján kelt 202200125634 ÉTDR azonosító számú, IR-000720289/2022 iratazonosító számú határozatával azonnali végrehajtással kötelezte az Önkormányzatot, mint tulajdonost, a Dessewffy kastély műemlék épület további állagromlását megakadályozó ideiglenes intézkedésként, az abban megjelölt munkálatokra. Egyidejűleg több ütemben kötelezte az Önkormányzatot, mint tulajdonost a volt Dessewffy kastély műemlék épület tetőszerkezetének, tetőhéjzatának, ereszpárkányának, sérült födémszakaszainak helyreállítására/felújítására vonatkozóan.

I.3. Az Örökségvédelem az eljárás során helyszíni szemlét tartott, mely során a 2022. január 20. napján kelt SZ-10/ETDR-06/800-1/2022. ügyiratszámú jegyzőkönyvben megállapításra került, hogy az épület álaga nagymértékben leromlott, a teteje beszakadt és életveszélyes az épület. Az állagromlást a nem megfelelő karbantartással indokolta. Ezt követően az Örökségvédelem határozatot adta ki, amiben a tulajdonost kötelezte a határozatban szereplő munkák elvégzésére. Az önkormányzat részéről tervezői költségbebecslés és a statikai szakvélemény készült, ami megállapította, hogy a karbantartás elmulasztásából erednek a problémák.

I.4. **Tiszavasvári Város Önkormányzata** 2022. április 26. napján kelt TPH/1438-18/2022 ügyiratszámú tájékoztató **levelével** 2022. április 27. napján **megküldte** a vagyonkezelőnek a statikai szakvéleményt és a tervezői költségbebecslést, mely munkanemenként tartalmazta a karbantartási munkák költségeit a beszakadt tető fedése, mint azonnali intézkedést igénylő munkálatok költségeiről, amely összesen **bruttó 11.179.551,- Ft**.

I.5. A Nyíregyházi Szakképzési Centrum képviselőjében Gurbánné Papp Mária Főigazgató, valamint Pájer Attila Kancellár 2023. március 9. napján kelt NSZFH/626/001111-1/2023. ügyiratszámú megkeresésében jelezte a 4440 Tiszavasvári, Petőfi utca 1. szám alatti Dessewffy-kastély megnevezésű épület és vagyonelemei (ingóságai) vagyonkezelői jogáról való lemondási szándékát **Tiszavasvári Város Önkormányzata részére**.

Tiszavasvári, 2023.

Tiszavasvári Város Önkormányzata
Szőke Zoltán polgármester
tulajdonos

Tiszavasvári, 2023.

.....
pénzügyi ellenjegyzés

Nyíregyháza, 2023.

Nyíregyházi Szakképzési Centrum
Pájer Attila kancellár
vagyonkezelő

Nyíregyháza, 2023.

.....
pénzügyi ellenjegyzés

II. 1. 1. Felek rögzítik, hogy Tiszavasvári Város Önkormányzata, az örökségvédelem 2022 február 9. napján kelt 202200125634 ÉTDR azonosító számú, IR-000720289/2022 iratazonosító számú határozatában (jó karbantartási kötelezés) foglalt, a Dessewffy kastély műemlék épület további állagromlását megakadályozó ideiglenes intézkedésként, az abban megjelölt, alább részletezett munkálatokat elvégezteti, a vonatkozó jogszabályok és az önkormányzat saját szabályzata szerint lefolytatja a beszerzési eljárást, kiválasztja a kivitelezőt, műszaki ellenőrt és szükség esetén tervezőt, szükséges hatósági eljárást lefolytatja, kivitelezési szerződést Vagyonkezelővel egyeztetett tartalommal megköt, kivitelezést lefolytatja Vagyonkezelő jelen megállapodás szerinti költségviselése mellett:

- az épület teljes tetőszerkezetének – statikus szakember vezetésével – felülvizsgált sérült részeit, hiányos tetőszerkezeti elemeit, tartószerkezeti művezetés mellett, ideiglenesen, de szakszerűen megerősített, pótoltatja.

Fenti munkálatok költsége: bruttó 11.207.120-Ft.

Műszaki ellenőr díja: bruttó 200.000-Ft.

Statikus által elkészített szakvélemény: bruttó 300.000-Ft. A statikus által elkészített szakvélemény díját az önkormányzat rendezte. Végleges költségviselés jelen megállapodásban foglaltak szerint történik.

Szerződő felek megállapodnak abban, hogy a vállalkozási szerződést Vagyonkezelő is alá fogja írni abból a célból, hogy a szerződés tartalmát tudomásul vette, a szerződést magára nézve kötelezőnek elismeri, mint Együttműködő partner, jelen megállapodás szerinti Fizető Fél.

II.1.2. Vagyonkezelő kinyilatkozza, hogy jelen megállapodás II.1.1. pontjában foglaltak szerinti munkálatok költségét az alábbiak szerint viseli azzal, hogy arról Tiszavasvári Város Önkormányzata, mint közvetített szolgáltatásról számlát állít ki. A Vagyonkezelő a számlákat az önkormányzat és a kivitelező által kötött vállalkozási szerződésben foglalt szerinti fizetési ütemnek megfelelően teljesíti, az önkormányzat által 8 napos határidővel kiállított számla alapján, a Tiszavasvári Város Önkormányzata 11744144-15404761 számú bankszámlaszámára.

A jelen megállapodásban foglaltak szerint megkötésre kerülő vállalkozási szerződés alapján a vállalkozó által elvégzett munkákról (anyagköltségről és vállalkozói díjról) kiállított teljesítési igazolás alapján a vállalkozó jogosult számláját/számláit a vonatkozó számviteli- és adójogszabályoknak megfelelően kiállítani az Önkormányzat felé. Az Önkormányzat a vállalkozó számlájának/számláinak befogadását követően jogosult a jelen megállapodásban rögzített bruttó 11.207.120 Ft (kiviteli munkák díja anyagköltséggel) és további bruttó 200.000 Ft (műszaki ellenőr díja) erejéig költségeit tovább számlázni a Vagyonkezelő felé a vállalkozó számlájához igazodó teljesítési idővel és fizetési határidővel (a költségátterhelés szabályai szerint). A Vagyonkezelő kötelezettséget vállal arra, hogy az Önkormányzat szabályszerűen kiállított számláját az azon feltüntetett határidőben kiegyenlíti. Fizetési késedelem esetén az Önkormányzat a Polgári Törvénykönyvről szóló 2013. évi V. törvény (Ptk.) 6:155. § szerinti késedelmi kamatra jogosult.

Tiszavasvári, 2023.

Nyíregyháza, 2023.

Tiszavasvári Város Önkormányzata
Szóke Zoltán polgármester
tulajdonos

Nyíregyházi Szakképzési Centrum
Pájer Attila kancellár
vagyonkezelő

Tiszavasvári, 2023.

Nyíregyháza, 2023.

.....
pénzügyi ellenjegyzés

.....
pénzügyi ellenjegyzés

Vagyonkezelő kijelenti, hogy a jelen megállapodás II.1.1. pontjában megjelölt műszaki ellenőr díját egyéb költségként az önkormányzat által 8 napos határidővel kiállított számla alapján, a Tiszavasvári Város Önkormányzata 11744144-15404761 számú bankszámlaszámára teljesíti.

Felek megállapodnak, hogy a jelen megállapodás II.1.1. pontjában megjelölt „Statikus által elkészített szakvélemény” díját az önkormányzat jelen szerződés aláírását követő 8 munkanapon belül továbbszámlázza Vagyonkezelő felé 15 napos fizetési határidővel, mely összeg megfizetését a megjelölt határidőben Vagyonkezelő a Tiszavasvári Város Önkormányzata 11744144-15404761 számú bankszámlaszámára teljesíti.

Felek rögzítik, hogy a kivitelezés során folyamatosan együttműködnek. Vagyonkezelő a munkaterület átadást kiviteli szerződésben foglaltak szerint biztosítja.

II.2. A Felek megállapodnak abban, hogy a Vagyonkezelő a Kastély épület körbekerítéséről és a balesetveszélyre felhívó táblák elhelyezéséről saját költségén gondoskodik az örökségvédelem 2022. február 9. napján kelt 202200125634 ÉTDR azonosító számú, IR-000720289/2022 iratazonosító számú határozatában, valamint a 2023. május 2. napján kelt 202200125634 ÉTDR azonosító számú, IR-000189406/2023 ügyiratszámú határozatában foglaltak figyelembevételével.

II.3. Felek kijelentik, hogy jelen szerződés célja az örökségvédelem 2022. február 9. napján kelt 202200125634 ÉTDR azonosító számú, IR-000720289/2022 iratazonosító számú határozatában, valamint a 2023. május 2. napján kelt 202200125634 ÉTDR azonosító számú, IR-000189406/2023 ügyiratszámú határozatában foglaltak teljesítése érdekében a jókarbantartási kötelezettségnek végrehajtásában történő együttműködés.

Jelen szerződés nem minősül a Felek között létrejött vagyonkezelési szerződés megszűnése kapcsán kötendő elszámolási megállapodásnak.

III. Felek kijelentik, hogy jelen szerződésben meghatározott munkálatok karbantartási költségnek minősülnek tekintettel a számvitelről szóló 2000. évi C. törvény 3. § 8. pontjára, amely alapján „...nem felújítás az elmaradt és felhalmozódó karbantartás egyidőben való elvégzése, függetlenül a költségek nagyságától;”. Ebből következően a felmerülő költségek nem aktiválhatók az épületre, így nem növelik annak nettó értékét.

IV. Felek kötelezettséget vállalnak arra, hogy a Jelen Szerződéssel összefüggő esetleges hiánypótlási kötelezettségeiket hatáskörük szerint, együttműködve teljesítik.

V. Jelen Szerződés írásba foglalását követően jelen szerződés bármely módosítása, kiegészítése csak írásban, valamennyi Fél aláírásával érvényes, hatályos.

Tiszavasvári, 2023.

Tiszavasvári Város Önkormányzata
Szóke Zoltán polgármester
tulajdonos

Tiszavasvári, 2023.

.....
pénzügyi ellenjegyzés

Nyíregyháza, 2023.

Nyíregyházi Szakképzési Centrum
Pájer Attila kancellár
vagyonkezelő

Nyíregyháza, 2023.

.....
pénzügyi ellenjegyzés

- VI. Felek a Jelen Szerződéssel kapcsolatos jogvitáikat egyeztetés útján rendezik, ennek eredménytelensége esetén a Polgári Perrendtartásról szóló **2016. évi CXXX.** törvényben foglalt és a bíróságok illetékességére vonatkozó rendelkezései szerint járnak el.
- VII. Felek rögzítik, hogy a Jelen Szerződés időtartama alatt, valamint azt követően is, kölcsönösen betartják a hatályos magyar és európai uniós adatvédelmi szabályokat, ideértve különösen, de nem kizárólagosan az információs önrendelkezési jogról és az információszabadságról szóló 2011. évi CXII. törvény („Infotv.”), valamint a természetes személyeknek a személyes adatok kezelése tekintetében történő védelméről és az ilyen adatok szabad áramlásáról, valamint a 95/46/EK rendelet hatályon kívül helyezéséről szóló Európai Parlament és a Tanács (EU) 2016/679. számú rendelet („GDPR”) rendelkezéseit.
- VIII. Felek egyhangúlag rögzítik, hogy a GDPR 5. cikk (1) bekezdés b) pontja továbbá a GDPR 6. cikk (1) bekezdés a), c) és e) alpontja alapján kifejezetten jogszerűnek tekintik mindazon személyes adataiknak a másik Fél általi kezelését, amely célból és mértékben ez az adatkezelés a Jelen Szerződés teljesítéséhez a másik Félnek szükséges.
- IX. Jelen Szerződés **6 (hat) darab eredeti, egymással tartalmilag és formailag mindenben megegyező** példányban készült, amelyből **3 (három) példány az önkormányzatot, 3 (három) példány a Vagyonkezelőt illet.**
- X. A Felek képviselőiben aláíró személyek kijelentik, hogy **a jogszabályok, és az általuk képviselt Fél belső szabályzatai és iránymutatásai alapján jogosultak az általuk képviselt Fél írásbeli képviselőjére és a Jelen Szerződés aláírására.**
- XI. Felek kijelentik, hogy a jelen szerződésben nem szabályozott kérdésekben az Nvtv., a Vtv., a Vhr. és a polgári törvénykönyvről szóló 2013. évi V. törvény, valamint a vonatkozó egyéb hatályos jogszabályok előírásait tartják irányadónak.
- XII. A Felek képviselői jogosultsággal rendelkező képviselői a Jelen Szerződést elolvasás és közös értelmezés után, mint akaratukkal mindenben megegyezőt jóváhagyólag írták.

Tiszavasvári, 2023.

Nyíregyháza, 2023.

.....
Tiszavasvári Város Önkormányzata
 Szőke Zoltán polgármester
 tulajdonos

.....
Nyíregyházi Szakképzési Centrum
 Pájer Attila kancellár
 Vagyonkezelő

Tiszavasvári, 2023.

Nyíregyháza, 2023.

.....
 pénzügyi ellenjegyzés

.....
 pénzügyi ellenjegyzés

Tárgy (2.np.):	Előterjesztés a Tiszavasvári Város Önkormányzata 2023. évi költségvetéséről szóló 2/2023. (II.14.) önkormányzati rendeletének módosításáról
Előadó:	Szőke Zoltán polgármester
Témafelelős:	Köblös Máté osztályvezető

Mivel kérdés és hozzászólás a napirenddel kapcsolatban nem hangzott el, Szőke Zoltán polgármester a rendelet-tervezetet szavazásra bocsátotta.

A döntéshozatalban részt vett 10 fő.

A Képviselő-testület 10 igen egyhangú szavazattal, ellenszavazat és tartózkodás nélkül az alábbi rendeletet alkotta:

**Tiszavasvári Város Önkormányzata Képviselő-testületének 25/2023. (X. 16.)
önkormányzati rendelete**

**Tiszavasvári Város Önkormányzata 2023. évi költségvetéséről szóló 2/2023.(II.14.)
önkormányzati rendeletének módosításáról**

Tiszavasvári Város Önkormányzata Képviselő-testülete a helyi önkormányzatok és szerveik, a köztársasági megbízottak, valamint egyes centrális alárendeltségű szervek feladat és hatásköreiről szóló 1991. évi XX. törvény 138. § (1) bekezdés b) pontjában kapott felhatalmazás alapján, az Alaptörvény 32. cikk (1) bekezdés f) pontjában meghatározott feladatkörében eljárva, a következőket rendeli el:

1. §

(1) Az önkormányzat 2023. évi költségvetéséről szóló 2/2023. (II. 14.) önkormányzati rendelet 2. § (1) bekezdés a) és b) pontja helyébe a következő rendelkezések lépnek:

(A képviselő-testület az önkormányzat 2023. évi költségvetését:)

- „a) 4.641.790.959 Ft költségvetési bevétellel
- b) 7.015.311.121 Ft költségvetési kiadással”

(2) Az önkormányzat 2023. évi költségvetéséről szóló 2/2023. (II. 14.) önkormányzati rendelet 2. § (1) bekezdés c) pont ca) és cb) alpontja helyébe a következő rendelkezések lépnek:

(A képviselő-testület az önkormányzat 2023. évi költségvetését:

2.373.520.162 Ft költségvetési hiánnyal, ebből:)

- „ca) 75.895.654 Ft működési hiánnyal
- cb) 2.297.624.508 Ft felhalmozási hiánnyal”

2. §

Az önkormányzat 2023. évi költségvetéséről szóló 2/2023. (II. 14.) önkormányzati rendelet 3. § (2) bekezdése helyébe a következő rendelkezés lép:

„(2) Az önkormányzat a kiadások között 38.741.482 Ft általános, 125.362.418 Ft céltartalékot állapít meg, melyeket részletesen a 35. melléklet tartalmaz.”

3. §

(1) Az önkormányzat 2023. évi költségvetéséről szóló 2/2023. (II. 14.) önkormányzati rendelet 1. melléklete helyébe az 1. melléklet lép.

(2) Az önkormányzat 2023. évi költségvetéséről szóló 2/2023. (II. 14.) önkormányzati rendelet 2. melléklete helyébe a 2. melléklet lép.

(3) Az önkormányzat 2023. évi költségvetéséről szóló 2/2023. (II. 14.) önkormányzati rendelet 4. melléklete helyébe a 3. melléklet lép.

(4) Az önkormányzat 2023. évi költségvetéséről szóló 2/2023. (II. 14.) önkormányzati rendelet 6. melléklete helyébe a 4. melléklet lép.

(5) Az önkormányzat 2023. évi költségvetéséről szóló 2/2023. (II. 14.) önkormányzati rendelet 7. melléklete helyébe az 5. melléklet lép.

(6) Az önkormányzat 2023. évi költségvetéséről szóló 2/2023. (II. 14.) önkormányzati rendelet 9. melléklete helyébe a 6. melléklet lép.

(7) Az önkormányzat 2023. évi költségvetéséről szóló 2/2023. (II. 14.) önkormányzati rendelet 14. melléklete helyébe a 7. melléklet lép.

(8) Az önkormányzat 2023. évi költségvetéséről szóló 2/2023. (II. 14.) önkormányzati rendelet 15. melléklete helyébe a 8. melléklet lép.

(9) Az önkormányzat 2023. évi költségvetéséről szóló 2/2023. (II. 14.) önkormányzati rendelet 17. melléklete helyébe a 9. melléklet lép.

(10) Az önkormányzat 2023. évi költségvetéséről szóló 2/2023. (II. 14.) önkormányzati rendelet 18. melléklete helyébe a 10. melléklet lép.

(11) Az önkormányzat 2023. évi költségvetéséről szóló 2/2023. (II. 14.) önkormányzati rendelet 20. melléklete helyébe a 11. melléklet lép.

(12) Az önkormányzat 2023. évi költségvetéséről szóló 2/2023. (II. 14.) önkormányzati rendelet 21. melléklete helyébe a 12. melléklet lép.

(13) Az önkormányzat 2023. évi költségvetéséről szóló 2/2023. (II. 14.) önkormányzati rendelet 22. melléklete helyébe a 13. melléklet lép.

(14) Az önkormányzat 2023. évi költségvetéséről szóló 2/2023. (II. 14.) önkormányzati rendelet 34. melléklete helyébe a 14. melléklet lép.

(15) Az önkormányzat 2023. évi költségvetéséről szóló 2/2023. (II. 14.) önkormányzati rendelet 35. melléklete helyébe a 15. melléklet lép.

(16) Az önkormányzat 2023. évi költségvetéséről szóló 2/2023. (II. 14.) önkormányzati rendelet 36. melléklete helyébe a 16. melléklet lép.

(17) Az önkormányzat 2023. évi költségvetéséről szóló 2/2023. (II. 14.) önkormányzati rendelet 39. melléklete helyébe a 17. melléklet lép.

(18) Az önkormányzat 2023. évi költségvetéséről szóló 2/2023. (II. 14.) önkormányzati rendelet 42. melléklete helyébe a 18. melléklet lép.

4. §

Ez a rendelet 2023. október 17-én lép hatályba.

Tiszavasvári, 2023. október 16.

Szőke Zoltán
polgármester

Dr. Kórik Zsuzsanna
jegyző

Kihirdetve: 2023. október 16.

Dr. Kórik Zsuzsanna
jegyző

Általános indokolás

Az államháztartásról szóló 2011. évi CXCV. törvény 34. § (1)-(5) bekezdésében foglaltak szerint, a helyi önkormányzat költségvetési rendeletét módosíthatja.

Részletes indokolás

Az 1. §-hoz

A költségvetési rendelet módosításával a költségvetési és finanszírozási bevételi, kiadási főösszegek és a hiány összegei e rendelet szerinti módosult összegeit mutatja be.

A 2. §-hoz

A módosítások után meglévő tartalékok állományáról ad tájékoztatást.

A 3. §-hoz

A költségvetési rendeleten belül a módosuló mellékleteket mutatja be.

A 4. §-hoz

A rendelet hatálybalépéséről rendelkezik.

Tiszavasvári Város Önkormányzat
2023. ÉVI KÖLTSÉGVETÉS
ÖSSZEVONT MÉRLEGE

BEVÉTELEK

1. sz. táblázat

Forintban

Sor-szám	Bevételi jogcím	2023. évi előirányzat
A	B	C
1.	Önkormányzat működési támogatásai (1.1.+...+1.6.)	2 236 442 642
1.1.	Helyi önkormányzatok működésének általános támogatása	445 216 727
1.2.	Önkormányzatok egyes köznevelési feladatainak támogatása	329 659 144
1.3.	Önkormányzatok szociális, gyermekjóléti és életkezelési feladatainak támogatása (1.3.=1.3.1.+1.3.2.)	1 199 854 016
1.3.1.	Települési önkormányzatok egyes szociális és gyermekjóléti feladatainak támogatása	816 922 067
1.3.2.	Települési önkormányzatok gyermekélektudatási feladatainak támogatása	382 931 949
1.4.	Önkormányzatok kulturális feladatainak támogatása	60 639 347
1.5.	Működési célú kvi támogatások és kiegészítő támogatások	200 971 732
1.6.	Elszámolásból származó bevételek	101 676
2.	Működési célú támogatások államháztartáson belülről (2.1.+...+2.5.)	479 599 383
2.1.	Elvonások és behatások bevételei	
2.2.	Működési célú garancia- és kezességvállalásból megtérülések	
2.3.	Működési célú visszatérítendő támogatások, kölcsönök visszatérülése	
2.4.	Működési célú visszatérítendő támogatások, kölcsönök igénybevétele	
2.5.	Egyéb működési célú támogatások bevételei	479 599 383
2.6.	2.5.-ből EU-s támogatás	112 633 555
3.	Felhalmozási célú támogatások államháztartáson belülről (3.1.+...+3.5.)	581 258 056
3.1.	Felhalmozási célú önkormányzati támogatások	
3.2.	Felhalmozási célú garancia- és kezességvállalásból megtérülések	
3.3.	Felhalmozási célú visszatérítendő támogatások, kölcsönök visszatérülése	
3.4.	Felhalmozási célú visszatérítendő támogatások, kölcsönök igénybevétele	
3.5.	Egyéb felhalmozási célú támogatások bevételei	581 258 056
3.6.	3.5.-ből EU-s támogatás	544 231 505
4.	Közhatalmi bevételek (4.1.+4.2.+4.3.+4.4.)	749 195 000
4.1.	Helyi adók (4.1.1.+4.1.2.)	725 395 000
4.1.1.	- Vagyoni típusú adók	109 395 000
4.1.2.	- Értékesítési és forgalmi adók	616 000 000
4.2.	Jóvedelemadó	
4.3.	Egyéb áruhasználati és szolgáltatási adók	1 000 000
4.4.	Egyéb közhatalmi bevételek	22 800 000
5.	Működési bevételek (5.1.+...+5.11.)	531 484 223
5.1.	Készletértékesítés ellenértéke	
5.2.	Szolgáltatások ellenértéke	64 014 502
5.3.	Közvetített szolgáltatások értéke	79 422 915
5.4.	Tulajdonosi bevételek	3 700 000
5.5.	Ellátási díjak	266 344 271
5.6.	Kiszámlázott általános forgalmi adó	51 894 562
5.7.	Általános forgalmi adó visszatérítése	34 436 111
5.8.	Kamatbevételek és más nyereség jellegű bevételek	
5.9.	Egyéb pénzügyi műveletek bevételei	
5.10.	Biztosító által fizetett kártérítés	260 350
5.11.	Egyéb működési bevételek	31 411 512
6.	Felhalmozási bevételek (6.1.+...+6.5.)	60 500 000
6.1.	Irrmateriális javak értékesítése	
6.2.	Ingatlanok értékesítése	60 500 000
6.3.	Egyéb tárgyi eszközök értékesítése	
6.4.	Részvételbevételek értékesítése	
6.5.	Részvételbevételek megszűnéséhez kapcsolódó bevételek	
7.	Működési célú átvett pénzeszközök (7.1.+...+7.3.)	2 909 655
7.1.	Működési célú garancia- és kezességvállalásból megtérülések AH-n kívülről	1 000 000
7.2.	Működési célú visszatérítendő támogatások, kölcsönök visszatér. AH-n kívülről	200 000
7.3.	Egyéb működési célú átvett pénzeszköz	1 709 655
7.4.	7.3.-ból EU-s támogatás (közvetlen)	
8.	Felhalmozási célú átvett pénzeszközök (8.1.+8.2.+8.3.)	402 000
8.1.	Felhalmozási célú garancia- és kezességvállalásból megtérülések AH-n kívülről	
8.2.	Felhalmozási célú visszatérítendő támogatások, kölcsönök visszatér. AH-n kívülről	
8.3.	Egyéb felhalmozási célú átvett pénzeszköz	402 000
8.4.	8.3.-ból EU-s támogatás (közvetlen)	
9.	KÖLTSÉGVETÉSI BEVÉTELEK ÖSSZESEN: (1.+...+8)	4 641 790 959
10.	Hitel-, kölcsönfelvétel államháztartáson kívülről (10.1.+10.3.)	1 254 058 824
10.1.	Hosszú lejáratú hitelek, kölcsönök felvétele	154 058 824
10.2.	Likviditási célú hitelek, kölcsönök felvétele pénzügyi vállalkozástól	1 100 000 000
10.3.	Rövid lejáratú hitelek, kölcsönök felvétele	

11.	Belföldi értékpapírok bevételei (11.1. +...+ 11.4.)	
11.1.	Forgatási célú belföldi értékpapírok beváltása, értékesítése	
11.2.	Éven belüli lejáratú belföldi értékpapírok kibocsátása	
11.3.	Befektetési célú belföldi értékpapírok beváltása, értékesítése	
11.4.	Éven túli lejáratú belföldi értékpapírok kibocsátása	
12.	Maradvány igénybevétele (12.1. + 12.2.)	2 241 380 024
12.1.	Előző év költségvetési maradványának igénybevétele	2 241 380 024
12.2.	Előző év vállalkozási maradványának igénybevétele	
13.	Belföldi finanszírozás bevételei (13.1. + ... + 13.3.)	61 842 606
13.1.	Allamháztartáson belüli megelőlegezések	61 842 606
13.2.	Allamháztartáson belüli megelőlegezések törlesztése	
13.3.	Lekötött betétek megszüntetése	
14.	Külföldi finanszírozás bevételei (14.1.+... 14.4.)	
14.1.	Forgatási célú külföldi értékpapírok beváltása, értékesítése	
14.2.	Befektetési célú külföldi értékpapírok beváltása, értékesítése	
14.3.	Külföldi értékpapírok kibocsátása	
14.4.	Külföldi hitelek, kölcsönök felvétele	
15.	Változások bevételei	
16.	A költségvetéshez nem kapcsolódó származékos ügyletek bevételei	
17.	FINANSZÍROZÁSI BEVÉTELEK ÖSSZESEN: (10. + ... +16.)	3 557 281 454
18.	KÖLTSÉGVETÉSI ÉS FINANSZÍROZÁSI BEVÉTELEK ÖSSZESEN: (9+17)	8 199 072 413

KIADÁSOK

2. sz. táblázat

Forintban

Sor-szám	Kiadási jogcímek	2023. évi előirányzat
A	B	C
1.	Működési költségvetés kiadásai (1.1+...+1.5+1.18.)	4 189 948 918
1.1.	Személyi juttatások	1 629 990 718
1.2.	Munkaadókat terhelő járulékok és szociális hozzájárulási adó	225 291 150
1.3.	Dologi kiadások	1 851 919 679
1.4.	Ellátottak pénzbeli juttatásai	45 000 000
1.5.	Egyéb működési célú kiadások	273 643 471
1.6.	- az 1.5-ből - Előző évi elszámolásból származó befizetések	1 367 497
1.7.	- Torvényi előíráson alapuló befizetések	19 789 124
1.8.	- Elvonások és befizetések	4 698 230
1.9.	- Garancia- és kezességvállalásból kifizetés ÁH-n belülre	
1.10.	- Visszatérítendő támogatások, kölcsönök nyújtása ÁH-n belülre	
1.11.	- Visszatérítendő támogatások, kölcsönök törlesztése ÁH-n belülre	
1.12.	- Egyéb működési célú támogatások ÁH-n belülre	5 537 707
1.13.	- Garancia és kezességvállalásból kifizetés ÁH-n kívülre	
1.14.	- Visszatérítendő támogatások, kölcsönök nyújtása ÁH-n kívülre	
1.15.	- Árkiegészítések, ártámogatások	
1.16.	- Kamattámogatások	
1.17.	- Egyéb működési célú támogatások államháztartáson kívülre	242 250 913
1.18.	Tartalékok	164 103 900
1.19.	- az 1.18-ból - Általános tartalék	38 741 482
1.20.	- Céltartalék	125 362 418
2.	Felhalmozási költségvetés kiadásai (2.1+2.3+2.5.)	2 825 362 203
2.1.	Beruházások	992 094 558
2.2.	2.1.-ből EU-s forrásból megvalósuló beruházás	467 349 878
2.3.	Felújítások	1 828 661 203
2.4.	2.3.-ból EU-s forrásból megvalósuló felújítás	1 200 783 442
2.5.	Egyéb felhalmozási kiadások	4 606 442
2.6.	2.5.-ből - Garancia- és kezességvállalásból kifizetés ÁH-n belülre	
2.7.	- Visszatérítendő támogatások, kölcsönök nyújtása ÁH-n belülre	
2.8.	- Visszatérítendő támogatások, kölcsönök törlesztése ÁH-n belülre	
2.9.	- Egyéb felhalmozási célú támogatások ÁH-n belülre	
2.10.	- Garancia- és kezességvállalásból kifizetés ÁH-n kívülre	
2.11.	- Visszatérítendő támogatások, kölcsönök nyújtása ÁH-n kívülre	
2.12.	- Lakástámogatás	
2.13.	- Egyéb felhalmozási célú támogatások államháztartáson kívülre	4 606 442
3.	KÖLTSÉGVETÉSI KIADÁSOK ÖSSZESEN (1+2)	7 015 311 121
4.	Hitel-, kölcsönfőlesztés államháztartáson kívülre (4.1. + ... + 4.3.)	1 121 918 686
4.1.	Hosszú lejáratú hitelek, kölcsönök törlesztése pénzügyi vállalkozásnak	21 918 686
4.2.	Likviditási célú hitelek, kölcsönök törlesztése pénzügyi vállalkozásnak	1 100 000 000
4.3.	Rövid lejáratú hitelek, kölcsönök törlesztése pénzügyi vállalkozásnak	
5.	Belföldi értékpapírok kiadásai (5.1. + ... + 5.6.)	
5.1.	Forgatási célú belföldi értékpapírok vásárlása	
5.2.	Befektetési célú belföldi értékpapírok vásárlása	
5.3.	Kincstárjegyek beváltása	
5.4.	Éven belüli lejáratú belföldi értékpapírok beváltása	
5.5.	Belföldi kötvények beváltása	
5.6.	Éven túli lejáratú belföldi értékpapírok beváltása	
6.	Belföldi finanszírozás kiadásai (6.1. + ... + 6.4.)	61 842 606
6.1.	Államháztartáson belüli megelőlegezések folyósítása	
6.2.	Államháztartáson belüli megelőlegezések visszafizetése	61 842 606
6.3.	Pénzeszközök lekötött betétként elhelyezése	
6.4.	Pénzügyi lízing kiadásai	
7.	Külföldi finanszírozás kiadásai (7.1. + ... + 7.5.)	
7.1.	Forgatási célú külföldi értékpapírok vásárlása	
7.2.	Befektetési célú külföldi értékpapírok vásárlása	
7.3.	Külföldi értékpapírok beváltása	
7.4.	Hitelek, kölcsönök törlesztése külföldi kormányoknak nemz. szervezeteknek	
7.5.	Hitelek, kölcsönök törlesztése külföldi pénzintézeteknek	
8.	A dösszéhez nem kapcsolódó származékos ügyletek	
9.	Változtatások	
10.	FINANSZÍROZÁSI KIADÁSOK ÖSSZESEN: (4.+...+9.)	1 183 761 292
11.	KIADÁSOK ÖSSZESEN: (3.+10.)	8 199 072 413

KÖLTSÉGVETÉSI, FINANSZÍROZÁSI BEVÉTELEK ÉS KIADÁSOK EGYENLEGE

3. sz. táblázat

Forintban

1.	Költségvetési hiány, több let (költségvetési bevételek 9. sor - költségvetési kiadások 3. sor) (+/-)	-2 373 520 162
2.	Finanszírozási bevételek, kiadások egyenlege (finanszírozási bevételek 17. sor - finanszírozási kiadások 10. sor) (+/-)	2 373 520 162

Tiszavasvári Város Önkormányzat
2023. ÉVI KÖLTSÉGVETÉS
KÖTELEZŐ FELADATOK MÉRLEGE

BEVÉTELEK

1. sz. táblázat

Forintban

Sor-szám	Bevételi jogcím	2023. évi előirányzat
A	B	C
1.	Önkormányzat működési támogatásai (1.1.+...+1.6.)	1 810 557 930
1.1.	Helyi önkormányzatok működésének általános támogatása	445 216 727
1.2.	Önkormányzatok egyes köznevelési feladatainak támogatása	329 659 144
1.3.	Önkormányzatok szociális, gyermekjóléti és étkeztetési feladatainak támogatása (1.3.=1.3.1.+1.3.2.)	773 969 304
1.3.1.	Települési önkormányzatok egyes szociális és gyermekjóléti feladatainak támogatása	391 037 355
1.3.2.	Települési önkormányzatok gyermekétkeztetési feladatainak támogatása	382 931 949
1.4.	Önkormányzatok kulturális feladatainak támogatása	60 639 347
1.5.	Működési célú kvi támogatások és kiegészítő támogatások	200 971 732
1.6.	Elszámolásból származó bevételek	101 676
2.	Működési célú támogatások államháztartáson belülről (2.1.+...+2.5.)	141 690 350
2.1.	Elvonások és befizetések bevételei	
2.2.	Működési célú garancia- és kezességvállalásból megtérülések	
2.3.	Működési célú visszatérítendő támogatások, kölcsönök visszatérülése	
2.4.	Működési célú visszatérítendő támogatások, kölcsönök igénybevétele	
2.5.	Egyéb működési célú támogatások bevételei	141 690 350
2.6.	2.5-ből EU-s támogatás	86 900 750
3.	Felhalmozási célú támogatások államháztartáson belülről (3.1.+...+3.5.)	543 205 388
3.1.	Felhalmozási célú önkormányzati támogatások	
3.2.	Felhalmozási célú garancia- és kezességvállalásból megtérülések	
3.3.	Felhalmozási célú visszatérítendő támogatások, kölcsönök visszatérülése	
3.4.	Felhalmozási célú visszatérítendő támogatások, kölcsönök igénybevétele	
3.5.	Egyéb felhalmozási célú támogatások bevételei	543 205 388
3.6.	3.5-ből EU-s támogatás	543 031 505
4.	Közhatalmi bevételek (4.1.+4.2.+4.3.+4.4.)	749 195 000
4.1.	Helyi adók (4.1.1.+4.1.2.)	725 395 000
4.1.1.	- Vagyoni típusú adók	109 395 000
4.1.2.	- Értékesítési és forgalmi adók	616 000 000
4.2.	Jövedelemadó	
4.4.	Egyéb arhasználati és szolgáltatási adók	1 000 000
4.5.	Egyéb közhatalmi bevételek	22 800 000
5.	Működési bevételek (5.1.+...+ 5.11.)	271 609 191
5.1.	Készletértékesítés ellenértéke	
5.2.	Szolgáltatások ellenértéke	55 676 050
5.3.	Közvetített szolgáltatások értéke	65 829 214
5.4.	Tulajdonosi bevételek	3 700 000
5.5.	Ellátási díjak	34 803 455
5.6.	Kiszámlázott általános forgalmi adó	49 067 080
5.7.	Általános forgalmi adó visszatérítése	31 628 111
5.8.	Kamatbevételek és nyereség jellegű bevételek	
5.9.	Egyéb pénzügyi műveletek bevételei	
5.10.	Biztosító által fizetett kártérítés	260 350
5.11.	Egyéb működési bevételek	30 644 931
6.	Felhalmozási bevételek (6.1.+...+6.5.)	60 500 000
6.1.	Immateriális javak értékesítése	
6.2.	Ingatlanok értékesítése	60 500 000
6.3.	Egyéb tárgyi eszközök értékesítése	
6.4.	Részeseések értékesítése	
6.5.	Részeseések megszűnéséhez kapcsolódó bevételek	
7.	Működési célú átvett pénzeszközök (7.1.+...+ 7.3.)	1 000 000
7.1.	Működési célú garancia- és kezességvállalásból megtérülések ÁH-n kívülről	1 000 000
7.2.	Működési célú visszatérítendő támogatások, kölcsönök visszatér. ÁH-n kívülről	
7.3.	Egyéb működési célú átvett pénzeszköz	
7.4.	7.3-ból EU-s támogatás (közvetlen)	
8.	Felhalmozási célú átvett pénzeszközök (8.1.+8.2.+8.3.)	402 000
8.1.	Felhalmozási célú garancia- és kezességvállalásból megtérülések ÁH-n kívülről	
8.2.	Felhalmozási célú visszatérítendő támogatások, kölcsönök visszatér. ÁH-n kívülről	
8.3.	Egyéb felhalmozási célú átvett pénzeszköz	402 000
8.4.	8.3-ból EU-s támogatás (közvetlen)	
9.	KÖLTSÉGVETÉSI BEVÉTELEK ÖSSZESEN: (1+...+8)	3 578 159 859
10.	Hitel-, kölcsönfelvétel államháztartáson kívülről (10.1.+10.3.)	1 254 058 824
10.1.	Hosszú lejáratú hitelek, kölcsönök felvétele	154 058 824
10.2.	Likviditási célú hitelek, kölcsönök felvétele pénzügyi vállalkozástól	1 100 000 000

10.3	Rövid lejáratú hitelek, kölcsönök felvétele	
11.	Belföldi értékpapírok bevételei (11.1. +... + 11.4.)	
11.1.	Forgatási célú belföldi értékpapírok beváltása, értékesítése	
11.2.	Éven belüli lejáratú belföldi értékpapírok kibocsátása	
11.3.	Befektetési célú belföldi értékpapírok beváltása, értékesítése	
11.4.	Éven túli lejáratú belföldi értékpapírok kibocsátása	
12.	Maradvány igénybevétele (12.1. + 12.2.)	2 182 563 068
12.1.	Előző év költségvetési maradványának igénybevétele	2 182 563 068
12.2.	Előző év vállalkozási maradványának igénybevétele	
13.	Belföldi finanszírozás bevételei (13.1. + ... + 13.3.)	61 842 606
13.1.	Államháztartáson belüli megelőlegezések	61 842 606
13.2.	Államháztartáson belüli megelőlegezések törlesztése	
13.3.	Lekötött betétek megszüntetése	
14.	Külföldi finanszírozás bevételei (14.1.+... 14.4.)	
14.1.	Forgatási célú külföldi értékpapírok beváltása, értékesítése	
14.2.	Befektetési célú külföldi értékpapírok beváltása, értékesítése	
14.3.	Külföldi értékpapírok kibocsátása	
14.4.	Külföldi hitelek, kölcsönök felvétele	
15.	Váltakozóbevételek	
16.	Adóssághoz nem kapcsolódó szarmazékos ügyletek bevételei	
17.	FINANSZÍROZÁSI BEVÉTELEK ÖSSZESEN: (10. + ... +16.)	3 498 464 498
18.	KÖLTSÉGVETÉSI ÉS FINANSZÍROZÁSI BEVÉTELEK ÖSSZESEN: (9+17)	7 076 624 357

KIADÁSOK

2. sz. táblázat

Forintban

Sor-szám	Kiadási jogcímek	2023. évi előirányzat
A	B	C
1.	Működési költségvetés kiadásai (1.1+...+1.5+1.18.)	2 517 048 570
1.1	Személyi juttatások	741 448 779
1.2	Munkaadókat terhelő járulékok és szociális hozzájárulási adó	103 318 270
1.3	Dologi kiadások	1 285 420 207
1.4	Ellátottak pénzbeli juttatásai	45 000 000
1.5	Egyéb működési célú kiadások	177 757 414
1.6	- az 1.5-ből: - Előző évi elszámolásból származó befizetések	1 367 497
1.7	- Torvényi előíráson alapuló befizetések	19 789 124
1.8	- Elvonások és befizetések	
1.9	- Garancia- és kezességvállalásból kifizetés ÁH-n belülre	
1.10	- Visszatérítendő támogatások, kölcsönök nyújtása ÁH-n belülre	
1.11	- Visszatérítendő támogatások, kölcsönök törlesztése ÁH-n belülre	
1.12	- Egyéb működési célú támogatások ÁH-n belülre	4 144 506
1.13	- Garancia és kezességvállalásból kifizetés ÁH-n kívülre	
1.14	- Visszatérítendő támogatások, kölcsönök nyújtása ÁH-n kívülre	
1.15	- Árkiegészítések, ártámogatások	
1.16	- Kamattámogatások	
1.17	- Egyéb működési célú támogatások államháztartáson kívülre	152 456 287
1.18	Tartalékok	164 103 900
1.19	- az 1.18-ból: - Általános tartalék	38 741 482
1.20	- Céltartalék	125 362 418
2.	Felhalmozási költségvetés kiadásai (2.1+2.3+2.5.)	2 678 612 451
2.1	Beruházások	878 851 234
2.2	2.1.-ből EU-s forrásból megvalósuló beruházás	466 149 878
2.3	Felújítások	1 797 760 125
2.4	2.3.-ból EU-s forrásból megvalósuló felújítás	1 200 783 442
2.5	Egyéb felhalmozási kiadások	2 001 092
2.6	2.5.-ből - Garancia- és kezességvállalásból kifizetés ÁH-n belülre	
2.7	- Visszatérítendő támogatások, kölcsönök nyújtása ÁH-n belülre	
2.8	- Visszatérítendő támogatások, kölcsönök törlesztése ÁH-n belülre	
2.9	- Egyéb felhalmozási célú támogatások ÁH-n belülre	
2.10	- Garancia- és kezességvállalásból kifizetés ÁH-n kívülre	
2.11	- Visszatérítendő támogatások, kölcsönök nyújtása ÁH-n kívülre	
2.12	- Lakástámogatás	
2.13	- Egyéb felhalmozási célú támogatások államháztartáson kívülre	2 001 092
3.	KÖLTSÉGVETÉSI KIADÁSOK ÖSSZESEN (1+2)	5 195 661 021
4.	Hitel-, kölcsöntörlesztés államháztartáson kívülre (4.1. + ... + 4.3.)	1 120 250 686
4.1	Hosszú lejáratú hitelek, kölcsönök törlesztése pénzügyi vállalkozásnak	20 250 686
4.2	Likviditási célú hitelek, kölcsönök törlesztése pénzügyi vállalkozásnak	1 100 000 000
4.3	Rövid lejáratú hitelek, kölcsönök törlesztése pénzügyi vállalkozásnak	
5.	Belföldi értékpapírok kiadásai (5.1. + ... + 5.6.)	
5.1	Forgatási célú belföldi értékpapírok vásárlása	
5.2	Befektetési célú belföldi értékpapírok vásárlása	
5.3	Kincstárjegyek beváltása	
5.4	Éven belüli lejáratú belföldi értékpapírok beváltása	
5.5	Belföldi kötvények beváltása	
5.6	Éven túli lejáratú belföldi értékpapírok beváltása	
6.	Belföldi finanszírozás kiadásai (6.1. + ... + 6.4.)	61 842 606
6.1	Államháztartáson belüli megelőlegezések folyósítása	
6.2	Államháztartáson belüli megelőlegezések visszafizetése	61 842 606
6.3	Pénzeszközök lekötött betétként elhelyezése	
6.4	Pénzügyi lízing kiadásai	
7.	Külföldi finanszírozás kiadásai (7.1. + ... + 7.5.)	
7.1	Forgatási célú külföldi értékpapírok vásárlása	
7.2	Befektetési célú külföldi értékpapírok vásárlása	
7.3	Külföldi értékpapírok beváltása	
7.4	Hitelek, kölcsönök törlesztése külföldi kormányoknak nemz. Szervezeteknek	
7.5	Hitelek, kölcsönök törlesztése külföldi pénzintézeteknek	
8.	Adóssághoz nem kapcsolódó származékos ügyletek	
9.	Változtatások	
10.	FINANSZÍROZÁSI KIADÁSOK ÖSSZESEN: (4.+...+9.)	1 182 093 292
11.	KIADÁSOK ÖSSZESEN: (3.+10.)	6 377 754 313

KÖLTSÉGVETÉSI, FINANSZÍROZÁSI BEVÉTELEK ÉS KIADÁSOK EGYENLEGE

3. sz. táblázat

Forintban

1	Költségvetési hiány, többlet (költségvetési bevételek 9. sor - költségvetési kiadások 3. sor) (+/-)	-1 617 501 162
2.	Finanszírozási bevételek, kiadások egyenlege (finanszírozási bevételek 17. sor - finanszírozási kiadások 10. sor) (+/-)	2 316 371 206

Tiszavasvári Város Önkormányzat
2023. ÉVI KÖLTSÉGVETÉS
ÁLLAMIGAZGATÁSI FELADATOK MÉRLEGE

BEVÉTELEK

1. sz. táblázat

Forintban

Sor-szám	Bevételi jogcím	2023. évi előirányzat
A	B	C
1.	Önkormányzat működési támogatásai (1.1.+...+1.6.)	
1.1.	Helyi önkormányzatok működésének általános támogatása	
1.2.	Önkormányzatok egyes köznevelési feladatainak támogatása	
1.3.	Önkormányzatok szociális, gyermekjóléti és étkeztetési feladatainak támogatása (1.3.=1.3.1.+1.3.2.)	
1.3.1.	Települési önkormányzatok egyes szociális és gyermekjóléti feladatainak támogatása	
1.3.2.	Települési önkormányzatok gyermekétkeztetési feladatainak támogatása	
1.4.	Önkormányzatok kulturális feladatainak támogatása	
1.5.	Működési célú kvi támogatások és kiegészítő támogatások	
1.6.	Elszámolásból származó bevételek	
2.	Működési célú támogatások államháztartáson belülről (2.1.+...+2.5.)	2 227 282
2.1.	Elvonások és befizetések bevételei	
2.2.	Működési célú garancia- és kezességvállalásból megtérülések	
2.3.	Működési célú visszatérítendő támogatások, kölcsönök visszatérülése	
2.4.	Működési célú visszatérítendő támogatások, kölcsönök igénybevétele	
2.5.	Egyéb működési célú támogatások bevételei	2 227 282
2.6.	2.5.-ből EU-s támogatás	
3.	Felhalmozási célú támogatások államháztartáson belülről (3.1.+...+3.5.)	
3.1.	Felhalmozási célú önkormányzati támogatások	
3.2.	Felhalmozási célú garancia- és kezességvállalásból megtérülések	
3.3.	Felhalmozási célú visszatérítendő támogatások, kölcsönök visszatérülése	
3.4.	Felhalmozási célú visszatérítendő támogatások, kölcsönök igénybevétele	
3.5.	Egyéb felhalmozási célú támogatások bevételei	
3.6.	3.5.-ből EU-s támogatás	
4.	Közhatalmi bevételek (4.1.+4.2.+4.3.+4.4.)	
4.1.	Helyi adók (4.1.1.+4.1.2.)	
4.1.1.	- Vagyoni típusú adók	
4.1.2.	- Értékesítési és forgalmi adók	
4.2.	Jövedelemadó	
4.4.	Egyéb áruhasználati és szolgáltatási adók	
4.5.	Egyéb közhatalmi bevételek	
5.	Működési bevételek (5.1.+...+5.11.)	100 000
5.1.	Készletértékesítés ellenértéke	
5.2.	Szolgáltatások ellenértéke	
5.3.	Közvetített szolgáltatások értéke	
5.4.	Tulajdonosi bevételek	
5.5.	Ellátási díjak	
5.6.	Kiszámlázott általános forgalmi adó	
5.7.	Általános forgalmi adó visszatérítése	
5.8.	Kamatbevételek és más nyereség jellegű bevételek	
5.9.	Egyéb pénzügyi műveletek bevételei	
5.10.	Biztosító által fizetett kártérítés	
5.11.	Egyéb működési bevételek	100 000
6.	Felhalmozási bevételek (6.1.+...+6.5.)	
6.1.	Immateriális javak értékesítése	
6.2.	Ingatlanok értékesítése	
6.3.	Egyéb tárgyi eszközök értékesítése	
6.4.	Részeselek értékesítése	
6.5.	Részeselek megszűnéséhez kapcsolódó bevételek	
7.	Működési célú átvett pénzeszközök (7.1.+...+7.3.)	
7.1.	Működési célú garancia- és kezességvállalásból megtérülések ÁH-n kívülről	
7.2.	Működési célú visszatérítendő támogatások, kölcsönök visszatér. ÁH-n kívülről	
7.3.	Egyéb működési célú átvett pénzeszköz	
7.4.	7.3.-ból EU-s támogatás (közvetlen)	
8.	Felhalmozási célú átvett pénzeszközök (8.1.+8.2.+8.3.)	
8.1.	Felhalmozási célú garancia- és kezességvállalásból megtérülések ÁH-n kívülről	
8.2.	Felhalmozási célú visszatérítendő támogatások, kölcsönök visszatér. ÁH-n kívülről	
8.3.	Egyéb felhalmozási célú átvett pénzeszköz	
8.4.	8.3.-ból EU-s támogatás (közvetlen)	
9.	KÖLTSÉGVETÉSI BEVÉTELEK ÖSSZESEN: (1.+...+8)	2 327 282
10.	Hitel-, kölcsönfelvétel államháztartáson kívülről (10.1.+10.3.)	
10.1.	Hosszú lejáratú hitelek, kölcsönök felvétele	
10.2.	Likviditási célú hitelek, kölcsönök felvétele pénzügyi vállalkozástól	
10.3.	Rövid lejáratú hitelek, kölcsönök felvétele	

11.	Belföldi értékpapírok bevételei (11.1.+...+11.4.)	
11.1.	Forgatási célú belföldi értékpapírok beváltása, értékesítése	
11.2.	Éven belüli lejáratú belföldi értékpapírok kibocsátása	
11.3.	Befektetési célú belföldi értékpapírok beváltása, értékesítése	
11.4.	Éven túli lejáratú belföldi értékpapírok kibocsátása	
12.	Maradvány igénybevétele (12.1. + 12.2.)	
12.1.	Előző év költségvetési maradványának igénybevétele	
12.2.	Előző év vállalkozási maradványának igénybevétele	
13.	Belföldi finanszírozás bevételei (13.1.+...+13.3.)	
13.1.	Államháztartáson belüli megelőlegezések	
13.2.	Államháztartáson belüli megelőlegezések törlesztése	
13.3.	Lekötött betétek megszüntetése	
14.	Külföldi finanszírozás bevételei (14.1.+...14.4.)	
14.1.	Forgatási célú külföldi értékpapírok beváltása, értékesítése	
14.2.	Befektetési célú külföldi értékpapírok beváltása, értékesítése	
14.3.	Külföldi értékpapírok kibocsátása	
14.4.	Külföldi hitelek, kölcsönök felvétele	
15.	Változások	
16.	Adóssághoz nem kapcsolódó származékos ügyletek bevételei	
17.	FINANSZÍROZÁSI BEVÉTELEK ÖSSZESEN: (10.+...+16.)	
18.	KÖLTSÉGVETÉSI ÉS FINANSZÍROZÁSI BEVÉTELEK ÖSSZESEN: (9+17)	2 327 282

KIADÁSOK

2. sz. táblázat

Forinban

Sor- szám	Kiadási jogcínek	2023. évi előirányzat
A	B	C
1.	Működési költségvetés kiadásai (1.1+...+1.5+1.18.)	311 225 135
1.1.	Személyi juttatások	225 008 386
1.2.	Munkaadókat terhelő járulékok és szociális hozzájárulási adó	34 451 042
1.3.	Dologi kiadások	51 765 707
1.4.	Ellátottak pénzbeli juttatásai	
1.5.	Egyéb működési célú kiadások	
1.6.	- az 1.5-ből: - Előző évi elszámolásból származó befizetések	
1.7.	- Torvényi előírás on alapuló befizetések	
1.8.	- Elvonások és befizetések	
1.9.	- Garancia- és kezességvállalásból kifizetés ÁH-n belülre	
1.10.	- Visszatérítendő támogatások, kölcsönök nyújtása ÁH-n belülre	
1.11.	- Visszatérítendő támogatások, kölcsönök törlesztése ÁH-n belülre	
1.12.	- Egyéb működési célú támogatások ÁH-n belülre	
1.13.	- Garancia és kezességvállalásból kifizetés ÁH-n kívülre	
1.14.	- Visszatérítendő támogatások, kölcsönök nyújtása ÁH-n kívülre	
1.15.	- Árkégszítések, ártámogatások	
1.16.	- Kamattámogatások	
1.17.	- Egyéb működési célú támogatások államháztartáson kívülre	
1.18.	Tartalékok	
1.19.	- az 1.18-ból: - Általános tartalék	
1.20.	- Céltartalék	
2.	Felhalmozási költségvetés kiadásai (2.1+2.3+2.5.)	4 549 197
2.1.	Beruházások	4 549 197
2.2.	2.1.-ből EU-s forrásból megvalósuló beruházás	
2.3.	Felújítások	
2.4.	2.3.-ból EU-s forrásból megvalósuló felújítás	
2.5.	Egyéb felhalmozási kiadások	
2.6.	2.5.-ből - Garancia- és kezességvállalásból kifizetés ÁH-n belülre	
2.7.	- Visszatérítendő támogatások, kölcsönök nyújtása ÁH-n belülre	
2.8.	- Visszatérítendő támogatások, kölcsönök törlesztése ÁH-n belülre	
2.9.	- Egyéb felhalmozási célú támogatások ÁH-n belülre	
2.10.	- Garancia- és kezességvállalásból kifizetés ÁH-n kívülre	
2.11.	- Visszatérítendő támogatások, kölcsönök nyújtása ÁH-n kívülre	
2.12.	- Lakástámogatás	
2.13.	- Egyéb felhalmozási célú támogatások államháztartáson kívülre	
3.	KÖLTSÉGVETÉSI KIADÁSOK ÖSSZESEN (1+2)	315 774 332
4.	Hitel-, kölcsöntörlesztés államháztartáson kívülre (4.1. + ... + 4.3.)	
4.1.	Hosszú lejáratú hitelek, kölcsönök törlesztése pénzügyi vállalkozásnak	
4.2.	Likviditási célú hitelek, kölcsönök törlesztése pénzügyi vállalkozásnak	
4.3.	Rövid lejáratú hitelek, kölcsönök törlesztése pénzügyi vállalkozásnak	
5.	Belföldi értékpapírok kiadásai (5.1. + ... + 5.6.)	
5.1.	Forgatási célú belföldi értékpapírok vásárlása	
5.2.	Befektetési célú belföldi értékpapírok vásárlása	
5.3.	Kincstárjegyek beváltása	
5.4.	Éven belüli lejáratú belföldi értékpapírok beváltása	
5.5.	Belföldi kötvények beváltása	
5.6.	Éven túli lejáratú belföldi értékpapírok beváltása	
6.	Belföldi finanszírozás kiadásai (6.1. + ... + 6.4.)	
6.1.	Államháztartáson belüli megelőlegezések folyósítása	
6.2.	Államháztartáson belüli megelőlegezések visszafizetése	
6.3.	Pénzeszközök lekötött betétként elhelyezése	
6.4.	Pénzügyi lízing kiadásai	
7.	Külföldi finanszírozás kiadásai (7.1. + ... + 7.5.)	
7.1.	Forgatási célú külföldi értékpapírok vásárlása	
7.2.	Befektetési célú külföldi értékpapírok vásárlása	
7.3.	Külföldi értékpapírok beváltása	
7.4.	Hitelek, kölcsönök törlesztése külföldi kormányoknak nemz. Szervezeteknek	
7.5.	Hitelek, kölcsönök törlesztése külföldi pénzügyintézeteknek	
8.	Adóssághoz nem kapcsolódó származékos ügyletek	
9.	Váltókiadások	
10.	FINANSZÍROZÁSI KIADÁSOK ÖSSZESEN: (4.+...+9.)	
11.	KIADÁSOK ÖSSZESEN: (3.+10.)	315 774 332

KÖLTSÉGVETÉSI, FINANSZÍROZÁSI BEVÉTELEK ÉS KIADÁSOK EGYENLEGE

3. sz. táblázat

Forinban

1.	Költségvetési hiány, többlet (költségvetési bevételek 9. sor - költségvetési kiadások 3. sor) (+/-)	-313 447 050
2.	Finanszírozási bevételek, kiadások egyenlege (finanszírozási bevételek 17. sor - finanszírozási kiadások 10. sor) (+/-)	

**I. Működési célú bevételek és kiadások mérlege
(Önkormányzati szinten)**

Sor- szám	Bevételek		Kiadások	
	Megnevezés	2023.évi előirányzat	Megnevezés	2023.évi előirányzat
A	B	C	D	E
1.	Önkormányzatok működési támogatásai	2 236 442 642	Személyi juttatások	1 629 990 718
2.	Működési célú támogatások államháztartáson belülről	479 599 383	Munkaadókat terhelő járulékok és szociális hozzájárulási adó	225 291 150
3.	2.-ből EU-s támogatás	112 633 555	Dologi kiadások	1 851 919 679
4.	Közhatalmi bevételek	749 195 000	Ellátottak pénzbeli juttatásai	45 000 000
5.	Működési bevételek	531 484 223	Egyéb működési célú kiadások	273 643 471
6.	Működési célú átvett pénzeszközök	2 909 655	Tartalékok	49 681 539
7.	6.-ből EU-s támogatás (közvetlen)			
8.				
9.				
10.				
11.				
12.				
13.	Költségvetési bevételek összesen (1.+2.+4.+5.+6.+8.+...+12.)	3 999 630 903	Költségvetési kiadások összesen (1.+...+12.)	4 075 526 557
14.	Hiány belső finanszírozásának bevételei (15.+...+18.)	69 750 168	Értékpapír vásárlása, visszavásárlása	
15.	Költségvetési maradvány igénybevétele	69 750 168	Likviditási célú hitelek törlesztése	1 100 000 000
16.	Vállalkozási maradvány igénybevétele		Rövid lejáratú hitelek törlesztése	
17.	Betét visszavonásából származó bevétel		Hosszú lejáratú hitelek törlesztése	
18.	Egyéb belső finanszírozási bevételek		Kölcsön törlesztése	
19.	Hiány külső finanszírozásának bevételei (20.+...+21.)	1 100 000 000	Forgatási célú belöldi, külföldi értékpapírok vásárlása	
20.	Likviditási célú hitelek, kölcsönök felvétele	1 100 000 000	Pénzeszközök lekötött betétként elhelyezése	
21.	Értékpapírok bevételei		Adóssághoz nem kapcsolódó származékos ügyletek	
22.	Államháztartáson belüli megelőlegezések	61 842 606	Váltakiadások	
23.	Adóssághoz nem kapcsolódó származékos ügyletek bevételei		Államháztartáson belüli megelőlegezés visszafizetése	61 842 606
24.	Működési célú finanszírozási bevételek összesen (14.+19.+22.+23.)	1 231 592 774	Működési célú finanszírozási kiadások összesen (14.+...+23.)	1 161 842 606
25.	BEVÉTEL ÖSSZESEN (13.+24.)	5 231 223 677	KIADÁSOK ÖSSZESEN (13.+24.)	5 237 369 163
26.	Költségvetési hiány:	75 895 654	Költségvetési többlet:	-
27.	Finanszírozási hiány:	-	Finanszírozási többlet:	69 750 168
28.	Tárgyévi hiány:	6 145 486	Tárgyévi többlet:	-

4. melléklet a 25 / 2023. (X.I.6.) önkormányzati rendelethez

**II. Felhalmozási célú bevételek és kiadások mérlege
(Önkormányzati szinten)**

Sor- szám	Bevételek	2023. évi előirányzat	Kiadások	2023. évi előirányzat
	Megnevezés		Megnevezés	
A	B	C	D	E
1.	Felhalmozási célú támogatások államháztartáson belülről	581 258 056	Beruházások	992 094 558
2.	1.-ből EU-s támogatás	544 231 505	1.-ből EU-s forrásból megvalósuló beruházás	467 349 878
3.	Felhalmozási bevételek	60 500 000	Felújítások	1 828 661 203
4.	Felhalmozási célú átvett pénzeszközök átvétele	402 000	3.-ből EU-s forrásból megvalósuló felújítás	1 200 783 442
5.	4.-ből EU-s támogatás (közvetlen)		Egyéb felhalmozási kiadások	4 606 442
6.	Egyéb felhalmozási célú bevételek			
7.				
8.				
9.				
10.				
11.			Tartalékok	114 422 361
12.	Költségvetési bevételek összesen: (1.+3.+4.+6.+...+11.)	642 160 056	Költségvetési kiadások összesen: (1.+3.+5.+...+11.)	2 939 784 564
13.	<i>Hiány belső finanszírozás bevételei (14+...+18)</i>	<i>2 171 629 856</i>	Értékpapír vásárlása, visszavásárlása	
14.	Költségvetési maradvány igénybevétele (pályázati és elkölönített maradvány felhalmozás)	2 171 629 856	Hitelek törlesztése	21 918 686
15.	Vállalkozási maradvány igénybevétele		Rövid lejáratú hitelek törlesztése	
16.	Betét visszavonásából származó bevétel		Hosszú lejáratú hitelek törlesztése	21 918 686
17.	Értékpapír értékesítése		Kölcsön törlesztése	
18.	Egyéb belső finanszírozási bevételek		Befektetési célú belföldi, külföldi értékpapírok vásárlása	
19.	<i>Hiány külső finanszírozásnak bevételei (20+...+24)</i>	<i>154 058 824</i>	Betét elhelyezése	
20.	Hosszú lejáratú hitelek, kölcsönök felvétele	154 058 824	Pénzügyi lízing kiadásai	
21.	Likviditási célú hitelek, kölcsönök felvétele			
22.	Rövid lejáratú hitelek, kölcsönök felvétele			
23.	Értékpapírok kibocsátása			
24.	Egyéb külső finanszírozási bevételek			
25.	Felhalmozási célú finanszírozási bevételek összesen (13.+19.)	2 325 688 680	Felhalmozási célú finanszírozási kiadások összesen (13.+...+24.)	21 918 686
26.	BEVÉTEL ÖSSZESEN (12+25)	2 967 848 736	KIADÁSOK ÖSSZESEN (12+25)	2 961 703 250
27.	Költségvetési hiány:	2 297 624 508	Költségvetési többlet:	-
28.	Finanszírozási hiány:	-	Finanszírozási többlet:	2 303 769 994
29.	Tárgyévi hiány:	-	Tárgyévi többlet:	6 145 486

5. melléklet a 25 / 2023. (X.16.) önkormányzati rendelethez

**Tiszavasvári Város Önkormányzata saját bevételeinek részletezése az adósságot keletkeztető
ügyletből származó tárgyévi fizetési kötelezettség megállapításához**

Foriniban !

Sor- szám	Bevételi jogcimek	2023. évi előirányzat
1	2	3
1.	A helyi adóból és a települési adóból származó bevétel	726 395 000
2.	Az önkormányzati vagyon és az önkormányzatot megillető vagyoni értékű jog értékesítéséből és hasznosításából származó bevétel - tulajdonosi bevétel	3 700 000
3.	Osztalék, a koncessziós díj és a hozambevétel	
4.	Tárgyi eszköz és az immateriális jószág, részvény, részesedés, vállalat értékesítéséből vagy privatizációból származó bevétel	60 500 000
5.	Bírság-, pótlék-, díj-, és járulékbévételek	22 800 000
6.	Kezesség- illetve garanciavállalással kapcsolatos megtérülés	1 000 000
SAJÁT BEVÉTELEK ÖSSZESEN*		814 395 000

*Az adósságot keletkeztető ügyletekhez történő hozzájárulás részletes szabályairól szóló 353/2011. (XII.31.) Korm. Rendelet 2.§ (1) bekezdése alapján.

Önkormányzat összes bevétele és kiadása

Száma	Előirányzat-csoport, kiemelt előirányzat megnevezése	Előirányzat (forintban)
A	B	C
Bevételek		
1.	Önkormányzat működési támogatásai (1.1.+...+1.6.)	2 236 442 642
1.1.	Helyi önkormányzatok működésének általános támogatása	445 216 727
1.2.	Önkormányzatok egyes köznevelési feladatainak támogatása	329 659 144
1.3.	Önkormányzatok szociális, gyermekjóléti és étkeztetési feladatainak támogatása (1.3.=1.3.1.+1.3.2.)	1 199 854 016
1.3.1.	Települési önkormányzatok egyes szociális és gyermekjóléti feladatainak támogatása	816 922 067
1.3.2.	Települési önkormányzatok gyermekétkeztetési feladatainak támogatása	382 931 949
1.4.	Önkormányzatok kulturális feladatainak támogatása	60 639 347
1.5.	Működési célú kvi támogatások és kiegészítő támogatások	200 971 732
1.6.	Élszámolásból származó bevételek	101 676
2.	Működési célú támogatások államháztartáson belülről (2.1.+...+2.5.)	312 281 032
2.1.	Elvonások és behzések bevételei	
2.2.	Működési célú garancia- és kezességvállalásból megtérülések	
2.3.	Működési célú visszatérítendő támogatások, kölcsönök visszatérülése	
2.4.	Működési célú visszatérítendő támogatások, kölcsönök igénybevétele	
2.5.	Egyéb működési célú támogatások bevételei	312 281 032
2.6.	2.5.-ből EU-s támogatás	86 900 750
3.	Felhalmozási célú támogatások államháztartáson belülről (3.1.+...+3.5.)	543 031 505
3.1.	Felhalmozási célú önkormányzati támogatások	
3.2.	Felhalmozási célú garancia- és kezességvállalásból megtérülések	
3.3.	Felhalmozási célú visszatérítendő támogatások, kölcsönök visszatérülése	
3.4.	Felhalmozási célú visszatérítendő támogatások, kölcsönök igénybevétele	
3.5.	Egyéb felhalmozási célú támogatások bevételei	543 031 505
3.6.	3.5.-ből EU-s támogatás	543 031 505
4.	Közhatalmi bevételek (4.1.+4.2.+4.3.+4.4.)	749 195 000
4.1.	Helyi adók (4.1.1.+4.1.2.)	725 395 000
4.1.1.	- Vagyoni típusú adók	109 395 000
4.1.2.	- Értékesítési és forgalmi adók	616 000 000
4.2.	Jövedelemadó	
4.3.	Egyéb áruhasználati és szolgáltatási adók	1 000 000
4.4.	Egyéb közhatalmi bevételek	22 800 000
5.	Működési bevételek (5.1.+...+ 5.11.)	147 717 332
5.1.	Készletértékesítés ellenértéke	
5.2.	Szolgáltatások ellenértéke	27 265 307
5.3.	Közvetített szolgáltatások értéke	34 329 994
5.4.	Tulajdonosi bevételek	3 700 000
5.5.	Ellátási díjak	
5.6.	Kiszámlázott általános forgalmi adó	27 460 107
5.7.	Általános forgalmi adó visszatérítése	24 310 228
5.8.	Kamatbevételek	
5.9.	Egyéb pénzügyi műveletek bevételei	
5.10.	Biztosító által fizetett kártérítés	260 350
5.11.	Egyéb működési bevételek	30 391 346
6.	Felhalmozási bevételek (6.1.+...+6.5.)	60 500 000
6.1.	Immateriális javak értékesítése	
6.2.	Ingatlanok értékesítése	60 500 000
6.3.	Egyéb tárgyi eszközök értékesítése	
6.4.	Részesedések értékesítése	
6.5.	Részesedések megszűnéséhez kapcsolódó bevételek	
7.	Működési célú átvett pénzeszközök (7.1.+...+ 7.3.)	2 909 655
7.1.	Működési célú garancia- és kezességvállalásból megtérülések AH-n kívülről	1 000 000
7.2.	Működési célú visszatérítendő támogatások, kölcsönök visszatér. AH-n kívülről	200 000
7.3.	Egyéb működési célú átvett pénzeszköz	1 709 655
7.4.	7.3.-ből EU-s támogatás (közvetlen)	
8.	Felhalmozási célú átvett pénzeszközök (8.1.+8.2.+8.3.)	402 000
8.1.	Felhalmozási célú garancia- és kezességvállalásból megtérülések AH-n kívülről	
8.2.	Felhalmozási célú visszatérítendő támogatások, kölcsönök visszatér. AH-n kívülről	
8.3.	Egyéb felhalmozási célú átvett pénzeszköz	402 000
8.4.	8.3.-ből EU-s támogatás (közvetlen)	
9.	KÖLTSÉGVETÉSI BEVÉTELEK ÖSSZESEN: (1+...+8)	4 052 479 166
10.	Hitel-, kölcsönfelvétel államháztartáson kívülről (10.1.+10.3.)	1 254 058 824
10.1.	Hosszú lejáratú hitelek, kölcsönök felvétele	154 058 824
10.2.	Likviditási célú hitelek, kölcsönök felvétele pénzügyi vállalkozástól	1 100 000 000
10.3.	Rövid lejáratú hitelek, kölcsönök felvétele	

11.	Belföldi értékpapírok bevételei (11.1.+...+ 11.4.)	
11.1.	Forgatási célú belföldi értékpapírok beváltása, értékesítése	
11.2.	Forgatási célú belföldi értékpapírok kibocsátása	
11.3.	Befektetési célú belföldi értékpapírok beváltása, értékesítése	
11.4.	Befektetési célú belföldi értékpapírok kibocsátása	
12.	Maradvány igénybevétele (12.1. + 12.2.)	2 178 537 308
12.1.	Előző év költségvetési maradványának igénybevétele	2 178 537 308
12.2.	Előző év vállalkozási maradványának igénybevétele	
13.	Belföldi finanszírozás bevételei (13.1.+... + 13.3.)	61 842 606
13.1.	Allamháztartáson belüli megelőlegezések	61 842 606
13.2.	Allamháztartáson belüli megelőlegezések törlesztése	
13.3.	Betétek megszüntetése	
14.	Külföldi finanszírozás bevételei (14.1.+...14.4.)	
14.1.	Forgatási célú külföldi értékpapírok beváltása, értékesítése	
14.2.	Befektetési célú külföldi értékpapírok beváltása, értékesítése	
14.3.	Külföldi értékpapírok kibocsátása	
14.4.	Külföldi hitelek, kölcsönök felvétele	
15.	Változóbevételek	
16.	Adóssághoz nem kapcsolódó származékos ügyletek bevételei	
17.	FINANSZÍROZÁSI BEVÉTELEK ÖSSZESEN: (10. + ... +16.)	3 494 438 738
18.	BEVÉTELEK ÖSSZESEN: (9+17)	7 546 917 904

Kiadások		
1.	Működési költségvetés kiadásai (1.1+...+1.5+1.18.)	1 176 010 138
1.1.	Személyi juttatások	79 382 288
1.2.	Munkaadókat terhelő járulékok és szociális hozzájárulási adó	11 932 868
1.3.	Dologi kiadások	667 676 817
1.4.	Ellátottak pénzbeli juttatásai	45 000 000
1.5.	Egyéb működési célú kiadások	207 914 265
1.6.	az 1.5-ből: - Előző évi elszámolásból származó befizetések	1 367 497
1.7.	- Törvényi előíráson alapuló befizetések	19 789 124
1.8.	- Elvonások és befizetések	4 698 230
1.9.	- Garancia- és kezességvállalásból kifizetés ÁH-n belülre	
1.10.	- Visszatérítendő támogatások, kölcsönök nyújtása ÁH-n belülre	
1.11.	- Visszatérítendő támogatások, kölcsönök törlesztése ÁH-n belülre	
1.12.	- Egyéb működési célú támogatások ÁH-n belülre	3 605 739
1.13.	- Garancia és kezességvállalásból kifizetés ÁH-n kívülre	
1.14.	- Visszatérítendő támogatások, kölcsönök nyújtása ÁH-n kívülre	
1.15.	- Árkiegészítések, ártámogatások	
1.16.	- Kamattámogatások	
1.17.	- Egyéb működési célú támogatások államháztartáson kívülre	178 453 675
1.18.	Tartalékok	164 103 900
1.19.	az 1.18-ból: - Általános tartalék	38 741 482
1.20.	- Céltartalék	125 362 418
2.	Felhalmozási költségvetés kiadásai (2.1.+2.3.+2.5.)	2 769 410 433
2.1.	Beruházások	936 142 788
2.2.	2.1.-ből EU-s forrásból megvalósuló beruházás	466 149 878
2.3.	Felújítások	1 828 661 203
2.4.	2.3.-ból EU-s forrásból megvalósuló felújítás	1 200 783 442
2.5.	Egyéb felhalmozási kiadások	4 606 442
2.6.	2.5.-ből - Garancia- és kezességvállalásból kifizetés ÁH-n belülre	
2.7.	- Visszatérítendő támogatások, kölcsönök nyújtása ÁH-n belülre	
2.8.	- Visszatérítendő támogatások, kölcsönök törlesztése ÁH-n belülre	
2.9.	- Egyéb felhalmozási célú támogatások ÁH-n belülre	
2.10.	- Garancia- és kezességvállalásból kifizetés ÁH-n kívülre	
2.11.	- Visszatérítendő támogatások, kölcsönök nyújtása ÁH-n kívülre	
2.12.	- Lakástámogatás	
2.13.	- Egyéb felhalmozási célú támogatások államháztartáson kívülre	4 606 442
3.	KÖLTSÉGVETÉSI KIADÁSOK ÖSSZESEN (1+2)	3 945 420 571
4.	Hitel-, kölcsöntörlesztés államháztartáson kívülre (4.1. + ... + 4.3.)	1 121 918 686
4.1.	Hosszú lejáratú hitelek, kölcsönök törlesztése	21 918 686
4.2.	Likviditási célú hitelek, kölcsönök törlesztése pénzügyi vállalkozásnak	1 100 000 000
4.3.	Rövid lejáratú hitelek, kölcsönök törlesztése	
5.	Belföldi értékpapírok kiadásai (5.1. + ... + 5.6.)	
5.1.	Forgatási célú belföldi értékpapírok vásárlása	
5.2.	Befektetési célú belföldi értékpapírok vásárlása	
5.3.	Kínestárjegyek beváltása	
5.4.	Éven belüli lejáratú belföldi értékpapírok beváltása	
5.5.	Belföldi kötvények beváltása	
5.6.	Éven túli lejáratú belföldi értékpapírok beváltása	
6.	Belföldi finanszírozás kiadásai (6.1. + ... + 6.5.)	61 842 606
6.1.	Államháztartáson belüli megelőlegezések folyósítása	
6.2.	Államháztartáson belüli megelőlegezések visszafizetése	61 842 606
6.3.	Pénzeszközök lekötött betétként elhelyezése	
6.4.	Pénzügyi lízing kiadásai	
7.	Külföldi finanszírozás kiadásai (7.1. + ... + 7.5.)	
7.1.	Forgatási célú külföldi értékpapírok vásárlása	
7.2.	Befektetési célú külföldi értékpapírok vásárlása	
7.3.	Külföldi értékpapírok beváltása	
7.4.	Hitelek, kölcsönök törlesztése külföldi kormányoknak nemz. szervezeteknek	
7.5.	Hitelek, kölcsönök törlesztése külföldi pénzintézeteknek	
8.	Adóssághoz nem kapcsolódó származékos ügyletek	
9.	Váltókiadások	
10.	FINANSZÍROZÁSI KIADÁSOK ÖSSZESEN: (4.+...+9.)	1 183 761 292
11.	KIADÁSOK ÖSSZESEN: (3.+10.)	5 129 181 863
	Éves tervezett létszám előirányzat (fő)	6,00
	Éves tervezett pályázati létszám előirányzat (fő)	2,42

Önkormányzat kötelező feladatainak bevétele és kiadása

Száma	Előirányzat-csoport, kiemelt előirányzat megnevezése	Előirányzat (forintban)
A	B	C
Bevételek		
1.	Önkormányzat működési támogatásai (1.1.+...+1.6.)	1 810 557 930
1.1.	Helyi önkormányzatok működésének általános támogatása	445 216 727
1.2.	Önkormányzatok egyes köznevelési feladatainak támogatása	329 659 144
1.3.	Önkormányzatok szociális, gyermekjóléti és étkeztetési feladatainak támogatása (1.3.=1.3.1.+1.3.2.)	773 969 304
1.3.1	Települési önkormányzatok egyes szociális és gyermekjóléti feladatainak támogatása	391 037 355
1.3.2	Települési önkormányzatok gyermekétkeztetési feladatainak támogatása	382 931 949
1.4.	Önkormányzatok kulturális feladatainak támogatása	60 639 347
1.5.	Működési célú kvi támogatások és kiegészítő támogatások	200 971 732
1.6.	Elszámolásból származó bevételek	101 676
2.	Működési célú támogatások államháztartáson belülről (2.1.+...+2.5.)	138 620 750
2.1.	Elvonások és befizetések bevételei	
2.2.	Működési célú garancia- és kezességvállalásból megtérülések	
2.3.	Működési célú visszatérítendő támogatások, kölcsönök visszatérülése	
2.4.	Működési célú visszatérítendő támogatások, kölcsönök igénybevétele	
2.5.	Egyéb működési célú támogatások bevételei	138 620 750
2.6.	2.5.-ből EU-s támogatás	86 900 750
3.	Felhalmozási célú támogatások államháztartáson belülről (3.1.+...+3.5.)	543 031 505
3.1.	Felhalmozási célú önkormányzati támogatások	
3.2.	Felhalmozási célú garancia- és kezességvállalásból megtérülések	
3.3.	Felhalmozási célú visszatérítendő támogatások, kölcsönök visszatérülése	
3.4.	Felhalmozási célú visszatérítendő támogatások, kölcsönök igénybevétele	
3.5.	Egyéb felhalmozási célú támogatások bevételei	543 031 505
3.6.	3.5.-ből EU-s támogatás	543 031 505
4.	Közhatalmi bevételek (4.1.+4.2.+4.3.+4.4.)	749 195 000
4.1.	Helyi adók (4.1.1.+4.1.2.)	725 395 000
4.1.1.	- Vagyoni típusú adók	109 395 000
4.1.2.	- Értékesítési és forgalmi adók	616 000 000
4.2.	Jövedelemadó	
4.3.	Egyéb áruhasználati és szolgáltatási adók	1 000 000
4.4.	Egyéb közhatalmi bevételek	22 800 000
5.	Működési bevételek (5.1.+...+ 5.11.)	139 936 332
5.1.	Készletértékesítés ellenértéke	
5.2.	Szolgáltatások ellenértéke	23 822 000
5.3.	Közvetített szolgáltatások értéke	33 936 293
5.4.	Tulajdonosi bevételek	3 700 000
5.5.	Ellátási díjak	
5.6.	Kiszámlázott általános forgalmi adó	26 424 115
5.7.	Általános forgalmi adó visszatérítése	21 502 228
5.8.	Kamatbevételek	
5.9.	Egyéb pénzügyi műveletek bevételei	
5.10.	Biztosító által fizetett kártérítés	260 350
5.11.	Egyéb működési bevételek	30 291 346
6.	Felhalmozási bevételek (6.1.+...+6.5.)	60 500 000
6.1.	Immateriális javak értékesítése	
6.2.	Ingatlanok értékesítése	60 500 000
6.3.	Egyéb tárgyi eszközök értékesítése	
6.4.	Részesedések értékesítése	
6.5.	Részesedések megszűnéséhez kapcsolódó bevételek	
7.	Működési célú átvett pénzeszközök (7.1. + ... + 7.3.)	1 000 000
7.1.	Működési célú garancia- és kezességvállalásból megtérülések ÁH-n kívülről	1 000 000
7.2.	Működési célú visszatérítendő támogatások, kölcsönök visszatér. ÁH-n kívülről	
7.3.	Egyéb működési célú átvett pénzeszköz	
7.4.	7.3.-ból EU-s támogatás (közvetlen)	
8.	Felhalmozási célú átvett pénzeszközök (8.1.+8.2.+8.3.)	402 000
8.1.	Felhalmozási célú garancia- és kezességvállalásból megtérülések ÁH-n kívülről	
8.2.	Felhalmozási célú visszatérítendő támogatások, kölcsönök visszatér. ÁH-n kívülről	
8.3.	Egyéb felhalmozási célú átvett pénzeszköz	402 000
8.4.	8.3.-ból EU-s támogatás (közvetlen)	
9.	KÖLTSÉGVETÉSI BEVÉTELEK ÖSSZESEN: (1+...+8)	3 443 243 517
10.	Hitel-, kölcsönfelvétel államháztartáson kívülről (10.1.+10.3.)	1 254 058 824
10.1.	Hosszú lejáratú hitelek, kölcsönök felvétele	154 058 824
10.2.	Likviditási célú hitelek, kölcsönök felvétele pénzügyi vállalkozástól	1 100 000 000
10.3.	Rövid lejáratú hitelek, kölcsönök felvétele	

11.	Belföldi értékpapírok bevételei (11.1. +...+ 11.4.)	
11.1.	Forgatási célú belföldi értékpapírok beváltása, értékesítése	
11.2.	Forgatási célú belföldi értékpapírok kibocsátása	
11.3.	Befektetési célú belföldi értékpapírok beváltása, értékesítése	
11.4.	Befektetési célú belföldi értékpapírok kibocsátása	
12.	Maradvány igénybevétele (12.1. + 12.2.)	2 178 537 308
12.1.	Előző év költségvetési maradványának igénybevétele	2 178 537 308
12.2.	Előző év vállalkozási maradványának igénybevétele	
13.	Belföldi finanszírozás bevételei (13.1. + ... + 13.3.)	61 842 606
13.1.	Államháztartáson belüli megelőlegezések	61 842 606
13.2.	Államháztartáson belüli megelőlegezések törlesztése	
13.3.	Betétek megszüntetése	
14.	Külföldi finanszírozás bevételei (14.1.+...14.4.)	
14.1.	Forgatási célú külföldi értékpapírok beváltása, értékesítése	
14.2.	Befektetési célú külföldi értékpapírok beváltása, értékesítése	
14.3.	Külföldi értékpapírok kibocsátása	
14.4.	Külföldi hitelek, kölcsönök felvétele	
15.	Váltóbevételek	
16.	A dísszághoz nem kapcsolódó származékos ügyletek bevételei	
17.	FINANSZIROZÁSI BEVÉTELEK ÖSSZESEN: (10. + ... +16.)	3 494 438 738
18.	BEVÉTELEK ÖSSZESEN: (9+17)	6 937 682 255

Kiadások		
1.	Működési költségvetés kiadásai (1.1+...+1.5+1.18.)	1 027 781 719
1.1.	Személyi juttatások	63 616 677
1.2.	Munkaadókat terhelő járulékok és szociális hozzájárulási adó	9 227 209
1.3.	Dologi kiadások	570 008 487
1.4.	Ellátottak pénzbeli juttatásai	45 000 000
1.5.	Egyéb működési célú kiadások	175 825 446
1.6.	az 1.5-ből: - Előző évi elszámolásból származó befizetések	1 367 497
1.7.	- Törvényi előíráson alapuló befizetések	19 789 124
1.8.	- Elvonások és befizetések	
1.9.	- Garancia- és kezességvállalásból kifizetés ÁH-n belülre	
1.10.	-Visszatérítendő támogatások, kölcsönök nyújtása ÁH-n belülre	
1.11.	- Visszatérítendő támogatások, kölcsönök törlesztése ÁH-n belülre	
1.12.	- Egyéb működési célú támogatások ÁH-n belülre	2 212 538
1.13.	- Garancia és kezességvállalásból kifizetés ÁH-n kívülre	
1.14.	- Visszatérítendő támogatások, kölcsönök nyújtása ÁH-n kívülre	
1.15.	- Árkiegészítések, ártámogatások	
1.16.	- Kamattámogatások	
1.17.	- Egyéb működési célú támogatások államháztartáson kívülre	152 456 287
1.18.	Tartalékok	164 103 900
1.19.	az 1.18-ból: - Általános tartalék	38 741 482
1.20.	- Céltartalék	125 362 418
2.	Felhalmozási költségvetés kiadásai (2.1.+2.3.+2.5.)	2 661 748 405
2.1.	Beruházások	861 987 188
2.2.	2.1.-ből EU-s forrásból megvalósuló beruházás	466 149 878
2.3.	Felújítások	1 797 760 125
2.4.	2.3.-ból EU-s forrásból megvalósuló felújítás	1 200 783 442
2.5.	Egyéb felhalmozási kiadások	2 001 092
2.6.	2.5.-ből - Garancia- és kezességvállalásból kifizetés ÁH-n belülre	
2.7.	- Visszatérítendő támogatások, kölcsönök nyújtása ÁH-n belülre	
2.8.	- Visszatérítendő támogatások, kölcsönök törlesztése ÁH-n belülre	
2.9.	- Egyéb felhalmozási célú támogatások ÁH-n belülre	
2.10.	- Garancia- és kezességvállalásból kifizetés ÁH-n kívülre	
2.11.	- Visszatérítendő támogatások, kölcsönök nyújtása ÁH-n kívülre	
2.12.	- Lakástámogatás	
2.13.	- Egyéb felhalmozási célú támogatások államháztartáson kívülre	2 001 092
3.	KÖLTSÉGVETÉSI KIADÁSOK ÖSSZESEN (1+2)	3 689 530 124
4.	Hitel-, kölcsöntörlesztés államháztartáson kívülre (4.1. + ... + 4.3.)	1 120 250 686
4.1.	Hosszú lejáratú hitelek, kölcsönök törlesztése	20 250 686
4.2.	Likviditási célú hitelek, kölcsönök törlesztése pénzügyi vállalkozásnak	1 100 000 000
4.3.	Rövid lejáratú hitelek, kölcsönök törlesztése	
5.	Belföldi értékpapírok kiadásai (5.1. + ... + 5.6.)	
5.1.	Forgatási célú belföldi értékpapírok vásárlása	
5.2.	Befektetési célú belföldi értékpapírok vásárlása	
5.3.	Kinestárjegyek beváltása	
5.4.	Éven belüli lejáratú belföldi értékpapírok beváltása	
5.5.	Belföldi kötvények beváltása	
5.6.	Éven túli lejáratú belföldi értékpapírok beváltása	
6.	Belföldi finanszírozás kiadásai (6.1. + ... + 6.5.)	61 842 606
6.1.	Államháztartáson belüli megelőlegezések folyósítása	
6.2.	Államháztartáson belüli megelőlegezések visszafizetése	61 842 606
6.3.	Pénzeszközök lekötött betétként elhelyezése	
6.4.	Pénzügyi lízing kiadásai	
7.	Külföldi finanszírozás kiadásai (7.1. + ... + 7.5.)	
7.1.	Forgatási célú külföldi értékpapírok vásárlása	
7.2.	Befektetési célú külföldi értékpapírok vásárlása	
7.3.	Külföldi értékpapírok beváltása	
7.4.	Hitelek, kölcsönök törlesztése külföldi kormányoknak nemz. szervezeteknek	
7.5.	Hitelek, kölcsönök törlesztése külföldi pénzintézeteknek	
8.	Adóssághoz nem kapcsolódó származékos ügyletek	
9.	Váltókiadások	
10.	FINANSZÍROZÁSI KIADÁSOK ÖSSZESEN: (4.+...+9.)	1 182 093 292
11.	KIADÁSOK ÖSSZESEN: (3.+10.)	4 871 623 416
Éves tervezett létszám előirányzat (fő)		6,00

Tiszavasvári Polgármesteri Hivatal összes bevétele és kiadása

Száma	Előirányzat-csoport, kiemelt előirányzat megnevezése	Előirányzat (forintban)
A	B	C
Bevételek		
1.	Működési bevételek (1.1.+...+1.11.)	75 537 214
1.1.	Készletértékesítés ellenértéke	
1.2.	Szolgáltatások ellenértéke	11 050 000
1.3.	Közvetített szolgáltatások értéke	11 191 113
1.4.	Tulajdonosi bevételek	
1.5.	Ellátási díjak	31 289 855
1.6.	Kiszámlázott általános forgalmi adó	11 780 363
1.7.	Általános forgalmi adó visszatérítése	10 125 883
1.8.	Kamatbevételek	
1.9.	Egyéb pénzügyi műveletek bevételei	
1.10.	Biztosító által fizetett kártérítés	
1.11.	Egyéb működési bevételek	100 000
2.	Működési célú támogatások államháztartáson belülről (2.1.+...+2.3.)	2 227 282
2.1.	Elvonások és befizetések bevételei	
2.2.	Visszatérítendő támogatások, kölcsönök visszatérülése ÁH-n belülről	
2.3.	Egyéb működési célú támogatások bevételei államháztartáson belülről	2 227 282
2.4.	2.3-ból EU támogatás	
3.	Közhatalmi bevételek	
4.	Felhalmozási célú támogatások államháztartáson belülről (4.1.+...+4.3.)	
4.1.	Felhalmozási célú önkormányzati támogatások	
4.2.	Visszatérítendő támogatások, kölcsönök visszatérülése ÁH-n belülről	
4.3.	Egyéb felhalmozási célú támogatások bevételei államháztartáson belülről	
4.4.	4.3.-ból EU-s támogatás	
5.	Felhalmozási bevételek (5.1.+...+5.3.)	
5.1.	Immateriális javak értékesítése	
5.2.	Ingatlanok értékesítése	
5.3.	Egyéb tárgyi eszközök értékesítése	
6.	Működési célú átvett pénzeszközök	
7.	Felhalmozási célú átvett pénzeszközök	
8.	Költségvetési bevételek összesen (1.+...+7.)	77 764 496
9.	Finanszírozási bevételek (9.1.+...+9.3.)	594 842 541
9.1.	Költségvetési maradvány igénybevétele	2 227 570
9.2.	Vállalkozási maradvány igénybevétele	
9.3.	Irányító szervi (önkormányzati) támogatás (intézményfinanszírozás)	592 614 971
10.	BEVÉTELEK ÖSSZESEN: (8.+9.)	672 607 037

Kiadások		
1.	Működési költségvetés kiadásai (1.1.+...+1.5.)	667 194 340
1.1.	Személyi juttatások	232 169 252
1.2.	Munkaadókat terhelő járulékok és szociális hozzájárulási adó	36 032 236
1.3.	Dologi kiadások	397 818 802
1.4.	Ellátottak pénzbeli juttatásai	
1.5.	Egyéb működési célú kiadások	1 174 050
2.	Felhalmozási költségvetés kiadásai (2.1.+...+2.3.)	5 412 697
2.1.	Beruházások	5 412 697
2.2.	Felújítások	
2.3.	Egyéb fejlesztési célú kiadások	
2.4.	2.3.-ból EU-s támogatásból megvalósuló programok, projektek kiadása	
3.	Finanszírozási kiadások	
4.	KIADÁSOK ÖSSZESEN: (1.+2.+3.)	672 607 037

Éves tervezett létszám előirányzat (fő)	50,375
Éves tervezett GINOP létszám (fő)	0,667

Tiszavasvári Polgármesteri Hivatal kötelező feladatainak bevétele és kiadása

Száma	Előirányzat-csoport, kiemelt előirányzat megnevezése	Előirányzat (forintban)
A	B	C
Bevételek		
1.	Működési bevételek (1.1.+...+1.11.)	75 437 214
1.1.	Készletértékesítés ellenértéke	
1.2.	Szolgáltatások ellenértéke	11 050 000
1.3.	Közvetített szolgáltatások értéke	11 191 113
1.4.	Tulajdonosi bevételek	
1.5.	Ellátási díjak	31 289 855
1.6.	Kiszámlázott általános forgalmi adó	11 780 363
1.7.	Általános forgalmi adó visszatérülése	10 125 883
1.8.	Kamatbevételek	
1.9.	Egyéb pénzügyi műveletek bevételei	
1.10.	Biztosító által fizetett kártérítés	
1.11.	Egyéb működési bevételek	
2.	Működési célú támogatások államháztartáson belülről (2.1.+...+2.3.)	
2.1.	Elvonások és befizetések bevételei	
2.2.	Visszatérítendő támogatások, kölcsönök visszatérülése ÁH-n belülről	
2.3.	Egyéb működési célú támogatások bevételei államháztartáson belülről	
2.4.	2.3-ból EU támogatás	
3.	Közhatalmi bevételek	
4.	Felhalmozási célú támogatások államháztartáson belülről (4.1.+...+4.3.)	
4.1.	Felhalmozási célú önkormányzati támogatások	
4.2.	Visszatérítendő támogatások, kölcsönök visszatérülése ÁH-n belülről	
4.3.	Egyéb felhalmozási célú támogatások bevételei államháztartáson belülről	
4.4.	4.3.-ból EU-s támogatás	
5.	Felhalmozási bevételek (5.1.+...+5.3.)	
5.1.	Immateriális javak értékesítése	
5.2.	Ingatlanok értékesítése	
5.3.	Egyéb tárgyi eszközök értékesítése	
6.	Működési célú átvett pénzeszközök	
7.	Felhalmozási célú átvett pénzeszközök	
8.	Költségvetési bevételek összesen (1.+...+7.)	75 437 214
9.	Finanszírozási bevételek (9.1.+...+9.3.)	281 286 577
9.1.	Költségvetési maradvány igénybevétele	2 227 570
9.2.	Vállalkozási maradvány igénybevétele	
9.3.	Irányító szervi (önkormányzati) támogatás (intézményfinanszírozás)	279 059 007
10.	BEVÉTELEK ÖSSZESEN: (8.+9.)	356 723 791

Kiadások		
1.	Működési költségvetés kiadásai (1.1.+...+1.5.)	355 860 291
1.1.	Személyi juttatások	7 160 866
1.2.	Munkaadókat terhelő járulékok és szociális hozzájárulási adó	1 573 880
1.3.	Dologi kiadások	345 951 495
1.4.	Ellátottak pénzbeli juttatásai	
1.5.	Egyéb működési célú kiadások	1 174 050
2.	Felhalmozási költségvetés kiadásai (2.1.+...+2.3.)	863 500
2.1.	Beruházások	863 500
2.2.	Felújítások	
2.3.	Egyéb fejlesztési célú kiadások	
2.4.	2.3.-ból EU-s támogatásból megvalósuló programok, projektek kiadása	
3.	Finanszírozási kiadások	
4.	KIADÁSOK ÖSSZESEN: (1.+2.+3.)	356 723 791

Éves tervezett létszám előirányzat (fő)	1,00
--	------

Tiszavasvári Polgármesteri Hivatal államigazgatási feladatainak bevétele és kiadása

Száma	Előirányzat-csoport, kiemelt előirányzat megnevezése	Előirányzat (forintban)
A	B	C
Bevételek		
1.	Működési bevételek (1.1.+...+1.11.)	100 000
1.1.	Készletértékesítés ellenértéke	
1.2.	Szolgáltatások ellenértéke	
1.3.	Közvetített szolgáltatások értéke	
1.4.	Tulajdonosi bevételek	
1.5.	Ellátási díjak	
1.6.	Kiszámlázott általános forgalmi adó	
1.7.	Általános forgalmi adó visszatérülése	
1.8.	Kamatbevételek	
1.9.	Egyéb pénzügyi műveletek bevételei	
1.10.	Biztosító által fizetett kártérítés	
1.11.	Egyéb működési bevételek	100 000
2.	Működési célú támogatások államháztartáson belülről (2.1.+...+2.3.)	2 227 282
2.1.	Elvonások és befizetések bevételei	
2.2.	Visszatérítendő támogatások, kölcsönök visszatérülése ÁH-n belülről	
2.3.	Egyéb működési célú támogatások bevételei államháztartáson belülről	2 227 282
2.4.	2.3-ból EU támogatás	
3.	Közhatalmi bevételek	
4.	Felhalmozási célú támogatások államháztartáson belülről (4.1.+...+4.3.)	
4.1.	Felhalmozási célú önkormányzati támogatások	
4.2.	Visszatérítendő támogatások, kölcsönök visszatérülése ÁH-n belülről	
4.3.	Egyéb felhalmozási célú támogatások bevételei államháztartáson belülről	
4.4.	4.3.-ból EU-s támogatás	
5.	Felhalmozási bevételek (5.1.+...+5.3.)	
5.1.	Immateriális javak értékesítése	
5.2.	Ingatlanok értékesítése	
5.3.	Egyéb tárgyi eszközök értékesítése	
6.	Működési célú átvett pénzeszközök	
7.	Felhalmozási célú átvett pénzeszközök	
8.	Költségvetési bevételek összesen (1.+...+7.)	2 327 282
9.	Finanszírozási bevételek (9.1.+...+9.3.)	313 447 050
9.1.	Költségvetési maradvány igénybevétele	
9.2.	Vállalkozási maradvány igénybevétele	
9.3.	Irányító szervi (önkormányzati) támogatás (intézményfinanszírozás)	313 447 050
10.	BEVÉTELEK ÖSSZESEN: (8.+9.)	315 774 332

Kiadások		
1.	Működési költségvetés kiadásai (1.1.+...+1.5.)	311 225 135
1.1.	Személyi juttatások	225 008 386
1.2.	Munkaadókat terhelő járulékok és szociális hozzájárulási adó	34 451 042
1.3.	Dologi kiadások	51 765 707
1.4.	Ellátottak pénzbeli juttatásai	
1.5.	Egyéb működési célú kiadások	
2.	Felhalmozási költségvetés kiadásai (2.1.+...+2.3.)	4 549 197
2.1.	Beruházások	4 549 197
2.2.	Felújítások	
2.3.	Egyéb fejlesztési célú kiadások	
2.4.	2.3.-ból EU-s támogatásból megvalósuló programok, projektek kiadása	
3.	Finanszírozási kiadások	
4.	KIADÁSOK ÖSSZESEN: (1.+2.+3.)	315 774 332

Éves tervezett létszám előirányzat (fő)	49,375
Éves tervezett GINOP létszám (fő)	0,667

Tiszavasvári Egyesített Óvodai Intézmény összes bevétele és kiadása

Száma	Előirányzat-csoport, kiemelt előirányzat megnevezése	Előirányzat (forintban)
A	B	C
Bevételek		
1.	Működési bevételek (1.1.+...+1.11.)	25 615 115
1.1.	Készletértékesítés ellenértéke	
1.2.	Szolgáltatások ellenértéke	600 000
1.3.	Közvetített szolgáltatások értéke	18 835 508
1.4.	Tulajdonosi bevételek	
1.5.	Ellátási díjak	726 000
1.6.	Kiszámlázott általános forgalmi adó	5 443 607
1.7.	Általános forgalmi adó visszatérítése	
1.8.	Kamatbevételek	
1.9.	Egyéb pénzügyi műveletek bevételei	
1.10.	Biztosító által fizetett kártérítés	
1.11.	Egyéb működési bevételek	10 000
2.	Működési célú támogatások államháztartáson belülről (2.1.+...+2.3.)	
2.1.	Elvonások és befizetések bevételei	
2.2.	Visszatérítendő támogatások, kölcsönök visszatérülése ÁH-n belülről	
2.3.	Egyéb működési célú támogatások bevételei államháztartáson belülről	
2.4.	2.3-ból EU-s támogatás	
3.	Közhatalmi bevételek	
4.	Felhalmozási célú támogatások államháztartáson belülről (4.1.+...+4.3.)	
4.2.	Visszatérítendő támogatások, kölcsönök visszatérülése ÁH-n belülről	
4.3.	Egyéb felhalmozási célú támogatások bevételei államháztartáson belülről	
4.4.	4.3.-ból EU-s támogatás	
5.	Felhalmozási bevételek (5.1.+...+5.3.)	
5.1.	Immateriális javak értékesítése	
5.2.	Ingatlanok értékesítése	
5.3.	Egyéb tárgyi eszközök értékesítése	
6.	Működési célú átvett pénzeszközök	
7.	Felhalmozási célú átvett pénzeszközök	
8.	Költségvetési bevételek összesen (1.+...+7.)	25 615 115
9.	Finanszírozási bevételek (9.1.+...+9.3.)	456 052 758
9.1.	Költségvetési maradvány igénybevétele	248 609
9.2.	Vállalkozási maradvány igénybevétele	
9.3.	Irányító szervi (önkormányzati) támogatás (intézményfinanszírozás)	455 804 149
10.	BEVÉTELEK ÖSSZESEN: (8.+9.)	481 667 873
Kiadások		
1.	Működési költségvetés kiadásai (1.1.+...+1.5.)	480 816 163
1.1.	Személyi juttatások	283 207 469
1.2.	Munkaadókat terhelő járulékok és szociális hozzájárulási adó	39 102 281
1.3.	Dologi kiadások	158 506 413
1.4.	Ellátottak pénzbeli juttatásai	
1.5.	Egyéb működési célú kiadások	
2.	Felhalmozási költségvetés kiadásai (2.1.+...+2.3.)	851 710
2.1.	Beruházások	851 710
2.2.	Felújítások	
2.3.	Egyéb fejlesztési célú kiadások	
2.4.	2.3.-ból EU-s támogatásból megvalósuló programok, projektek kiadása	
3.	Finanszírozási kiadások	
4.	KIADÁSOK ÖSSZESEN: (1.+2.+3.)	481 667 873
Éves tervezett létszám előirányzat (fő)		53,00

Tiszavasvári Egyesített Óvodai Intézmény kötelező feladatainak bevétele és kiadása

Száma	Előirányzat-csoport, kiemelt előirányzat megnevezése	Előirányzat (forintban)
A	B	C
Bevételek		
1.	Működési bevételek (1.1.+...+1.11.)	25 615 115
1.1.	Készletértékesítés ellenértéke	
1.2.	Szolgáltatások ellenértéke	600 000
1.3.	Közvetített szolgáltatások értéke	18 835 508
1.4.	Tulajdonosi bevételek	
1.5.	Ellátási díjak	726 000
1.6.	Kiszámlázott általános forgalmi adó	5 443 607
1.7.	Általános forgalmi adó visszatérítése	
1.8.	Kamatbevételek	
1.9.	Egyéb pénzügyi műveletek bevételei	
1.10.	Biztosító által fizetett kártérítés	
1.11.	Egyéb működési bevételek	10 000
2.	Működési célú támogatások államháztartáson belülről (2.1.+...+2.3.)	
2.1.	Elvonások és befizetések bevételei	
2.2.	Visszatérítendő támogatások, kölcsönök visszatérülése ÁH-n belülről	
2.3.	Egyéb működési célú támogatások bevételei államháztartáson belülről	
2.4.	2.3-ból EU támogatás	
3.	Közhatalmi bevételek	
4.	Felhalmozási célú támogatások államháztartáson belülről (4.1.+...+4.3.)	
4.1.	Felhalmozási célú önkormányzati támogatások	
4.2.	Visszatérítendő támogatások, kölcsönök visszatérülése ÁH-n belülről	
4.3.	Egyéb felhalmozási célú támogatások bevételei államháztartáson belülről	
4.4.	4.3-ból EU-s támogatás	
5.	Felhalmozási bevételek (5.1.+...+5.3.)	
5.1.	Immateriális javak értékesítése	
5.2.	Ingatlanok értékesítése	
5.3.	Egyéb tárgyi eszközök értékesítése	
6.	Működési célú átvett pénzeszközök	
7.	Felhalmozási célú átvett pénzeszközök	
8.	Költségvetési bevételek összesen (1.+...+7.)	25 615 115
9.	Finanszírozási bevételek (9.1.+...+9.3.)	456 052 758
9.1.	Költségvetési maradvány igénybevétele	248 609
9.2.	Vállalkozási maradvány igénybevétele	
9.3.	Irányító szervi (önkormányzati) támogatás (intézményfinanszírozás)	455 804 149
10.	BEVÉTELEK ÖSSZESEN: (8.+9.)	481 667 873
Kiadások		
1.	Működési költségvetés kiadásai (1.1.+...+1.5.)	480 816 163
1.1.	Személyi juttatások	283 207 469
1.2.	Munkaadókat terhelő járulékok és szociális hozzájárulási adó	39 102 281
1.3.	Dologi kiadások	158 506 413
1.4.	Ellátottak pénzbeli juttatásai	
1.5.	Egyéb működési célú kiadások	
2.	Felhalmozási költségvetés kiadásai (2.1.+...+2.3.)	851 710
2.1.	Beruházások	851 710
2.2.	Felújítások	
2.3.	Egyéb fejlesztési célú kiadások	
2.4.	2.3-ból EU-s támogatásból megvalósuló programok, projektek kiadása	
3.	Finanszírozási kiadások	
4.	KIADÁSOK ÖSSZESEN: (1.+2.+3.)	481 667 873
Éves tervezett létszám előirányzat (fő)		53,00

*Az önkormányzat intézményeinek
2023. évi költségvetése*

Intézmények megnevezése (adatok: Ft-ban)	BEVÉTELEK			KIADÁSOK						
	Saját bevételek	Önkormányzati finanszírozás	Előirányzat összesen	Személyi juttatás	Személyi juttatás Járulékal	Dologi kiadások	Egyéb működés célú kiadások	Támogatás, pénzeszköz átadás	Felhalmozási kiadások	Előirányzat összesen
	A	B	C=K-B	D=B+C	E	F	G	H	I	J
Tiszavasvári Polgármesteri Hivatal	79 992 066	592 614 971	672 607 037	232 169 252	36 032 236	397 818 802	1 174 050	0	5 412 697	672 607 037
Tiszavasvári Egyesített Óvodai Intézmény	25 863 724	455 804 149	481 667 873	283 207 469	39 102 281	158 506 413	0	0	851 710	481 667 873
Egyesített Közműv. Int. és Könyv.	18 745 844	188 737 214	207 483 058	83 600 884	11 682 369	105 841 461	757 918	0	5 600 426	207 483 058
Komissné Liptay Elza Központ	524 553 874	999 206 497	1 523 760 371	825 451 119	110 145 320	481 190 543	63 797 238	0	43 176 151	1 523 760 371
Tiszavasvári Bölcsőde	2 999 001	181 373 210	184 372 211	126 179 706	16 396 076	40 885 643	0	0	910 786	184 372 211
Intézmények összesen:	652 154 509	2 417 736 041	3 069 890 550	1 550 608 430	213 358 282	1 184 242 862	65 729 206	0	55 951 770	3 069 890 550

Tiszavasvári Város Önkormányzata
2023. évi költségvetésében rendelkezésre álló tartalékok

Megnevezés	Előirányzat (adatok: Ft-ban)
Általános tartalék:	38 741 482
Céltartalékok összesen:	125 362 418
Normatíva visszafizetés miatti tartalék	10 000 000
VKT bevétel terhére kiadási tartalék	1 000 000
Komplex felzárkóztató programok Tiszavasvári Külső-Szentmihály városrészen, TOP-5.2.1-15-SB1-2016-00011 maradvány	-
Víziközmű vagyonnal kapcsolatos záró pénzkészletek és éves tervezett változás	16 314 363
Bérlakás alszámla tartalék	25 966 731
Civil alap	940 057
Környezetvédelmi alap 37.556.267 Ft - tervezett kiadás: 18.415.000 Ft	19 141 267
Pályázati önerő: könyvtári: 400 eFt	-
Talajterhelési díj bevétele	4 500 000
Lakáseladás tervezett bevétele	22 500 000
Járóbeteg szakellátás eszközbeszerzés	25 000 000
Pénzforgalom nélküli kiadások összesen:	164 103 900

Tiszavasvári Város Önkormányzata
2023. ÉVI KÖLTSÉGVETÉSÉNEK ÖSSZEVONT MÉRLEGE

B E V É T E L E K (adatok: Ft-ban)

Sor-szám	Bevételi jogcím	2021. évi tény	2022. évi várható adat	2023. évi előirányzat
A	B	C	D	E
1.	Önkormányzat működési támogatásai (1.1.+...+1.6.)	1 521 550 457	1 797 356 954	2 236 442 642
1.1.	Helyi önkormányzatok működésének általános támogatása	296 190 577	301 236 891	445 216 727
1.2.	Önkormányzatok egyes köznevelési feladatainak támogatása	262 755 080	292 268 671	329 659 144
1.3.	Önkormányzatok szociális és gyermekjóléti feladatainak támogatása	828 956 137	1 069 330 764	1 199 834 016
1.3.1	Települési önkormányzatok egyes szociális és gyermekjóléti feladatainak támogatása	640 407 443	763 537 895	816 922 067
1.3.2	Települési önkormányzatok gyermekékeztetési feladatainak támogatása	188 548 694	305 792 869	382 931 949
1.4.	Önkormányzatok kulturális feladatainak támogatása	42 308 416	42 342 119	60 639 347
1.5.	Működési célú kvi támogatások és kiegészítő támogatások	89 874 183	83 810 113	200 971 732
1.6.	Elszámolásból származó bevételek	1 466 064	8 368 396	101 676
2.	Működési célú támogatások államháztartáson belülről (2.1.+...+2.5.)	349 477 031	459 913 341	479 599 383
2.1.	Elvonások és befizetések bevételei	14 122		
2.2.	Működési célú garancia- és kezességvállalásból megérőlések			
2.3.	Működési célú visszatérítendő támogatások, kölcsönök visszatérülése			
2.4.	Működési célú visszatérítendő támogatások, kölcsönök igénybevétele			
2.5.	Egyéb működési célú támogatások bevételei	349 462 909	459 913 341	479 599 383
2.6.	2.5.-ből EU-s támogatás	100 718 749	79 675 558	112 633 555
3.	Felhalmozási célú támogatások államháztartáson belülről (3.1.+...+3.5.)	2 057 307 126	995 525 530	581 258 056
3.1.	Felhalmozási célú önkormányzati támogatások	1 315 000 000	8 384 460	
3.2.	Felhalmozási célú garancia- és kezességvállalásból megérőlések			
3.3.	Felhalmozási célú visszatérítendő támogatások, kölcsönök visszatérülése			
3.4.	Felhalmozási célú visszatérítendő támogatások, kölcsönök igénybevétele			
3.5.	Egyéb felhalmozási célú támogatások bevételei	742 307 126	987 141 070	581 258 056
3.6.	3.5.-ből EU-s támogatás	71 627 578	880 796 853	544 231 505
4.	Közhatalmi bevételek (4.1.+4.2.+4.3.+4.4.)	368 475 819	474 772 264	749 195 000
4.1.	Helyi adók (4.1.1.+4.1.2.)	354 087 632	458 365 167	725 395 000
4.1.1.	- Vagyoni típusú adók	91 977 110	89 262 173	109 395 000
4.1.2.	- Értékesítési és forgalmi adók	262 110 522	369 102 994	616 000 000
4.2.	Jövedelemadó	0	813 471	
4.3.	Gépjárműadó	0	0	
4.4.	Egyéb arhasználati és szolgáltatási adók	774 900	592 200	1 000 000
4.5.	Egyéb közhatalmi bevételek	13 613 287	15 001 426	22 800 000
5.	Működési bevételek (5.1.+...+ 5.11.)	289 873 617	338 206 507	531 484 223
5.1.	Készletértékesítés ellenértéke	1 619 390	1 089 764	
5.2.	Szolgáltatások ellenértéke	35 683 418	44 357 165	64 014 502
5.3.	Közvetített szolgáltatások értéke	27 216 666	36 080 974	79 422 915
5.4.	Tulajdonosi bevételek	6 598 332	8 517 471	3 700 000
5.5.	Ellátási díjak	170 792 469	194 620 247	266 344 271
5.6.	Kiszámlázott általános forgalmi adó	15 619 140	21 646 908	51 894 562
5.7.	Általános forgalmi adó visszatérítése	8 473 000	21 258 000	34 436 111
5.8.	Kamatbevételek és más nyereségjellegű bevételek	5 910	19 586	
5.9.	Egyéb pénzügyi műveletek bevételei			
5.10.	Biztosító által fizetett kártérítés	17 361 516	2 459 873	260 350
5.11.	Egyéb működési bevételek	6 503 776	8 156 519	31 411 512
6.	Felhalmozási bevételek (6.1.+...+6.5.)	24 015 126	16 538 892	60 500 000
6.1.	Immateriális javak értékesítése			
6.2.	Ingatlanok értékesítése	23 960 843	16 527 081	60 500 000
6.3.	Egyéb tárgyi eszközök értékesítése	54 283	11 811	
6.4.	Részesekek értékesítése			
6.5.	Részesekek megszűnéséhez kapcsolódó bevételek	0	0	
7.	Működési célú átvett pénzeszközök (7.1. + ... + 7.3.)	14 672 429	4 094 166	2 909 655
7.1.	Működési célú garancia- és kezességvállalásból megérőlések ÁH-n kívülről	323 648	881 275	1 000 000
7.2.	Működési célú visszatérítendő támogatások, kölcsönök visszatér. ÁH-n kívülről	431 905	542 808	200 000
7.3.	Egyéb működési célú átvett pénzeszköz	13 916 876	2 670 083	1 709 655
7.4.	7.3.-ból EU-s támogatás (közvetlen)			
8.	Felhalmozási célú átvett pénzeszközök (8.1.+8.2.+8.3.)	250 000	12 300 788	402 000
8.1.	Felhalmozási célú garancia- és kezességvállalásból megérőlések ÁH-n kívülről			
8.2.	Felhalmozási célú visszatérítendő támogatások, kölcsönök visszatér. ÁH-n kívülről			
8.3.	Egyéb felhalmozási célú átvett pénzeszköz	250 000	12 300 788	402 000
8.4.	8.3.-ból EU-s támogatás (közvetlen)	0	0	
9.	KÖLTSÉGVETÉSI BEVÉTELEK ÖSSZESEN: (1.+...+8)	4 625 621 605	4 098 708 442	4 641 790 959
10.	Hitel-, kölcsönfelvétel államháztartáson kívülről (10.1.+...+10.3.)	1 015 000 568	1 041 364 813	1 254 058 824
10.1.	Hosszú lejáratú hitelek, kölcsönök felvétele	11 502 781	0	154 058 824
10.2.	Likviditási célú hitelek, kölcsönök felvétele pénzügyi vállalkozástól	1 003 497 787	1 041 364 813	1 100 000 000
10.3.	Rövid lejáratú hitelek, kölcsönök felvétele			
11.	Belföldi értékpapírok bevételei (11.1. +...+ 11.4.)	0	0	0
11.1.	Forgatási célú belföldi értékpapírok beváltása, értékesítése			
11.2.	Forgatási célú belföldi értékpapírok kibocsátása			
11.3.	Befektetési célú belföldi értékpapírok beváltása, értékesítése			
11.4.	Befektetési célú belföldi értékpapírok kibocsátása			

12.	Maradvány igénybevétele (12.1. + 12.2.)	855 568 870	2 438 161 695	2 241 380 024
12.1.	Előző év költségvetési maradványának igénybevétele	855 568 870	2 438 161 695	2 241 380 024
12.2.	Előző év vállalkozási maradványának igénybevétele			
13.	Belföldi finanszírozás bevételei (13.1. + ... + 13.3.)	55 076 107	61 842 606	61 842 606
13.1.	Államháztartáson belüli megelőlegezések	55 076 107	61 842 606	61 842 606
13.2.	Államháztartáson belüli megelőlegezések törlesztése			
13.3.	Betétek megszüntetése			
14.	Külföldi finanszírozás bevételei (14.1.+...14.4.)	0	0	
14.1.	Forgatási célú külföldi értékpapírok beváltása, értékesítése			
14.2.	Befektetési célú külföldi értékpapírok beváltása, értékesítése			
14.3.	Külföldi értékpapírok kibocsátása			
14.4.	Külföldi hitelek, kölcsönök felvétele			
15.	Váltóesemények			
16.	Adóssághoz nem kapcsolódó származékos ügyletek bevételei			
17.	FINANSZIROZÁSI BEVÉTELEK ÖSSZESEN: (10. + ... +16.)	1 925 645 545	3 541 369 114	3 557 281 454
18.	KÖLTSÉGVETÉSI ÉS FINANSZIROZÁSI BEVÉTELEK ÖSSZESEN: (9+17)	6 551 267 150	7 640 077 556	8 199 072 413

KIADÁSOK

Sor-szám	Kiadási jogcímek	2021. évi tény	2022. évi várható adat	2023. évi előirányzat
A	B	C	D	E
1.	Működési költségvetés kiadásai (1.1.+...+1.5.+1.18.)	2 386 975 064	3 042 642 129	4 189 948 918
1.1.	Személyi juttatások	1 161 174 126	1 361 101 805	1 629 990 718
1.2.	Munkaadókat terhelő járulékok és szociális hozzájárulási adó	193 253 575	196 892 466	225 291 150
1.3.	Dologi kiadások	781 923 489	1 258 285 725	1 851 919 679
1.4.	Ellátottak pénzbeli juttatásai	37 424 380	37 877 423	37 424 380
1.5.	Egyéb működési célú kiadások	213 199 494	188 484 710	273 643 471
1.6.	- az 1.5-ből: - Előző évi elszámolásból származó befizetések	17 102 997	5 936 986	1 367 497
1.7.	- Törvényi előíráson alapuló befizetések	24 566 831	5 091 319	19 789 124
1.8.	- Elvonások és befizetések			4 698 230
1.9.	- Garancia- és kezességvállalásból kifizetés ÁH-n belülre			
1.10.	- Visszatérítendő támogatások, kölcsönök nyújtása ÁH-n belülre			
1.11.	- Visszatérítendő támogatások, kölcsönök törlesztése ÁH-n belülre			
1.12.	- Egyéb működési célú támogatások ÁH-n belülre	574 972	683 837	5 537 707
1.13.	- Garancia és kezességvállalásból kifizetés ÁH-n kívülre			
1.14.	- Visszatérítendő támogatások, kölcsönök nyújtása ÁH-n kívülre			
1.15.	- Árkiegészítések, ártámogatások			
1.16.	- Kamattámogatások			
1.17.	- Egyéb működési célú támogatások államháztartáson kívülre	170 954 694	176 772 568	213 199 494
1.18.	Tartalékok			164 103 900
1.19.	- az 1.18-ból: - Általános tartalék			38 741 482
1.20.	- Céltartalék			125 362 418
2.	Felhalmozási költségvetés kiadásai (2.1.+2.3.+2.5.)	564 129 676	1 236 899 398	2 825 362 203
2.1.	Beruházások	274 821 481	169 132 900	992 094 558
2.2.	2.1.-ből EU-s forrásból megvalósuló beruházás		89 812 446	467 349 878
2.3.	Felújítások	286 496 384	1 065 865 090	1 828 661 203
2.4.	2.3.-ból EU-s forrásból megvalósuló felújítás		171 245 198	1 200 783 442
2.5.	Egyéb felhalmozási kiadások	2 811 811	1 901 408	4 606 442
2.6.	2.5.-ből - Garancia- és kezességvállalásból kifizetés ÁH-n belülre			
2.7.	- Visszatérítendő támogatások, kölcsönök nyújtása ÁH-n belülre			
2.8.	- Visszatérítendő támogatások, kölcsönök törlesztése ÁH-n belülre			
2.9.	- Egyéb felhalmozási célú támogatások ÁH-n belülre		1 454 176	
2.10.	- Garancia- és kezességvállalásból kifizetés ÁH-n kívülre			
2.11.	- Visszatérítendő támogatások, kölcsönök nyújtása ÁH-n kívülre			
2.12.	- Lakástámogatás			
2.13.	- Egyéb felhalmozási célú támogatások államháztartáson kívülre	2 811 811	447 232	4 606 442
3.	KÖLTSÉGVETÉSI KIADÁSOK ÖSSZESEN (1+2)	2 951 104 740	4 279 541 527	7 015 311 121
4.	Hitel-, kölcsöntörlesztés államháztartáson kívülre (4.1. + ... + 4.3.)	1 028 491 534	1 064 093 109	1 121 918 686
4.1.	Hosszú lejáratú hitelek, kölcsönök törlesztése pénzügyi vállalkozásnak	24 993 747	22 728 296	21 918 686
4.2.	Likviditási célú hitelek, kölcsönök törlesztése pénzügyi vállalkozásnak	1 003 497 787	1 041 364 813	1 100 000 000
4.3.	Rövid lejáratú hitelek, kölcsönök törlesztése pénzügyi vállalkozásnak			
5.	Belföldi értékpapírok kiadásai (5.1. + ... + 5.6.)	0	0	0
5.1.	Forgatási célú belföldi értékpapírok vásárlása			
5.2.	Befektetési célú belföldi értékpapírok vásárlása			
5.3.	Kincstárjegyek beváltása			
5.4.	Éven belüli lejáratú belföldi értékpapírok beváltása			
5.5.	Belföldi kötvények beváltása			
5.6.	Éven túli lejáratú belföldi értékpapírok beváltása			
6.	Belföldi finanszírozás kiadásai (6.1. + ... + 6.4.)	48 966 750	55 076 107	61 842 606
6.1.	Államháztartáson belüli megelőlegezések folyósítása			
6.2.	Államháztartáson belüli megelőlegezések visszatérítése	48 966 750	55 076 107	61 842 606
6.3.	Pénzeszközök lekötött betétként elhelyezése			
6.4.	Pénzügyi lízing kiadásai			
7.	Külföldi finanszírozás kiadásai (7.1. + ... + 7.5.)	0	0	0
7.1.	Forgatási célú külföldi értékpapírok vásárlása			
7.2.	Befektetési célú külföldi értékpapírok vásárlása			
7.3.	Külföldi értékpapírok beváltása			
7.4.	Hitelek, kölcsönök törlesztése külföldi kormánynak nemz. Szervezeteknek			
7.5.	Hitelek, kölcsönök törlesztése külföldi pénzügyintézeteknek			
8.	Adóssághoz nem kapcsolódó származékos ügyletek			
9.	Változtatások			
10.	FINANSZIROZÁSI KIADÁSOK ÖSSZESEN: (4.+...+9.)	1 077 458 284	1 119 169 216	1 183 761 292
11.	KIADÁSOK ÖSSZESEN: (3.+10.)	4 028 563 024	5 398 710 743	8 199 072 413

Előirányzat-felhasználási terv 2023. évre

Sorszám	Megnevezés	Január	Február	Március	Április	Május	Június	Július	Augusztus	Szeptember	Október	November	December	Összesen:
1	Bevételek (adatok: Ft-ban)													
2	Önkormányzatok működési támogatásai	262 086 638	174 724 426	186 093 918	177 972 852	177 972 852	134 664 151	186 920 634	188 324 634	186 920 634	186 920 634	186 920 634	186 920 634	2 236 442 642
3	Működési célú támogatások ÁH-on belül	20 452 228	19 372 228	29 141 004	96 071 317	26 174 598	76 160 929	30 796 261	29 716 261	29 716 261	30 796 262	29 716 261	61 485 773	479 599 383
4	Felhalmozás célú támogatások ÁH-on belül			245 863	199 717 794	192 872 303	17 950 569	17 950 568			879 551		151 641 408	581 258 056
5	Közhatalmi bevételek	2 000 000	2 000 000	235 000 000	2 000 000	53 195 000	51 000 000	10 000 000	12 000 000	300 000 000	2 000 000		80 000 000	749 195 000
6	Működési bevételek	36 420 411	36 420 411	36 420 411	37 824 855	66 504 346	37 824 855	44 767 228	38 988 348	39 892 792	55 132 758	39 892 792	61 395 015	531 484 223
7	Felhalmozási bevételek				22 500 000			4 000 000						60 500 000
8	Működési célú átvett pénzeszközök	100 000	100 000	100 000	100 000	1 261 200	100 000	100 000	100 000	100 000	648 455	100 000	100 000	2 909 655
9	Felhalmozási célú átvett pénzeszközök							402 000						402 000
10	Finanszírozási bevételek	2 310 281 454	110 000 000	110 000 000	147 000 000	110 000 000	110 000 000	110 000 000	110 000 000	110 000 000	110 000 000	110 000 000	110 000 000	3 557 281 454
11	Bevételek összesen:	2 631 340 731	342 617 065	597 001 196	683 186 818	627 980 239	427 700 504	404 936 691	379 129 243	666 629 687	386 377 661	366 629 687	685 542 831	8 199 072 413
	Kiadások (adatok: Ft-ban)													
12	Személyi juttatások	116 242 369	130 332 353	130 332 353	130 332 353	134 329 930	134 329 930	145 952 093	145 163 492	139 638 961	144 038 961	139 638 961	139 638 962	1 629 990 718
13	Munkaadókat terhelő járulékok és szociális hozzájárulási adó	16 397 158	18 384 692	18 384 692	18 384 692	18 868 030	18 868 030	19 410 255	19 142 902	19 307 542	20 202 387	18 970 387	18 970 383	225 291 150
14	Dologi kiadások	128 433 965	144 001 719	144 001 719	144 001 719	151 125 895	151 125 895	151 213 377	144 766 554	174 845 473	180 750 425	168 782 965	168 869 963	1 851 919 679
15	Ellátottak pénzbeli juttatásai	2 312 500	2 312 500	2 312 500	2 312 500	2 312 500	2 312 500	2 312 500	2 312 500	3 000 000	3 000 000	3 500 000	17 000 000	45 000 000
16	Egyéb működési célú kiadások	13 026 090	13 026 090	13 057 816	41 968 401	13 626 090	13 626 090	19 686 112	31 811 862	25 746 135	25 746 135	25 746 135	36 576 515	273 643 471
17	Beruházások			39 072 670	56 031 000	112 926 459	6 915 150	72 564 519	3 163 999	130 000 000	65 627 200	80 451 837	425 341 724	992 004 558
18	Felújítások	44 000 000	38 000 000	30 000 000	40 000 000	450 565 669	145 076 994	119 032 911	50 871 957		126 006 088	25 065 385	760 042 199	1 828 661 203
19	Egyéb felhalmozási kiadások					4 606 442								4 606 442
20	Tartalékok												164 103 900	164 103 900
21	Finanszírozási kiadások	61 842 606	110 000 000	115 479 671		110 000 000	115 479 671	110 000 000	110 000 000	115 479 671	110 000 000	110 000 000	115 479 673	1 183 761 292
22	Kiadások összesen:	382 254 688	456 057 354	492 641 421	433 030 665	998 371 015	587 744 260	640 171 767	507 233 266	608 017 782	675 371 206	572 155 670	1 846 023 319	8 199 072 413
23.	Egyenleg	2 249 086 043	-113 440 289	104 359 775	250 156 153	-370 390 776	-160 043 756	-235 235 076	-128 104 023	58 611 905	-288 993 545	-205 525 983	-1 160 480 488	

Tárgy (3.np.):	Előterjesztés a téli üzemeltetés rendjéről
Előadó:	Szóke Zoltán polgármester
Témafelelős:	Dr. Kórik Zsuzsanna jegyző

Szóke Zoltán polgármester:

Már a legutóbbi testületi ülésen is jelezte, hogy a téli hónapokra vonatkozóan, ha nem is olyan mértékben, de megtakarításokat kell eszközölni a fűtési szezonban. Az előterjesztés kapcsán az egyeztetések megtörténtek. A sportsarnokot kiemelte, hogy a jelen energia árak szerint egy emeltebb óradíj, önköltség lett kiszámítva, ami 15.000.-FT/óra. Két szervezet esetében, a Tiszavasvári Sportegyesület és a Nyíregyházi Szakképzési Centrum esetében kedvezményt ad az Önkormányzat az óradíjból. Fontos megjegyezni, hogy a kedvezményből adódó többletköltség terhét a Tiva-Szolg Nonprofit Kft. fogja viselni.

Mivel kérdés és hozzászólás a napirenddel kapcsolatban nem hangzott el, Szóke Zoltán polgármester a határozat-tervezetet szavazásra bocsátotta.

A döntéshozatalban részt vett 10 fő.

A Képviselő-testület 10 igen egyhangú szavazattal, ellenszavazat és tartózkodás nélkül az alábbi határozatot hozta:

TISZAVASVÁRI VÁROS ÖNKORMÁNYZATA
KÉPVISELŐ-TESTÜLETÉNEK
270/2023. (X.16.) Kt. számú
határozata

A téli üzemeltetés rendjéről

Tiszavasvári Város Önkormányzatának Képviselő-testülete „**A téli üzemeltetés rendjéről**” megnevezésű előterjesztéssel kapcsolatban az alábbi döntést hozza:

I. EKIK, Találkozások Háza

I.1. Dönt arról, hogy a TOP_Plusz-1.2.1-21 „Élhető településközpont kialakítása” tárgyú pályázat kivitelezésének megkezdésével a munkaterület átadásától a műszaki átadás-átvétel lezárásáig

- az Egyesített Közművelődési Intézmény és Könyvtár (rövid nevén: EKIK), Tiszavasvári, Szabadság tér 1., épülete, a könyvtár 301,36 m² 813,672 légméter területű földszinti részének kivételével,
bezár.

I.2. Dönt arról, hogy amennyiben a TOP_Plusz-1.2.1-21 „Élhető településközpont kialakítása” tárgyú pályázat kivitelezése nem vagy nem teljes mértékben érinti a 2023-ban kezdődő fűtési szezont, úgy:

- az Egyesített Közművelődési Intézmény és Könyvtár (rövid nevén: EKIK), Tiszavasvári, Szabadság tér 1., épülete, a könyvtár 301,36 m² 813,672 légméter területű földszinti részének kivételével,

2023. november 1. napjától 2024. január 31. napjáig zár be.

2023 fűtési szezonban az épület nyitva tartása alatt a közvetlen munkavégzést szolgáló helyiségek kivételével 18 fok tartható. A közvetlen munkavégzést szolgáló helyiségekben split klíma igénybevétele nélkül 20 fok, azzal, hogy a központi fűtés éjszakai üzeme a fenntartó képviselőjével együtt kerül beállításra energetikus javaslata szerint.

I.3. Egyesített Közművelődési Intézmény és Könyvtár (rövid nevén: EKIK), Tiszavasvári, Szabadság tér 1., épületében működő könyvtár szolgáltatás téli zárva tartási idejét - függetlenül jelen határozat I.1-I.2. pontjában foglaltaktól - az alábbiak szerint határozza meg:

2023. december 27. napjától 2024. január 8. napjáig zárva tart.

I.4. A Képviselő-testület a Tiszavasvári, Szabadság tér 1. szám alatti Találkozások háza épületében – az Intézmény zárva tartás alatt, kivéve jelen határozat I.1. pontja szerinti zárás – az intézmény bezárása időpontjától az alábbi, mozgásos formát igénylő kiscsoportos foglalkozásokat tartó kérelmet benyújtó szervezetek részére feltételeken lehetőségei szerint helyet biztosíthat:

- Tiszavasvári Mazsorett Egyesület
- Göbolyös néptánc együttes
- Tiszavasvári Karate SE
- Torna (Schmidtné Horváth Zsuzsanna)
- Torna (Marozs Rita)
- Modern tánc stúdió gyerekeknek
- Ószikék nyugdíjasklub havi egy alkalommal
- Petőfi 200 emlékévéhez kapcsolódó rendezvények
- Filharmónia
- Társastánc (Erdei Andrea)
- Zumba (Kiss Éva)

A megjelölt célokra a helyhasználat az alábbi feltételek figyelembe vételével történik:

- ideiglenesen,
- eseti jelleggel,
- EKIK intézményvezetői hatáskörben,
- a kérelmezők tudomásul veszik, hogy kérelmükben foglaltak szerint fűtés nélkül biztosítható számukra a használat.

- a Képviselő-testület jelen kérelmek tekintetében a 209/2022 (VII.28.) Kt. sz. határozattal módosított 53/2020.(II.27.) Kt. sz. határozatban elfogadott használati szabályzat díjszabásától eltérően, **50 % kedvezménnyel** biztosítja a helyet.

Fentiekkel együtt a kulturális alapszolgáltatás a könyvtár nyitva tartásával biztosított. Szükség szerinti eseti rendezvények helyszínéül a polgármesteri hivatal házasságkötő terme, egyéb tárgyaló helyiségei szolgálhatnak, az online térben megvalósuló rendezvények, programok előtérbe helyezése mellett.

Felkéri az EKIK intézményvezetőjét, hogy:

- **A fűtési rendszer beállításában az energetikus javaslatai szerint eljárva működjön együtt a fenntartó képviselőjével,**
- Figyelje a takarékosági intézkedések megvalósulását, napi szinten ellenőrizze a lezárt helyiségek állapotát.
- Haladéktalanul jelezze a szakmai szabályokra figyelemmel, ha a könyvtár nyitva tartási idejét módosítani szükséges.
- Gondoskodjon az érvényes nyitva tartás tekintetében a lakosság kellő időben történő tájékoztatásáról.

Határidő: esedékességkor

Felelős: Szóke Zoltán polgármester
Kulcsár Lászlóné – EKIK intézményvezető

II. Polgármesteri Hivatal

II.1. Felhatalmazza a Tiszavasvári Polgármesteri Hivatal (továbbiakban: hivatal) vezetőjét a **hivatal házasságkötő termének ingyenes használatba adására** – igazodva a megjelölt helyiség elsődleges rendeltetéséhez - kizárólag a megjelölt célokra **elsődlegesen a hivatal nyitva tartási idején belül, figyelembe véve a téli ügyeleti időszakot is:**

- **EKIK szervezéssel ünnepségek, kulturális rendezvények, különösen művészeti előadások, író-olvasó találkozók, irodalmi-zenei előadó estek megrendezése;**
- **Vöröskereszt szervezésében véradás, oktatási tevékenység és ahhoz kapcsolódó résztevékenységek;**
- **EKIK szervezésében, vagy civil szervezetek szervezésében adományosztás.**

2. A Képviselő-testület **nem támogatja** a hivatal házasságkötő termének ingyenes használatba adását **mozgásos formát igénylő kis- és nagycsoportos foglalkozásokra.**

3. Felkéri a polgármestert, hogy a Jegyzőt és a házasságkötő terem használatára kérelmet benyújtó szerveket, személyeket tájékoztassa a Testület döntéséről.

Határidő: esedékességkor

Felelős: Szóke Zoltán polgármester
Dr Kórik Zsuzsanna jegyző

III. Tiszavasvári, Ady Endre u. 8. sz., Térségi Szolgáltató Ház

III.1. **Dönt arról, hogy a 2023-ben kezdődő fűtési szezonban legkésőbb 2023. november 15. napjától 2024. április 1. napjáig:**

- a 4440 Tiszavasvári, Ady E. u. 8. szám alatti épület,

bezár azzal, hogy a zárás konkrét időpontjának meghatározására – érintett intézményként egyeztetve az EKIK intézmény vezetőjével - a polgármester hatalmazza fel az időjárás körülmények függvényében, különös figyelemmel a napi átlaghőmérséklet alakulására és a fagyveszélyre.

Az EKIK által bérelt 4440 Tiszavasvári, Ady E. u. 8. szám alatti épület földszinti részének **eseti és állandó kiállításai** - amíg azt a fűtés nélküli épületben a belső hőmérséklet engedi - **a zárás alatt eseti jelleggel, előre egyeztetett időpontban látogathatóak**, mely igénybevételi kérelmekről az EKIK intézményvezetője dönt.

III.2. A Képviselő-testület a Magyar Agrár,- Élelmiszergazdasági és Vidékfejlesztési Kamarával (továbbiakban: NAK) a Tiszavasvári, Ady E. u. 8. sz. alatti irodák bérletére kötött bérleti szerződést közös megegyezéssel **2023. november 1. napjával megszünteti** azzal, hogy az Önkormányzat ezen időponttól **cserehelyiséget biztosít a Tiszavasvári Polgármesteri Hivatal épületében** a NAK részére, külön megállapodás alapján.

Képviselő-testület felajánlja annak lehetőségét, hogy a fűtési szezon végével, **legkorábban 2024. április 15. napjától** - a korábbi bérleti szerződésben foglaltak szerint - **bérbe adja a Tiszavasvári, Ady E. u. 8. sz. alatti ingatlanban lévő, előzőleg is a NAK által bérelt irodákat.**

Felkéri a Polgármestert, hogy tájékoztassa a NAK vezetőjét a Testület döntéséről.

Felhatalmazza a Polgármestert, hogy a NAK-kal a Tiszavasvári, Ady E. u. 8. sz. alatti irodákra szóló bérleti szerződést **megszüntető megállapodást**, valamint a cserehelyiségre kötendő **bérleti szerződést** írja alá.

Határidő: 2023. november 1.

Felelős: Szőke Zoltán polgármester

III.3. A Képviselő-testület a Magyar Vöröskereszt (továbbiakban: Használó) Tiszavasvári, Ady E. u. 8. sz. alatti irodára kötött használati jogot alapító szerződését **2023. november 15. napjával nem szünteti meg**, tekintettel arra, hogy az ingatlanra a Használónak használati joga van bejegyezve.

A Használó részére cserehelyiséget biztosít, mely a **Tiszavasvári, Báthori u. 6.** szám alatti önkormányzati ingatlan udvarában található, korábban a tűzoltóság által használt, nem felújított irodaépület **12 m² nagyságú irodája.**

Az iroda ingyenes használatának időtartama: **2023. november 1. – 2024. április 15. Magyar Vöröskereszt eltérő kérelme esetén általa megjelölt időpontra a 2023. évben kezdődő fűtési szezonban.**

A Használó köteles **teljes mértékben megfizetni a Báthori u. 6. sz. alatt, általa kizárólagosan használt irodához kapcsolódó mindennemű költséget** a kiállított közüzemi számlák alapján (fűtés, villamos energia, a Használó által foglalkoztatott 2 fő dolgozói létszám alapján számított vízdíjköltség).

A Használónak ezen időtartam alatt **nem kell rezsit fizetni a Tiszavasvári, Ady E. u. 8. sz. alatti iroda vonatkozásában.**

A Képviselő-testület hozzájárul ahhoz, hogy a Használó, időszakonként, előre történő egyeztetéssel az általa szervezett vöröskeresztes elsősegély vizsgák/ **véradás megtartása céljából ingyenes használatba vegye a Tiszavasvári Polgármesteri Hivatal Házasságkötő** Termét kapacitás függvényében, tekintettel ezen terem megnövekedett igénybevételére.

Felkéri a Polgármestert, hogy tájékoztassa a Használót, valamint a Báthori u. 6. sz. alatti ingatlan használó TIVA-SZOLG Kft-t a Testület döntéséről.

Határidő: azonnal

Felelős: Szőke Zoltán polgármester
Dr Groncsák Andrea – Tiva-Szolg Kft ügyvezető

Felhatalmazza a Polgármestert, hogy a Használóval a Tiszavasvári, Báthori u. 6. sz. alatti irodára kötendő használati szerződést, valamint az Ady u. 8. sz. alatti ingatlanra szóló használati szerződés módosítását írja alá.

Határidő: 2023. november 15.

Felelős: Szőke Zoltán polgármester

III.4. A Képviselő-testület a **Sz-Sz-B. Vármegyei Katasztrófavédelmi Igazgatóság** (továbbiakban: Használó) Tiszavasvári, Ady E. u. 8. sz. alatti irodára kötött használati jogot alapító szerződését **2023. november 15. napjával nem szünteti meg**, tekintettel arra, hogy az ingatlanra a Használónak használati joga van bejegyezve.

A Használó vállalja, hogy a fűtési szezon idejére **saját maga biztosít máshol helyiséget feladatellátásához.**

A Használónak ezen időtartam alatt **nem kell rezsit fizetni a Tiszavasvári, Ady E. u. 8. sz. alatti iroda vonatkozásában.**

Felkéri a Polgármestert, hogy tájékoztassa a **Használót a Megyei Igazgatóságot** a Testület döntéséről.

Határidő: azonnal

Felelős: Szőke Zoltán polgármester

Felhatalmazza a Polgármestert, hogy a Használóval a Tiszavasvári, Ady u. 8. sz. alatti ingatlanra szóló **használati szerződés módosítását írja alá.**

Határidő: 2023. november 15.

Felelős: Szőke Zoltán polgármester

IV. EKIK Vasvári Pál múzeum Kálvin u.

IV.1. Dönt arról, hogy a 2023-ben kezdődő fűtési szezonban a közvetlen munkavégzést szolgáló helyiségek kivételével a Vasvári Pál Múzeum 4440 Tiszavasvári, Kálvin u. 7. szám alatti épületében nyitva tartás alatt 18 fok tartható, azzal, hogy zárástól, a következő napi nyitást megelőző egy óráig 15 fok tartásával kerüljön beállításra a fűtési rendszer. Nyitva tartás munkanapokon 8.00-16.00 óráig. Hétfégen, ünnepnapokon zárva.

IV.2. A Képviselő-testület dönt arról, hogy a Vasvári Pál Múzeum 4440 Tiszavasvári, Kálvin u. 7. szám alatti épületében a múzeumlátogatás ünnepnapokon előre egyeztetett időpontban intézményvezetői hatáskörben biztosított.

IV.3. Felkéri az EKIK intézményvezetőjét, hogy a fűtési rendszer beállításában az energetikus javaslatai szerint eljárva működjön együtt a fenntartó képviselőjével.

Határidő: 2023. november 15.

Felelős: Kulcsár Lászlóné - EKIK
intézményvezető

V. Tiszavasvári, Bethlen u. 4. sz. alatti Civil Ház

V.1. A Képviselő-testület a Tiszamenti Emberek Lelki Segítő Egyesületével (továbbiakban: TELSE) a Tiszavasvári, Bethlen u. 4. sz. alatti irodák bérletére kötött bérleti szerződését **2023. november 15. napjával nem szünteti meg, tekintettel arra, hogy a TELSE működéséhez szükséges a bérleti jogviszony folyamatossága.**

A TELSE a bérleti jogviszonyra tekintettel – a közművek kikapcsolása ellenére is - az irodák használata után **2023. november 15. napjától 2024. április 15. napjáig is köteles bérleti díjat** fizetni, mely a **teljes bérleti díj 10%-a, azaz 5.453 Ft/hó + ÁFA. Ezen időszak alatt a Használó rezsit nem fizet.**

Felkéri a Polgármestert, hogy tájékoztassa a **TELSE vezetőjét a Testület döntéséről.**
Felhatalmazza a Polgármestert a **bérleti szerződést módosító megállapodás aláírására.**

V.1. Dönt arról, hogy a NOE Tiszavasvári Nagycsaládosok Egyesületével (továbbiakban: NOE) a Tiszavasvári, Bethlen u. 4. sz. alatti irodák bérletére kötött, 2023. május 03. napján kelt bérleti szerződést módosítani kívánja az alábbiak tekintetében 2023. november 15. napjától 2024. április 1. napja vonatkozásában:

A szerződés **5.2. pontja értelmében jelenleg** a Bérbeadó vállalja, hogy a bérlemény Bérő általi használata vonatkozásában felmerülő **közüzemi díjakat (víz, gáz, áram) összesen 15.000 Ft/hó+Áfa összeghatárig megfizeti, figyelembe véve az 5.3. pontban foglaltakat.**

A módosítási javaslat értelmében a bérlemény Bérő általi használata vonatkozásában **felmerülő teljes közüzemi díjakat (víz, gáz, áram) Bérő fizeti a Bérbeadó részére az általa kiállított számla alapján.**

Felkéri polgármester, hogy a szerződés módosítás szándékáról haladéktalan tájékoztassa és nyilatkoztassa meg szerződő felet.

Felhatalmazza a Polgármestert a bérleti szerződést módosító megállapodás aláírására.

V.2. Dönt arról, hogy amennyiben a NOE nem vállalja a módosítási javaslatban foglaltak szerint a használatra eső teljes közüzemi díj megfizetésének kötelezettségét, a NOE Tiszavasvári Nagycsaládosok Egyesületével (továbbiakban: NOE) a Tiszavasvári, Bethlen u. 4. sz. alatti irodák bérletére kötött, 2023. május 03. napján kelt bérleti szerződést **elsősorban közös megegyezéssel történő megszüntetését kezdeményezi **2023. november 14. napjával. Közös megegyezés hiányában a NOE Tiszavasvári Nagycsaládosok Egyesületével (továbbiakban: NOE) a Tiszavasvári, Bethlen u. 4. sz. alatti irodák bérletére kötött, 2023. május 03. napján kelt bérleti szerződést felmondja.****

Felhatalmazza a Polgármestert a **bérleti szerződés közös megegyezéses megszüntető iratának aláírására, ennek hiányába felmondás megfogalmazására, aláírására, megküldésére.**

Ez esetben Képviselő-testület felajánlja annak lehetőségét, hogy a fűtési szezon végével, legkorábban 2024. április 15. napjától - a korábbi bérleti szerződésben foglaltak szerint -

bérbe adja a Tiszavasvári, Bethlen u. 4. sz. alatti ingatlanban lévő, előzőleg is a NOE által bérelt irodákat.

V.3. Dönt arról, hogy amennyiben a NOE-val a Tiszavasvári, Bethlen u. 4. sz. alatti irodák bérletére kötött, 2023. május 03. napján kelt bérleti szerződés megszűnik, a megszűnés időpontjától a 2023. évben kezdődő fűtési szezonban legkésőbb 2023. november 15. napjától 2024. április 1. napjáig:

- Tiszavasvári, Bethlen u. 4. sz. alatti Civil Ház épülete bezár.

Határidő: haladéktalanul, esedékességkor Felelős: Szőke Zoltán - polgármester

V. SPORTCSARNOK

A Képviselő-testület dönt arról, hogy a **Sportcsarnok** épületének díjszabása **2023. november 1. napjától 2024. október 31. napjáig** az elfogadott használati díjszabásától eltérően alábbiak szerint alakul:

1. A Képviselő-testület dönt arról, hogy a Városi Sportcsarnok épületét sporttevékenység végzése céljából **elsődlegesen a következő egyesület/intézmény használhatja:**
 - **Tiszavasvári Sport Egyesület** (utánpótlás neveléssel)
 - **Nyíregyházi Szakképzési Centrum Tiszavasvári Szakképző Iskola és Kollégium**
2. A hőszivattyú működtetés energetikus csatolt szakvéleménye alapján nem javasolt, **így dönt arról, hogy a sportcsarnok fűtése kizárólag gáz energia igénybevételével történik. A központi fűtés éjszakai üzeme a fenntartó képviselőjével együtt kerül beállításra energetikus javaslata szerint.**

1.1. Nyíregyházi Szakképzési Centrum Tiszavasvári Szakképző Iskola és Kollégium:

- **2023. november 1. napjától 2024. október 31-ig,**
- az ingatlan használatba adása a TIVA-SZOLG Kft. vezetőjének hatáskörében, megállapodásban rögzítve, vele előre egyeztetve, általa meghatározott feltételekkel történhet,
- **a bérleti díj legfeljebb 16 fok hőmérséklet biztosításával és melegvíz ellátással kerül megállapításra,**
- az önköltségszámítás alapján számított **bruttó 15.000-Ft/óra bérleti díj helyett – különös tekintettel az oktatási közfeladat ellátásra - kedvezményesen bruttó 10.000-Ft/óra bérleti díjon biztosítja,** teljesítés igazolás alapján

1.2. Tiszavasvári Sport Egyesület:

- **2023. november 1. napjától 2024. október 31-ig,**

- az ingatlan használatba adása a TIVA-SZOLG Kft. vezetőjének hatáskörében, megállapodásban rögzítve, vele előre egyeztetve, az általa meghatározott feltételekkel történhet,
- **a bérleti díj legfeljebb 16 fok hőmérséklet biztosításával és melegvíz ellátással kerül megállapításra,**
- az önköltségszámítás alapján számított **bruttó 15.000-Ft/óra bérleti díj helyett kedvezményesen bruttó 13.000-Ft/óra bérleti díjon biztosítja,** teljesítés igazolás alapján

A szerződéses időtartam tekintetében a felek eltérhetnek, amennyiben a TAO támogatási ütem azt indokoltá teszi.

1.3. Egyéb sporttevékenységet végzők:

- **2023. november 1. napjától 2024. október 31-ig,**
- az ingatlan használatba adása a TIVA-SZOLG Kft. vezetőjének hatáskörében, megállapodásban rögzítve, vele előre egyeztetve, az általa meghatározott feltételekkel történhet,
- **a bérleti díj legfeljebb 16 fok hőmérséklet biztosításával és melegvíz ellátással kerül megállapításra.**
- **a bérleti díj bruttó 15.000-Ft/óra teljesítés igazolás alapján.**

A kedvezményből adódó többletköltségeket a Tiva-Szolg Kft. viseli.

Amennyiben valamely szereplő a megállapított kedvezményeket is tartalmazó bérleti díjon nem kíván szerződni, fenntartja a jogot a teljes kihasználtság hiányában a díjak felülvizsgálatára.

Felkéri a polgármestert, hogy a TIVA-SZOLG Kft. vezetőjét tájékoztassa a Testület döntéséről.

Felkéri a Tiva-Szolg Kft. vezetőjét, hogy a döntésről tájékoztassa a megjelölt érintetteket.

Határidő: esedékességkor

Felelős: Szőke Zoltán - polgármester
Dr Groncsák Andrea – Tiva-Szolg Kft., ügyvezető

VI. INTÉZMÉNYI MUNKAVÉGZÉS HELYSZÍNE/IRODA

VI.1. Dönt arról, hogy az önkormányzati fenntartású intézményekben, a 2023. évben kezdődő fűtési szezonban – eltérő szabályozás hiányában - közvetlen irodai munkavégzést szolgáló helyiségekben munkaidőben split klíma igénybevétele nélkül 20 fok tartható, azzal, hogy a központi fűtés éjszakai üzeme a fenntartó képviselőjével együtt kerül beállításra energetikus javaslata szerint.

VI.2. Bölcsőde, óvoda, szociális- gyermekjóléti intézmény esetén az irányadó szakmai útmutatás szerint, fenntartóval egyeztetve.

VI.2. Felkéri a polgármestert, hogy a döntésről tájékoztassa az intézményvezetőket.

Határidő: esedékességkor

Felelős: Szőke Zoltán - polgármester
önkormányzati intézmények intézményvezetői

VII. EGÉSZSÉGÜGYI LÉTESÍTMÉNYEK

VII. Dönt arról, hogy – eltérő szabályozás hiányában - az önkormányzati fenntartású, a Tiva-Szolg Kft üzemeltetésében lévő egészségügyi létesítmények **váróhelyiségeiben, közösségi helyiségeiben 18 fok, vizsgáló helyiségekben klíma rásegítéssel 20 fok tartható.**

VIII. Fenti intézkedések célja a fűtési rendszer szükség szerint üzemen kívüli állapotba/fagyvédelem állapotba helyezése fűtési idény alatt, valamint az áramvételezés szüneteltetése idény jelleggel, az EKIK esetében kivitelezési munkálatok végrehajtására előkészület.

Határidő: határozatban foglaltak szerint

Felelős: Szőke Zoltán – polgármester

Tárgy (4.np.):	Előterjesztés a a Kornisné Liptay Elza Szociális és Gyermekjóléti Központ ellátottainak biztosított étkeztetés ellenőrzésére tervezett ideiglenes bizottságról hozott döntésről
Előadó:	Szőke Zoltán polgármester
Témafelelős:	Krasznainé dr. Csikós Magdolna osztályvezető

Hozzászólás:

Balácsi Csilla képviselő:

Sajnálja, hogy nem voltak elég aktívak a bizottságra való jelentkezésben és nem tudott megalakulni.

Szőke Zoltán polgármester:

Véleménye szerint, pont, akik kifogást fogalmaztak meg, azok nem jelentkeztek a bizottságba.

Mivel kérdés és hozzászólás a napirenddel kapcsolatban nem hangzott el, Szőke Zoltán polgármester a határozat-tervezetet szavazásra bocsátotta.

A döntéshozatalban részt vett 10 fő.

A Képviselő-testület 10 igen egyhangú szavazattal, ellenszavazat és tartózkodás nélkül az alábbi határozatot hozta:

**TISZAVASVÁRI VÁROS ÖNKORMÁNYZATA
KÉPVISELŐ TESTÜLETE
271/2023. (X.16.) Kt. számú
határozata**

Döntés a Kornisné Liptay Elza Szociális és Gyermekjóléti Központ ellátottainak biztosított étkeztetés ellenőrzésére tervezett ideiglenes bizottságról

Tiszavasvári Város Önkormányzata Képviselő-testülete elfogadja, hogy **Kornisné Liptay Elza Szociális és Gyermekjóléti Központ ellátottainak biztosított étkeztetés ellenőrzésére tervezett ideiglenes bizottság minimális taglétszám hiányában nem tud megalakulni.**

Határidő: azonnal

Felelős: Szőke Zoltán polgármester

Tárgy (5.np.):	Előterjesztés „Infrastrukturális fejlesztések megvalósítása Tiszavasváriban” című támogatásból a Kabay János u. 23. szám alatti épület felújítására vonatkozó közbeszerzési eljárás megindításáról
Előadó:	Szőke Zoltán polgármester
Témafelelős:	Kovács Edina köztisztviselő

Kovács Edina témafelelős szóbeli kiegészítése:

Arra tekintettel, hogy az ajánlattételi felhívás részletei és a szerződés a mai napon kerültek egyeztetésre, szóbeli kiegészítésként elmondta, hogy a határozat-tervezet 2. mellékletet javasolja módosítani. A Muki Épker Kft.-t vonják be. Tekintettel arra, hogy az előzetes ellenőrzés során az Észak Gépész Kft. nem szerepelt az MKIK nyilvántartásában. Ezek után az Ajánlattételi Felhívás főbb pontjai ismertette részletesen.

Mivel kérdés és hozzászólás a napirenddel kapcsolatban nem hangzott el, Szőke Zoltán polgármester a határozat-tervezetet szavazásra bocsátotta a témafelelős által tett szóbeli kiegészítéssel és módosítással együtt, miszerint a Muki Épker Kft. kerül bevonásra a határozat-tervezet 2. mellékletében.

A döntéshozatalban részt vett 10 fő.

A Képviselő-testület 10 igen egyhangú szavazattal, ellenszavazat és tartózkodás nélkül az alábbi határozatot hozta:

**TISZAVASVÁRI VÁROS ÖNKORMÁNYZATA
KÉPVISELŐ TESTÜLETÉNEK
272/2023. (X.16.) Kt. számú
határozata**

**„Infrastrukturális fejlesztések megvalósítása Tiszavasváriban” című támogatásból
a Kabay János u. 23. szám alatti épület felújítására vonatkozó
közbeszerzési eljárás megindítása**

Tiszavasvári Város Önkormányzata Képviselő-testülete a Magyarország helyi önkormányzatairól szóló 2011. évi CLXXXIX. törvény (továbbiakban: Möt.) 13. § (1) bekezdés 1. pontjában foglalt feladatkörében eljárva az előterjesztést megtárgyalta, és az alábbi határozatot hozza:

- I. Elfogadja a határozat 1. mellékletét képező „Infrastrukturális fejlesztések megvalósítása Tiszavasváriban” című támogatásból a Kabay János u. 23. szám alatti épület felújításának kivitelezési munkáival kapcsolatos közbeszerzési eljárást megindító felhívás tartalmát, a közbeszerzési dokumentációt és a szerződés-tervezetet.

- II. Felkéri a polgármestert, hogy gondoskodjon az ajánlattételi felhívás és dokumentáció megküldéséről a határozat 2. melléklete szerinti Ajánlattevők részére.**
- III. Felkéri a polgármestert, hogy az ajánlattételi határidő lejártát követően a Bíráló Bizottság javaslatát terjessze a Képviselő-testület elé.**

Határidő: azonnal, esedékességkor

Felelős: Szőke Zoltán polgármester

Ajánlattevők listája

- 1. INTERELEKTONIK-PLUSZ Kft.**
székhely: 4400 Nyíregyháza, Szarvas u. 14. fsz. 1.
adószám: 12559116-215

- 2. Muki-Épker Kft.**
székhely: 4440 Tiszavasvári, Mihálytelep 1.
adószám: 24900784-2-15

- 3. Familia-Z Kft.**
székhely: 4432 Nyíregyháza, Izabella út 5.
adószám: 10638242-2-15

- 4. Invent-Bau Kft.**
székhely: 1134 Budapest, Róbert Károly Krt. 47. 2/18.
adószám: 14534456-2-41

- 5. G-MÍNUSZ Kft.**
székhely: 3881 Abaújszántó, Szeles u. 52.
adószám: 12413155-2-05

Ajánlattételi felhívás

A Kbt. 115. § szerinti eljárások esetében.

I. szakasz: Ajánlatkérő

I.1) Név és címek ¹ (jelölje meg az eljárásért felelős összes ajánlatkérőt)

Hivatalos név: Tiszavasvári Város Önkormányzata		Nemzeti azonosítószám: ²	
Postai cím: Városháza tér 4.			
Város: Tiszavasvári	NUTS-kód: HU	Postai irányítószám: 4440	Ország: Magyarország
Kapcsolattartó személy: Kovács Edina			Telefon: +36 308718896
E-mail: kovacs.edina@tizavasvari.hu			Fax: +36 42275000
Internetcím(ek)			
Az ajánlatkérő általános címe: (URL) www.tizavasvari.hu			
A felhasználói oldal címe: (URL) www.ekr.gov.hu			

I.2) Közös közbeszerzés

<input type="checkbox"/> A szerződés közös közbeszerzés formájában valósul meg.
<input type="checkbox"/> Több ország részvételével megvalósuló közös közbeszerzés.
<input type="checkbox"/> A szerződést központi beszerző szerv ítéli oda.

I.3) Az ajánlatkérő típusa

<input type="checkbox"/> Központi szintű	<input type="checkbox"/> Közszolgáltató
<input checked="" type="checkbox"/> Regionális/helyi szintű	<input type="checkbox"/> Támogatott szervezet [Kbt. 5. § (2)-(3) bekezdés]
<input type="checkbox"/> Közjogi szervezet	<input type="checkbox"/> Egyéb:

I.4) Fő tevékenység (klasszikus ajánlatkérők esetében)

<input checked="" type="checkbox"/> Általános közszolgáltatások	<input type="checkbox"/> Lakásszolgáltatás és közösségi rekreáció
<input type="checkbox"/> Honvédelem	<input type="checkbox"/> Szociális védelem
<input type="checkbox"/> Közrend és biztonság	<input type="checkbox"/> Szabadidő, kultúra és vallás
<input type="checkbox"/> Környezetvédelem	<input type="checkbox"/> Oktatás
<input type="checkbox"/> Gazdasági és pénzügyek	<input type="checkbox"/> Egyéb tevékenység:
<input type="checkbox"/> Egészségügy	

II. szakasz: Tárgy

II.1) Meghatározás

II.1.1) A szerződés típusa <input checked="" type="checkbox"/> Építési beruházás <input type="checkbox"/> Árubeszerzés <input type="checkbox"/> Szolgáltatásmegrendelés
II.1.2) Fő CPV-kód: 45000000-7 Építési munkák Kiegészítő CPV-kód: ^{1 2} [] [] []
II.1.3) A szerződés tárgya: „Kabay János u. 23. - energetikai korszerűsítés”
II.1.4) A közbeszerzés mennyisége: A felújításra kerülő épületrész bruttó alapterülete: 172 m ² A felújítás során a külső homlokzati hőszigetelés, a nyílászárók cseréje, bádogozási és festési munkálatok kerülnek megvalósításra.

Összesen 22 db nyílászáró cseré,
15 m² lábazati 10 cm-es hőszigetelés,
165 m² külső homlokzati 15 cm-es hőszigetelés,
120 m² külső homlokzati 4 cm-es hőszigetelés.
Homlokzat vakolat 285 m²,
lábazat vakolat 15 m²,
Bádogozási munkálatok (kéményszegély, kétvízorros falfedés, külső párkány) 166 m-en, különböző szélességben
Festési munkák: 420 m²
A homlokzaton lévő szerelevények bontása és visszaépítése

A részletes műszaki paramétereket a közbeszerzési dokumentáció tartalmazza.

Ajánlatkérő felhívja a figyelmet a 321/2015. (X.30) Korm. rendelet 46. § (3) bekezdésében foglaltakra.

II.1.5) A szerződés időtartama, vagy a teljesítés határideje:

Időtartam hónapban: vagy napban: vagy a teljesítés határideje: 2023.12.20.

II.1.6) A teljesítés helye:

Magyarország

4440 Tiszavasvári, Kabay János utca 23., 2291/33 hrsz.

NUTS-kód: HU323

II.1.7) Részekre bontás

A beszerzés részekből áll igen nem

A Kbt. 61. § (4) bekezdése alapján a beszerzés tárgyának jellege és a szerződéshez kapcsolódó további körülmények nem teszik lehetővé a közbeszerzés egy részére történő ajánlattételt, figyelemmel arra, hogy a beruházás egy helyszínen valósul meg, továbbá az építési beruházás során elvégzendő munkarészek szerves egymáshoz kapcsolódása, a munkaterületek történő munkavégzés koordinálása, továbbá az egységes jótállási határidő biztosítása generál kivitelezés mellett biztosítható.

Részajánlattétel biztosítása ellentétes lenne a gazdasági és műszaki észszerűséggel.

Ajánlatok benyújthatók o valamennyi részre o legfeljebb a következő számú részre: [] o csak egy részre

Az egy ajánlattevőnek odaítélhető részek maximális száma: []

Az ajánlatkérő fenntartja a jogot arra, hogy a következő részek vagy részcsoportok kombinációjával ítéljen oda szerződéseket:

II.2) A közbeszerzés ismertetése ¹

II.2.1) Elnevezés: ² „Kabay János u. 23. - energetikai korszerűsítés”	Rész száma:
II.2.2) További CPV-kód(ok): ² Fő CPV-kód: ¹ 45000000-7 Építési munkák Kiegészítő CPV-kód: ¹² [][][][]	
II.2.3) A teljesítés helye: Magyarország 4440 Tiszavasvári, Kabay János utca 23., 2291/33 hrsz. NUTS-kód: HU323	
II.2.4) A közbeszerzés mennyisége: A felújításra kerülő épületrész bruttó alapterülete: 172 m ² A felújítás során a külső homlokzati hőszigetelés, a nyílászárók cseréje, bádogozási és festési munkálatok kerülnek megvalósításra. Összesen 22 db nyílászáró cseré, 15 m ² lábazati 10 cm-es hőszigetelés,	

165 m² külső homlokzati 15 cm-es hőszigetelés,
 120 m² külső homlokzati 4 cm-es hőszigetelés.
 Homlokzat vakolat 285 m²,
 lábazat vakolat 15 m²,
 Bádогоzási munkálatok (kéményszegély, kétvízorros falfedés, külső párkány) 166 m-en, különböző szélességben
 Festési munkák: 420 m²
 A homlokzaton lévő szerelevények bontása és visszaépítése

tes műszaki paramétereket a közbeszerzési dokumentáció tartalmazza.

Ajánlatkérő felhívja a figyelmet a 321/2015. (X.30) Korm. rendelet 46. § (3) bekezdésében foglaltakra.

(az építési beruházás, árubeszerzés vagy szolgáltatás jellege és mennyisége, illetve az igények és követelmények meghatározása)

II.2.5) Értékelési szempontok

X Az alábbi értékelési szempontok

X Minőségi szempont – Megnevezés: / Súlyszám:

2.) Környezetvédelmi szempontok (szakmai ajánlat) / Súlyszám: 10

Vizsgálati elem	Megajánlás
Hulladékgazdálkodás, az érintett közterület, településrész és a kivitelezés hulladékgazdálkodásának zavartalansága érdekében tett intézkedések	A munkaterületen nyertes ajánlattevő ill. alvállalkozó által termelt kommunális hulladék szelektív gyűjtésének biztosítása Vállalja az esetlegesen keletkező veszélyes hulladékok tárolására alkalmas gyűjtő edényzet helyszínen tartását.

3.) Többlet jótállási idő (a vállalt többlet jótállási idő hónapokban kifejezve, 36 hónap + max. 24 hónap) / Súlyszám: 20

Költség szempont – Megnevezés: / Súlyszám:

X Ár szempont – Megnevezés:

1.) Teljes nettó vállalkozói díj (a teljes építési beruházásra vonatkozó, - általános forgalmi adó nélkül számított - vállalkozói díj HUF-ban kifejezve) / Súlyszám: 70

II.2.6) Becsült érték: ²

Érték ÁFA nélkül: [] Pénznem: [] [] []

(keretmegállapodás vagy dinamikus beszerzési rendszer esetében ennek a résznek a keretmegállapodás vagy dinamikus beszerzési rendszer teljes időtartamára vonatkozó becsült összértéke)

II.2.7) A szerződés, keretmegállapodás vagy dinamikus beszerzési rendszer időtartama

Időtartam hónapban: vagy napban:

vagy

a teljesítés határideje: **2023.12.20.**

A szerződés meghosszabbítható igen **X nem** A meghosszabbítás leírása:

II.2.8) Az ajánlattételre vagy részvételre felhívandó gazdasági szereplők számának korlátozására vonatkozó információ (nyílt eljárás kivételével)

A gazdasági szereplők tervezett száma (keretszáma): []

vagy

Tervezett minimum: [] / Maximális szám: ² []

A jelentkezők számának korlátozására vonatkozó objektív szempontok:

II.2.9) Változatokra (alternatív ajánlatokra) vonatkozó információk

Elfogadhatók változatok (alternatív ajánlatok) igen **X nem**

II.2.10) Opciókra vonatkozó információ

Opciók igen **X nem** Opciók leírása:

II.2.11) Információ az elektronikus katalógusokról

Az ajánlatokat elektronikus katalógus formájában kell benyújtani, vagy azoknak elektronikus katalógust kell tartalmazniuk

II.2.12) Európai uniós alapokra vonatkozó információk

A közbeszerzés európai uniós alapokból finanszírozott projekttel és/vagy programmal kapcsolatos igen **X nem**

Projekt száma vagy hivatkozási száma:

II.2.13) További információ

1. A szerződés II.1.5) pontjában a kezdő időpont a kötelező kitöltés miatt lett megadva. A szerződés időtartama annak aláírásával kezdődik.

2. A felhívás II.2.7) pontjában meghatározott teljesítési határidőbe a műszaki átadás-átvételi eljárás megindításának benne kell lennie, mely eljárás sikeres lezárására 30 naptári nap áll rendelkezésre.

III. szakasz: Jogi, gazdasági, pénzügyi és műszaki információk

III.1) Részvételi feltételek

III.1.1) Kizáró okok és a szakmai tevékenység végzésére vonatkozó alkalmasság

A kizáró okok felsorolása:

Az eljárásban nem lehet ajánlattevő, alvállalkozó, alkalmasság igazolásában részt vevő gazdasági szereplő, akivel szemben a Kbt. 62. § (1) bekezdés h) – k) és m) pontja szerinti kizáró okok fennállnak. A Kbt. 74. § (1) bekezdés b) pontja értelmében az ajánlatkérőnek ki kell zárnia az eljárásból azt az ajánlattevőt, alvállalkozót vagy az alkalmasság igazolásában részt vevő szervezetet, aki vagy amely részéről a kizáró ok az eljárás során következett be.

Az ajánlatkérő felhívja a figyelmet a Kbt. 114. § (2) bekezdésére.

Az igazolási módok felsorolása és rövid leírása:

- Az ajánlattevőnek (közös ajánlattétel esetén minden ajánlattevőnek külön-külön), Kbt. 114. (2) bekezdése és a 321/2015. (XI. 2.) Korm. rendelet (továbbiakban: Kr.) 17. § (1) bekezdése alapján egyszerű nyilatkozatot kell benyújtani arról, hogy nem tartozik a Kbt. 62. § (1) bekezdés h) – k) és m) pontja szerinti kizáró okok hatálya alá.
- Az alvállalkozó, valamint az alkalmasság igazolásában résztvevő más szervezet tekintetében az ajánlattevő köteles nyilatkozni ajánlatában arról, hogy az érintett gazdasági szereplők vonatkozásában nem állnak fenn az eljárásban előírt kizáró okok. (321/2015. (X.30.) Korm. rendelet 17. § (2) bekezdés).
- A Kbt. 62. § (1) bekezdés k) pont kb) alpontja tekintetében ajánlattevőnek (közös ajánlattétel esetén minden ajánlattevőnek külön-külön) a pénzmosás és a terrorizmus finanszírozása megelőzéséről és megakadályozásáról szóló 2017. évi LIII. törvény (a továbbiakban: pénzmosásról szóló törvény) 3. § 38. pont a)-b) vagy d) alpontja szerint definiált valamennyi tényleges tulajdonos nevének és állandó lakóhelyének bemutatását tartalmazó nyilatkozatot szükséges benyújtani; ha a gazdasági szereplőnek nincs a pénzmosásról szóló törvény 3. § 38. pont a)-b) vagy d) alpontja szerinti tényleges tulajdonosa, úgy erre vonatkozó nyilatkozatot

szükséges csatolni.

- Ajánlattevőnek (közös ajánlattevőnek) a kizáró okokkal kapcsolatos nyilatkozatok csatolása (saját nyilatkozatok esetében) során a 321/2015. Korm. rendelet 1. § (7) bekezdésének megfelelően kell eljárniuk.
- Ajánlattevőnek (közös ajánlattevőnek) folyamatban lévő változásbejegyzési eljárás esetében az ajánlathoz köteles csatolni a cégbírósághoz benyújtott változásbejegyzési kérelmet és az annak érkezéséről a cégbíróság által megküldött igazolást. Amennyiben nincs folyamatban lévő változásbejegyzési eljárás, az ajánlathoz csatolni kell az ajánlattevő erre vonatkozó nemleges tartalmú nyilatkozatát is.
- Ajánlatkérő felhívja a figyelmet a Kbt. 64. §-ban foglaltakra.

Szakmai tevékenység végzésére vonatkozó alkalmasság előírása [Kbt. 65. § (1) bekezdés c) pont]:

Szakmai tevékenység végzésére vonatkozó alkalmasság igazolása:

III.1.2) Gazdasági és pénzügyi alkalmasság

Az igazolási módok felsorolása és rövid leírása:	Alkalmassági minimumkövetelmény(ek) meghatározása:
--	--

III.1.3) Műszaki, illetve szakmai alkalmasság

Az igazolási módok felsorolása és rövid leírása	Alkalmassági minimumkövetelmény(ek):
---	--------------------------------------

III.1.4) A szerződés biztosítékai:

Késedelmi kötbér: A késedelmi kötbér a műszaki átadás-átvételi eljárás sikeres lezárására fennálló 30 naptári nap leteltét követően számítandó. Mértéke a késedelemmel érintett naptári naponként – az általános forgalmi adó nélkül számított - vállalkozói díj 0,5 %-a. A késedelmi kötbér kumulált összegének felső határa a – az általános forgalmi adó nélkül számított - vállalkozói díj 15 %-a. A kötbéralap meghatározását a szerződéstervezet tartalmazza. A 30 naptári napot meghaladó késedelem esetén Megrendelő jogosult a szerződést azonnali hatállyal felmondani, mely okán Vállalkozó a megíúsulási kötbérfizetésre lesz kötelezett.

Hibás teljesítés esetén alkalmazandó késedelmi kötbér: mértéke hibás teljesítéssel érintett minden megkezdett naptári napjára vonatkozóan – az általános forgalmi adó nélkül számított - vállalkozói díj 0,5

%-a. A kötbér kumulált összegének felső határa a – az általános forgalmi adó nélkül számított - vállalkozói díj 15 %-a. A kötbéralap meghatározását a szerződéstervezet tartalmazza.

Meghiúsulási kötbér: a – az általános forgalmi adó nélkül számított - vállalkozói díj 20 %-a. A meghiúsulási kötbér alapja a – az általános forgalmi adó nélkül számított - vállalkozói díj. Meghiúsulási kötbér a késedelmi kötbérrel együtt nem érvényesíthető.

Ajánlatkérő jogosult a kötbért a vállalkozói díjból a Ptk. 6:139. § (1) bekezdése szerint visszatartani. Ajánlatkérőnek jogában áll a Kbt. 135. § (6) bekezdésének figyelembevételével az érvényesített kötbért a vállalkozói díjba beszámítani.

Jótállás: a sikeres műszaki átadás-átvételi eljárást dokumentáló jegyzőkönyv keltétől számított min. 36 hónap (ajánlattevői vállalás szerint), szerződéstervezetben részletezettek szerint.

A szerződést megerősítő mellékkötelezettségekkel kapcsolatos részletes előírásokat az egyéb közbeszerzési dokumentumok között megtalálható szerződéstervezet tartalmazza, a Ptk. 6:186. §-ában foglaltakra tekintettel.

Részletes feltételek a kivitelezési szerződésben.

III.1.5) Az ellenszolgáltatás teljesítésének feltételei és / vagy hivatkozás a vonatkozó jogszabályi rendelkezésekre:

Ajánlatkérő a Vállalkozói díjat a BMÖGF/587-1/2021 iktatószámú Belügyminisztérium által nyújtott 100%-os támogatásból megvalósuló projekt keretében finanszírozza.

Tartalékkeret nincs.

A számlák kifizetésére a Kbt. 135. § (1)-(3) és (5)-(6), (8) bekezdései, a Ptk. 6:130. § (1)-(2) bekezdései, valamint a 322/2015. (X. 30.) Korm. rendelet 30-32. § és a 32/A. §-ai irányadóak.

Fizetési ütemezés:

- a) előlegszámla: a nettó Vállalkozói Díj 10 %-a,
- b) 1. részszámla: 50 %-os készütségi fok elérése után;
- c) végszámla: 100 %-os teljesítést követően, teljesítés-igazolás után.

Az előleg a végszámlában kerül elszámolásra.

Az ajánlattétel, az átutalás és az elszámolás pénzneme a magyar forint.

Az ajánlatkérő köteles fogadni és feldolgozni az olyan elektronikus számlákat, amelyek megfelelnek az EN 16931-1:2017 számú európai szabványnak és az Európai Bizottság által e szabványhoz az Európai Unió Hivatalos Lapjában közzétett szintaxislistának.

A kifizetéssel kapcsolatos részletes előírásokat a közbeszerzési dokumentumok részét képező szerződés-tervezet tartalmazza.

IV. szakasz: Eljárás

IV.1) Meghatározás

IV.1.1) Az eljárás fajtája

<i>(klasszikus ajánlatkérők esetében)</i>	<i>(közzolgáltató ajánlatkérők esetében)</i>
<input checked="" type="checkbox"/> Nyílt eljárás <input type="checkbox"/> Gyorsított eljárás Indokolás: <input type="checkbox"/> Meghívásos eljárás <input type="checkbox"/> Gyorsított eljárás Indokolás: <input type="checkbox"/> Tárgyalásos eljárás <input type="checkbox"/> Gyorsított eljárás Indokolás: <input type="checkbox"/> Versenypárbeszéd	<input type="checkbox"/> Nyílt eljárás <input type="checkbox"/> Meghívásos eljárás <input type="checkbox"/> Tárgyalásos eljárás <input type="checkbox"/> Versenypárbeszéd <input type="checkbox"/> Innovációs partnerség

<input type="checkbox"/> Innovációs partnerség	
<p>IV.1.2) Keretmegállapodásra vagy dinamikus beszerzési rendszerre vonatkozó információk</p> <p><input type="checkbox"/> A hirdetmény keretmegállapodás megkötésére irányul</p> <ul style="list-style-type: none"> <input type="checkbox"/> Keretmegállapodás egy ajánlattevővel <input type="checkbox"/> Keretmegállapodás több ajánlattevővel <p>A keretmegállapodás résztvevőinek tervezett maximális létszáma: ² []</p> <p><input type="checkbox"/> A hirdetmény dinamikus beszerzési rendszer létrehozására irányul</p> <ul style="list-style-type: none"> <input type="checkbox"/> A dinamikus beszerzési rendszert további beszerzők is alkalmazhatják <p>Keretmegállapodások esetén – klasszikus ajánlatkérők esetében a négy évet meghaladó időtartam indokolása:</p> <p>Keretmegállapodások esetén – közszolgáltató ajánlatkérők esetében a nyolc évet meghaladó időtartam indokolása:</p>	
<p>IV.1.3 Elektronikus árlejtésre vonatkozó információk ²</p> <p><input type="checkbox"/> Elektronikus árlejtést fognak alkalmazni</p> <p>További információk az elektronikus árlejtésről:</p>	

IV.2) Adminisztratív információk

<p>IV.2.1) Az adott eljárásra vonatkozó korábbi közzététel ²</p> <p>A hirdetmény száma a Közbeszerzési Értesítőben: ¹ [] (KÉ-szám/évszám)</p>
<p>IV.2.2) Ajánlattételi vagy részvételi határidő</p> <p>Dátum: 2023.10.31. Helyi idő: 10:00</p>
<p>IV.2.3) Azok a nyelvek, amelyeken az ajánlatok vagy részvételi jelentkezések benyújthatók: HU</p>
<p>IV.2.4) Az ajánlati kötöttség minimális időtartama: (ajánlati felhívás esetében)</p> <p>Az ajánlati kötöttség végső dátuma: (éééé/hh/nn)</p> <p>vagy</p> <p>Az időtartam hónapban: [] vagy napban: 60 (az ajánlattételi határidő lejártától számítva)</p>

IV.2.5) Az ajánlatok vagy részvételi jelentkezések felbontásának feltételei

Datum: Helyi idő:

V. szakasz: Kiegészítő információk

V.1) Az ajánlati biztosíték (ajánlati felhívás esetében)

Az eljárásban való részvétel ajánlati biztosíték adásához kötött: Igen Nem

V.2) További információk:

1. Ajánlatkérő jelen közbeszerzési eljárásra a Kbt. 40. § (1) bekezdés alapján az EKR-ben történő lebonyolítást írja elő. Tárgyi eljárásban való részvétel előfeltétele az EKR rendszerben történő ajánlattevői regisztráció összhangban a 424/2017. (XII.19.) Korm. r. rendelkezéseivel.

2. Az ajánlatok felbontása:

Az ajánlattételi határidőig beérkezett ajánlatok bontását az EKR automatikusan, az ajánlattételi határidő lejártát követően, kettő órával később kezdi meg.

3. Az ajánlat benyújtásának címe és módja:

Az ajánlatot az EKR rendszeren keresztül, az ajánlattételi határidő lejártáig kell benyújtani.

Ajánlatkérő az ajánlattételi határidő meghosszabbítása esetén a Kbt. 52. § (4)-(5) bekezdései, illetve szükség esetén a 424/2017. Korm. r.16. § (2)-(3) bekezdés szerint jár el.

4. Az ajánlatnak tartalmazni kell a Kbt. 66. § (2) bekezdés szerinti nyilatkozatot, melyet az EKR rendszerben rendelkezésre álló űrlap kitöltésével kell megtenni.

5. Kbt. 66. § (6) bek. a)-b) szerinti nyilatkozatot az ajánlatnak tartalmazni kell (nemleges nyilatkozat is szükséges)

6. EKR üzemeltetését és fenntartását az ÚJ Világ Nonprofit Szolgáltató Kft. végzi.

7. EKR használatával kapcsolatos útmutató elérhető: <https://ekr.gov.hu/portal/tamogatas>; illetve <https://ujvilag.gov.hu>

8. Az ajánlathoz csatolni kell az ajánlatot aláíró és/vagy nyilatkozatot tevő, kötelezettséget vállaló cégjegyzésre jogosult személy(ek) aláírási címpéldányát vagy a Ctv. 9. §-a szerinti aláírási mintát. Amennyiben az aláíró személy nem cégjegyzésre jogosult az adott gazdasági szereplőnél, úgy csatolni kell az adott gazdasági szereplőnél cégjegyzésre jogosult vezető tisztségviselő által aláírt meghatalmazást legalább teljes bizonyító erejű magánokirati formában, melynek tartalmaznia kell a meghatalmazott aláírását/szignómintáját is.

9. Az ajánlatnak a Kbt. 66. § (5) bek. alapján felolvasólapot kell tartalmaznia, amelyet az ajánlattevő az elektronikus űrlap formájában köteles az ajánlat részeként kitölteni.

10. Ajánlatkérő kizárja projektársaság létrehozását.

11. Az ajánlatok értékelési szempontok szerinti tartalmi elemeinek értékelése során adható pontszám alsó és felső határa: 0-100. Az értékelési szempontok esetében adható pontszámok módszerének meghatározása: 1.) ár – fordított arányosítás, 2.) környezetvédelmi szempontok és 3.) jótállás - egyenes arányosítás. Részletek az útmutatóban.

12. Közös ajánlattétel esetén az ajánlatban utalni kell az ajánlattételi szándékra, s meg kell nevezni a közös ajánlattevőket, illetve a Kbt. 35. § (2) bek. nyomán az ajánlattevők kötelesek maguk közül egy, a közbeszerzési eljárásban a közös ajánlattevők nevében eljárni jogosult képviselőt megjelölni és a közös ajánlattevők képviselőjére meghatalmazni.

A meghatalmazásnak ki kell terjednie arra, hogy a közös ajánlattevők képviselőjére jogosult ajánlattevő adott eljárás tekintetében az EKR-ben elektronikus úton teendő nyilatkozatok megtételekor az egyes közös ajánlattevők képviselőjében eljárhat.

13. A nyertes ajánlattevő valamennyi rész esetében külön – külön a 322/2015. (X.30.) Korm. r. 26. §-a alapján legkésőbb a szerződéskötés időpontjára köteles a szerződés teljes időtartamára legalább 14.000.000,- Ft/év, 7.000.000,- Ft/kár összegű kártérítési limitú, általános- és szolgáltatói, építés-szerelési felelősségbiztosítás megkötésére és fenntartására. Abban az esetben, ha egy ajánlattevő több részben kerül nyertesként kihirdetésre, úgy biztosítani kell azt, hogy a felelősségbiztosítás mértéke valamennyi helyszín esetében biztosítva legyen.

14. Ajánlattevőnek ajánlata részeként csatolnia kell a rendelkezésre bocsátott költségvetést kitöltött formában. Az árazott költségvetés a 322/2015. (X.30.) Korm. r. 24. § (1) bekezdésére figyelemmel szakmai ajánlatnak minősül.

15. Ajánlatkérő alkalmazza a Kbt. 81. § (4)-(5) bekezdését és nem alkalmazza a Kbt. 75. § (2) bekezdés e) pontja szerinti eredménytelenségi okot.

16. Felelős akkreditált közbeszerzési szaktanácsadó: dr. Lévay-Nagy Karolina (01342).

17. Ajánlatkérő GDPR rendelet alapján tájékoztatja Ajánlattevőket, hogy az eljárás keretében a gazdasági szereplők személyes adatait a jogszabályokban meghatározott feladatok ellátása és a közbeszerzési eljárás lefolytatása céljából és határidőig kezeli.

V.3) Ajánlattételi felhívás megküldésének dátuma:

Tiszavasvári Város Önkormányzata
4440 Tiszavasvári, Városház tér 4.

AJÁNLATTÉTELI DOKUMENTÁCIÓ



AJÁNLATTÉTELI DOKUMENTÁCIÓJA

„Kabay János u. 23. - energetikai korszerűsítés”

tárgyú,
Kbt. 115. § (1) bekezdés alapján nemzeti értékhatárt elérő nyílt
közbeszerzési eljárásban

I. FEJEZET
ÁLTALÁNOS ÚTMUTATÓ

2

89

1. Bevezetés, az eljárás általános feltételei

Ezen közbeszerzési dokumentum közreadásának a célja a versenysemlegesség lehető legteljesebb biztosítása mellett a szükséges információk megadása az ajánlattevők részére a megfelelő ajánlat elkészítése érdekében.

Ajánlattevő ajánlata benyújtásával teljes egészében elfogadja a közbeszerzésekről szóló 2015. évi CXLI. törvény (továbbiakban: „Kbt.”) előírásai szerint ezen közbeszerzési eljáráshoz elkészített eljárást megindító felhívás és ajánlatkérési dokumentáció (továbbiakban együtt: „közbeszerzési dokumentum”) összes feltételét az ajánlattétel alapjául.

2. Ajánlatkérő, lebonyolító, felelős akkreditált közbeszerzési szaktanácsadó

Ajánlatkérő neve: Tiszavasvári Város Önkormányzata
Székhelye: 4440 Tiszavasvári, Városház tér 4.
Képviselője: Szőke Zoltán polgármester
Telefon: +36 30 161 9481
Fax: +36 42 275 000

Lebonyolító:

cégnév: Karendin Bt.

székhely: 1112 Budapest, Hegyalja út 90/B. 2. em. 3.

kapcsolattartó: dr. Lévy-Nagy Karolina

e-mail cím: levaykar@gmail.com

Az eljárásban a felelős akkreditált közbeszerzési szaktanácsadó:

név: dr. Lévy-Nagy Karolina

lajstromszám: 01342

levelezési cím: 1112 Budapest, Hegyalja út 90/B. 2. em. 3.

e-mail cím: levaykar@gmail.com

3. Ajánlattevő

Az a gazdasági szereplő, aki (amely) a közbeszerzési eljárásban ajánlatot nyújt be.

A Kbt. 36. § (1) bekezdése alapján az ajánlattevő ugyanabban a közbeszerzési eljárásban - részajánlat-tételi lehetőség biztosítása esetén ugyanazon rész tekintetében -

- a) nem tehet másik ajánlatot más ajánlattevővel közösen,
- b) más ajánlattevő alvállalkozójaként nem vehet részt,
- c) más ajánlattevő szerződés teljesítésére való alkalmasságát nem igazolhatja [Kbt. 65. § (7) bekezdés].

4. Alvállalkozó

Az a gazdasági szereplő, aki (amely) a közbeszerzési eljárás eredményeként megkötött szerződés teljesítésében az ajánlattevő által bevontan közvetlenül vesz részt, kivéve

- a) azon gazdasági szereplőt, amely tevékenységét kizárólagos jog alapján végzi,

- b) a szerződés teljesítéséhez igénybe venni kívánt gyártót, forgalmazót, alkatrész- vagy alapanyag eladóját
- c) építési beruházás esetén az építőanyag-eladót;

A nyertes ajánlattevő legkésőbb a szerződés megkötésének időpontjában köteles az ajánlatkérőnek valamennyi olyan alvállalkozót bejelenteni, amely részt vesz a szerződés teljesítésében, és - ha a megelőző közbeszerzési eljárásban az adott alvállalkozót még nem nevezte meg - a bejelentéssel együtt nyilatkozni arról is, hogy az általa igénybe venni kívánt alvállalkozó nem áll kizáró okok hatálya alatt.

5. Gazdasági szereplő

Bármely természetes személy, jogi személy, egyéni cég vagy személy joga szerint jogképes szervezet, vagy ilyen személyek vagy szervezetek csoportja, aki, illetve amely a piacon építési beruházások kivitelezését, áruk szállítását vagy szolgáltatások nyújtását kínálja.

6. Közös ajánlattétel

Több gazdasági szereplő közösen is tehet ajánlatot, amely esetben a közös ajánlattevők kötelesek maguk közül egy, a közbeszerzési eljárásban a közös ajánlattevők nevében eljárni jogosult képviselőt megjelölni.

A közös ajánlattevők csoportjának képviseletében tett minden nyilatkozatnak egyértelműen tartalmaznia kell a közös ajánlattevők megjelölését.

Ahol e törvény az ajánlatkérő számára az ajánlattevők értesítését írja elő, valamint a kiegészítő tájékoztatás megadása [Kbt. 56. §], a hiánypótlás [Kbt. 71. §], a felvilágosítás [Kbt. 71. §] és indokolás [Kbt. 72. §] kérése esetében az ajánlatkérő a közös ajánlattevőknek szóló értesítését, tájékoztatását, illetve felhívását a Kbt. 35. § (2) bekezdés szerinti képviselőnek küldi meg. A közös ajánlattevők a szerződés teljesítéséért az ajánlatkérő felé egyetemlegesen felelnek.

A Kbt. 35. § (2) bekezdése alapján a közös ajánlattevők kötelesek maguk közül egy, a közbeszerzési eljárásban a közös ajánlattevők nevében eljárni jogosult képviselőt megjelölni.

Az egy közös ajánlatot benyújtó gazdasági szereplő(k) személyében az ajánlattételi határidő lejártá után változás nem következhet be.

Ajánlatkérő nem teszi lehetővé a Kbt. 35. § (8) bekezdése alapján projektársaság létrehozását. Ajánlatkérő a nem közös ajánlattevők tekintetében is kizárja a projektársaság alapításának a lehetőségét.

Amennyiben közös ajánlattételre kerül sor, akkor a közös ajánlattevők kötelesek becsatolni együttműködési megállapodásukat, amely legalább a következőket tartalmazza:

- a közös ajánlattevők egyetemleges felelősségvállalása a szerződéses kötelezettségek teljesítésére, amennyiben, mint nyertes ajánlattevő kiválasztásra kerülnek;
- a közös ajánlattevők nevében eljárni jogosult képviselő – a Kbt. 35. § (2) bekezdés alapján – megnevezése, valamint a cégjegyzésre jogosult – ajánlatot aláíró – személy(ek) neve, beosztása, telefon és telefax száma, címe.

7. Közbeszerzési dokumentum

Minden olyan dokumentum, amelyet az ajánlatkérő a közbeszerzés tárgya, illetve a közbeszerzési beszerzési eljárás leírása vagy meghatározása érdekében hoz létre, illetve amelyre ennek érdekében hivatkozik, így különösen az eljárást megindító hirdetmény, műszaki leírás, ismertető, kiegészítő tájékoztatás, javasolt szerződéses feltételek, a gazdasági szereplők által benyújtandó dokumentumok mintái, részletes ártáblázat vagy árazatlan költségvetés.

8. Ajánlattevő feladata

Ajánlattevő köteles a közbeszerzés tárgyát képező szolgáltatást a közbeszerzési dokumentum és mellékletei, valamint az annak részét képező szerződéstervezet rendelkezései szerint, a vonatkozó jogszabályok és egyéb előírások és minőségi követelmények betartása mellett megvalósítani.

Ajánlattevő feladata kiterjed a műszaki leírásban meghatározott valamennyi feladatra, abban az esetben is, ha azt a szerződés nem tartalmazza, illetve esetleges azon feladatokra is, amelyeket a szerződés tartalmaz, azonban a műszaki leírás nem.

Az ajánlatkérő felhívja az ajánlattevők figyelmét, hogy ajánlatukat a közbeszerzési dokumentum, a Kbt. előírásai és egyéb jogszabályi rendelkezések együttes figyelembevételével kell elkészíteniük.

9. Kiegészítő tájékoztatás, helyszíni bejárás

Az ajánlattevő – a Kbt. 56. §-ában továbbá a Kbt. 114. § (6) bekezdésében foglaltaknak megfelelően – a megfelelő ajánlattétel érdekében a közbeszerzési dokumentumban foglaltakkal kapcsolatban írásban kiegészítő (értelmező) tájékoztatást kérhet az ajánlatkérőtől.

A kiegészítő tájékoztatást az ajánlatkérő a kérés beérkezését követően észszerű határidőn belül megadja. A kiegészítő tájékoztatás kérésének és megadásának határideje körében ajánlatkérő tájékoztatja ajánlattevőket, hogy ajánlatkérő „észszerű időnek” az ajánlattételi határidő lejártá előtti 3. munkanapot tekintti.

A kiegészítő tájékoztatás kérését az EKR rendszeren keresztül szükséges az ajánlattevőknek megküldenie cégszerűen aláír pdf. és szerkeszthető word. formátumban.

A kiegészítő tájékoztatást az ajánlattevők azonos feltételekkel kapják meg írásban az EKR rendszeren keresztül.

A gazdasági szereplő felelőssége, hogy a szervezeti egységén belül a kiegészítő tájékoztatás időben az arra jogosulthoz kerüljön.

Ajánlatkérő felhívja a figyelmet arra, hogy az előzőek szerint írásban feltett kérdés(ek)re adott válasz(ok)ot tartalmazó tájékoztatás a közbeszerzési dokumentum szerves részét képezi, a tájékoztatásban rögzítettek ajánlatba történő beépítése valamennyi ajánlattevő számára kötelező. Az ajánlattevő köteles az ajánlatában külön nyilatkozatban feltüntetni, hogy ajánlata elkészítése során a kiegészítő tájékoztatásokat figyelembe vette.

Az Ajánlatkérőt nem kötik a hivatalos kiegészítő tájékoztatásokon túl, akár szóban, akár írásban közölt olyan magyarázatok és felvilágosítások, amelyeket alkalmazottai, vagy képviselői illetéktelenül tettek meg az eljárás folyamán.

10. Helyszíni bejárás, Konzultáció:

Ajánlatkérő helyszíni bejárást nem tart, azonban az épület kívülről bármikor megtekinthető.

11. Teljesség és pontosság

A gazdasági szereplő felelős azért, hogy ellenőrizze az iratok teljes átvételét.

Az ajánlatkérő semmilyen kifogást sem fogad el, amelynek indoka az, hogy az ajánlattevő elmulasztotta az iratok valamely részének átvételét.

12. Kapcsolattartás és Kommunikáció

Az ajánlatkérő és a gazdasági szereplők között a közbeszerzési eljárással kapcsolatos, a Kbt.-ben vagy végrehajtási rendeletében szabályozott írásbeli kommunikáció - ha e rendeletből más nem következik - elektronikus úton, az EKR-ben történik.

Az elektronikus úton történő kapcsolattartást nem kell alkalmazni

- a) az eljárás előkészítése során a Kbt. 28. § (2) és (4) bekezdése körébe tartozó nyilatkozatokra,
- b) a szerződés megkötésére és
- c) - a szerződés megkötését követően kezdeményezett előzetes vitarendezési eljárás, iratbetekintési kérelem és az azzal összefüggő írásbeli kommunikáció, valamint a Kbt. 45. § (2) bekezdése szerinti tájékoztatás kivételével - a szerződés megkötését követő kommunikációra.

A felolvasólapon kapcsolattartóként feltüntetett személlyel közöltek az ajánlattevők, illetőleg közös ajánlattétel esetén a közös ajánlattevők mindegyike vonatkozásában joghatályos közlésnek minősülnek.

A kapcsolattartó személyében, illetőleg adataiban bekövetkező változást írásban kell az Ajánlatkérőnek bejelenteni. Az ajánlatkérő kizárólag a nyilatkozat eredeti példányának kézhezvételét követően köteles a kapcsolattartó személyében, illetőleg adataiban bekövetkező változást figyelembe venni.

A Kbt. 35. § (2) bekezdése alapján a közös ajánlattevők kötelesek maguk közül egy, a közbeszerzési eljárásban a közös ajánlattevők nevében eljárni jogosult képviselőt megjelölni.

A Kbt. 35. § (4) bekezdése alapján ahol e törvény az ajánlatkérő számára az ajánlattevők értesítését írja elő, valamint a kiegészítő tájékoztatás megadása [Kbt. 56. §], a hiánypótlás [Kbt. 71. §], a felvilágosítás [Kbt. 71. §] és indokolás [Kbt. 72. §] kérése esetében az ajánlatkérő a közös ajánlattevőknek szóló értesítését, tájékoztatását, illetve felhívását a Kbt. 35. § (2) bekezdés szerinti képviselőnek küldi meg.

13. Ajánlattétel költségei

Az ajánlat elkészítésével, illetve benyújtásával kapcsolatban felmerülő összes költség az ajánlattevőt terheli. Az ajánlattevőnek nincs joga semmilyen, a közbeszerzési dokumentumban kifejezetten megadott jogcímen kívül, egyéb – így különösen anyagi – igény érvényesítésére. A közbeszerzési eljárás eredményes, vagy eredménytelen befejezésétől függetlenül az ajánlatkérővel és az eljárással szemben ezen költségekkel kapcsolatban semmilyen követelésnek nincs helye.

Az ajánlatkérő kifejezetten nyilatkozik, hogy az ajánlat elkészítésével kapcsolatosan semmiféle – esetleges jövőbeni – térítésre nem kötelezhető.

14. Formai követelmények:

• Az ajánlat benyújtása kapcsán:

- Az ajánlatban lévő, minden – az ajánlattevő vagy alvállalkozó, vagy az alkalmasság igazolásában közreműködő szervezet (vagy személy) által készített – dokumentumot (nyilatkozatot) a végén alá kell írnia az adott gazdálkodó szervezetnél erre jogosult(ak)nak vagy olyan személynek, vagy személyeknek aki(k) erre a jogosult személy(ek)től írásos felhatalmazást kaptak.
- Az ajánlat ne tartalmazzon semmilyen olyan anyagot, amelyet az ajánlatkérő nem kért be (pl. prospektus, reklámanyag, stb.). Amennyiben az ajánlattevő ilyen jellegű anyagokat is be kíván nyújtani, úgy ezeket – ha benyújtását feltétlenül szükségesnek tartja – lehetőleg az ajánlattól elkülönítve csatolja.

Az ajánlatkérő felhívja az ajánlattevő figyelmét a Kbt. 48. § (1)-(5) bekezdésében foglaltakra, amelyek szerint:

1. Az e törvényben meghatározott határidők tekintetében a napokban, hónapokban vagy években megállapított határidőbe vagy időtartamba (a továbbiakban együtt: határidő) a kezdőnap nem számít bele. Kezdőnap az a nap, amelyre a határidő megkezdésére okot adó cselekmény vagy egyéb körülmény esik.

2. A hónapokban vagy években megállapított határidő azon a napon jár le, amely számánál fogva a kezdőnapot követő napnak megfelel; ha ez a nap a lejárati hónapjában hiányzik, a hónap utolsó napján.
3. Ha a határidő utolsó napja nem munkanapra esik, a határidő csak az ezt követő legközelebbi munkanapon jár le.
4. A Kbt. 48. § (1)-(3) bekezdést az ajánlati kötöttség és a Kbt. 131. § (6) bekezdése szerinti időtartam számítása során is alkalmazni kell.

Az ajánlattételi határidő lejárta követően érkezett ajánlatot az ajánlatkérő a Kbt. 73. § (1) bekezdés a) pontja alapján érvénytelennek tekinti.

15. Az ajánlat érvényességének vizsgálata; ajánlattevő kizárása

Az ajánlatkérő az értékelés során megvizsgálja, hogy az ajánlattevő ajánlata érvényes-e.

Az ajánlat érvénytelen ha (Kbt. 73. § (1) bek.):

- a) azt az ajánlattételi határidő lejárta után nyújtották be;
- b) az ajánlattevőt az eljárásból kizárták;
- c) ha az ajánlattevő alvállalkozója, vagy az alkalmasság igazolásában részt vevő szervezet a 62. § (1) bekezdés *i)* pontja, vagy az adott eljárásban felmerült magatartása alapján *j)* pontja szerinti kizáró ok miatt kizárásra került;
- d) az ajánlattevő nem felel meg a szerződés teljesítéséhez szükséges alkalmassági követelményeknek, vagy nem igazolta megfelelően a követelményeknek való megfelelést;
- e) egyéb módon nem felel meg az ajánlati közbeszerzési dokumentumokban, valamint a jogszabályokban meghatározott feltételeknek, ide nem értve az ajánlat ajánlatkérő által előírt formai követelményeit;
- f) az ajánlattevő
 - fa)* valamely adatot a 44. § (2)-(3) bekezdésébe ütköző módon minősít üzleti titoknak és ezt az ajánlatkérő hiánypótlási felhívását követően sem javítja; vagy
 - fb)* a 44. § (1) bekezdése szerinti indokolás a hiánypótlást követően sem megfelelő.

A Kbt. 73. § (1) bekezdésben foglaltakon túl az ajánlat érvénytelen, ha aránytalanul alacsony ellenszolgáltatást vagy más teljesíthetetlen feltételt tartalmaz [Kbt. 72. §].

A Kbt. 73. § (4) bekezdése: A Kbt. 73. § (1) bekezdés *e)* pontja alapján érvénytelen az ajánlat különösen, ha nem felel meg azoknak a környezetvédelmi, szociális és munkajogi követelményeknek, amelyeket a jogszabályok vagy kötelezően alkalmazandó kollektív szerződés, illetve a 4. mellékletben felsorolt környezetvédelmi, szociális és munkajogi rendelkezések írnak elő. A Közbeszerzési Hatóság - a foglalkoztatáspolitikáért felelős miniszter által minden évben rendelkezésére bocsátott adatszolgáltatás alapján - tájékoztatást tesz közzé honlapján a Magyarországon egyes ágazatokban alkalmazandó kötelező legkisebb munkabérről.

Ajánlatkérő a Kbt. 73. § (5) bekezdésben előírtaknak megfelelően az alábbiak szerint adja meg azoknak a szervezeteknek a nevét, amelyektől az ajánlattevő tájékoztatást kaphat a Kbt. 73. § (4) bekezdés szerinti azon követelményekről, amelyeknek a teljesítés során meg kell felelni.

INNOVÁCIÓS ÉS TECHNOLÓGIAI MINISZTERIUM

Postacím: 1011 Budapest, Fő utca 44-50.

Központi postafiók címe: 1440 Budapest Pf. 1.

Telefonszám: +36-1-795-1700

Fax: +36-1-550-3944

Ügyfélszolgálati Információs Iroda: 1011 Budapest, Fő u. 44-50.

Telefonszám: +36-1-795-6766; +36-1-795-3832; +36-1-795-8455

E-mail: ugyfelszolgalat@itm.gov.hu

Agrárminisztérium

1055 Budapest, Kossuth Lajos tér 11.

Postacím: 1860 Budapest Pf. 1.
Telefon: 06-1-795-2000
Telefax: 06-1-795-0200
E-mail: info@am.gov.hu
<https://kormany.hu/agrarminiszterium>

Emberi Erőforrások Minisztériuma

Székhely: 1054 Budapest, Akadémia u. 3.
Telefon: (+36-1) 795-1200
<http://www.kormany.hu/hu/emberi-eroforrasok-miniszteriuma>
Központi Ügyfélszolgálati Iroda címe: 1055. Budapest, Szalay u. 10-14. (Bejárat: Honvéd és Szalay utca sarok)
E-mail: ugyfelszolgalat@emmi.gov.hu

Alapvető Jogok Biztosa

Alapvető Jogok Biztosának Hivatala
1387 Budapest Pf. 40.
telefon: (06-1-) 475-7100 fax: (06-1-) 269-1615
Az Ügyfélszolgálat telefonszámai:
(06-1) 798-3686, (06-1) 790-6886
(06-1-) 475-7100

Nemzetgazdasági Minisztérium, Foglalkoztatáspolitikáért Felelős Államtitkárság

1051 Budapest, József nádor tér 2-4
Postai cím: 1369 Budapest Pf.: 481.
Telefon: +36 (1) 795-1400
Fax: +36 (1) 318-2570
Honlap: www.kormany.hu

Magyar Bányászati és Földtani Hivatal

Székhely: 1145 Budapest, Columbus u. 17-23
Levelezési cím: 1590 Budapest, Pf. 95
Tel.: +36-1-301-2900
Fax: +36-1-301-2903
Honlap: www.mbfh.hu

NAV

Székhely: 1054 Budapest, Széchenyi u. 2.
Tel.: +36- 1-428-5100
Fax: +36-1- 428-5382
Honlap: www.nav.hu

Nemzetgazdasági Minisztérium

H-1051 Budapest, József nádor tér 2-4.
Levelezési cím: 1369 Budapest Pf.: 481.
Telefax: +36-1-795-0716
Telefon:
NGM (József nádor tér 2-4.): +36 1 795-1400
NGM (Kálmán Imre u. 2): +36 1 472-8000
NGM (Honvéd u. 13-15): +36 1 374-2700
E-mail: ugyfelszolgalat@ngm.gov.hu
Honlap: <http://www.kormany.hu/hu/nemzetgazdasagi-miniszterium/elerhetosegek>

Földművelésügyi Minisztérium

Székhely: 1055 Budapest, Kossuth Lajos tér 11.

Postai cím: 1860 Budapest
Telefon: 06-1-795-2000
Telefax: 06-1-795-0200
Honlap: <http://www.kormany.hu/hu/foldmuvelesugyi-miniszterium/elerhetosegek>

Közbeszerzési Hatóság

Székhely: 1026 Budapest, Riadó utca 5.
Postafiók cím: 1525. Pf. 166.
Telefon: 06-1-882-8502
Telefax: 06-1-882-8503
Honlap: <http://www.kozbeszerzes.hu/>

Kbt. 73. § (6) bekezdés: A Kbt. 73. § (1) bekezdés e) pontja alapján érvénytelen különösen az ajánlat, ha

- a) azt az ajánlati kötöttség fennállása ellenére az ajánlattevő visszavonta;
- b) az ajánlattevő az ajánlati biztosítékot határidőre nem vagy az előírt mértéknél kisebb összegben bocsátotta rendelkezésre;
- c) az ajánlatkérő az ajánlattételi felhívásban előre meghatározott egy olyan összeget, amelyet meghaladó árat vagy költséget tartalmazó ajánlatot a bírálókat során érvénytelenné fog nyilvánítani, és az ajánlat ezen összeget meghaladja.

Az ajánlatkérőnek ki kell zárnia az eljárásból azt az ajánlattevőt, alvállalkozót vagy az alkalmasság igazolásában részt vevő szervezetet, aki (Kbt. 74. § (1) bekezdés):

- a) a kizáró okok [Kbt. 62. §] hatálya alá tartozik;
- b) részéről a kizáró ok az eljárás során következett be.

Az ajánlatkérő kizárhatja az eljárásból (Kbt. 74. § (2) bekezdés):

- a) azt az ajánlattevőt, aki számára nem kell nemzeti elbánást nyújtani [2. § (5) bekezdése],
- b) azt az ajánlattevőt, aki ajánlatában olyan származású árut ajánl, amely számára nem kell nemzeti elbánást nyújtani [2. § (5) bekezdése].

16. Az ajánlatok elbírálása, vizsgálata

Az ajánlatok elbírálása során az ajánlatkérő megvizsgálja, hogy az ajánlatok megfelelnek-e a közbeszerzési dokumentumokban, valamint a jogszabályokban meghatározott feltételeknek.

Az ajánlatkérő köteles megállapítani, hogy mely ajánlat érvénytelen, és hogy van-e olyan gazdasági szereplő, akit az eljárásból ki kell zárni.

Az ajánlatkérő a bírálókat során az alkalmassági követelmények, a kizáró okok előzetes ellenőrzésére köteles az egységes európai közbeszerzési dokumentumba foglalt nyilatkozatot elfogadni, valamint minden egyéb tekintetben az ajánlat megfelelőségét ellenőrizni, szükség szerint a 71-72. § szerinti bírálói cselekményeket elvégezni. (Kbt. 69. § (2) bekezdés)

A Kbt. 69. § (2) bekezdésben foglaltak alapján megfelelőnek talált ajánlatokat az ajánlatkérő az értékelési szempontok szerint értékeli. Ajánlatkérő a bírálókat emellett a Kbt. 114/A. §-ban foglaltak szerint végzi.

Ajánlatkérő az eljárás során alkalmazza a Kbt. 81. § (5) bekezdését.

17. Ajánlat értékelése

Ajánlatkérő az ajánlatokat a „legjobb ár-érték arány” szempontja szerint értékeli a Kbt. 76. § (1) bekezdés c) pontja szerint.

Értékelési szempontok:

1. **Teljes nettó vállalkozói díj** (a teljes építési beruházásra vonatkozó, - általános forgalmi adó nélkül számított - vállalkozói díj HUF-ban kifejezve) - Súlyszám: 70
2. **Környezetvédelmi-fenntarthatósági vállalások** (szakmai ajánlat része) értékelése - Súlyszám: 10
3. **Többlet jótállási idő** (a vállalt többlet jótállási idő hónapokban kifejezve, 36 hónap + max. 24 hónap) / Súlyszám: 20

Az ajánlatok értékelési szempontok szerinti tartalmi elemeinek értékelése során adható pontszám alsó és felső határa:

0-100

A módszer mely alapján ajánlatkérő megadja a ponthatárok közötti pontszámot:

1. „Teljes nettó vállalkozói díj”: A legkedvezőbb ajánlat az adható maximális 100 pontot kapja. Az összes további ajánlat pontszáma a legkedvezőbb ajánlathoz viszonyítva arányosítással kerül kiszámításra, a fordított arányosítás módszerével, a pontszámokat az ajánlatkérő a Közbeszerzési Hatóság a nyertes ajánlattevő kiválasztására szolgáló értékelési szempontrendszer alkalmazásáról szóló útmutatója (Közbeszerzési Értesítő KÉ 2020. évi 60. szám; 2020. március 25.) alapján. Amennyiben a részpontszámok értékelésekor törtszám keletkezik, úgy 2 tizedes jegyig történik a kerekítés.

Az értékelés képlete (fordított arányosítás):

$$P = (A \text{ legjobb} / A \text{ vizsgált}) \times (P_{\max} - P_{\min}) + P_{\min}$$

P: a vizsgált ajánlati elem adott szempontra vonatkozó pontszáma

P_{max}: a pontskála felső határa 100

P_{min}: a pontskála alsó határa 0

A legjobb: a legelőnyösebb ajánlat tartalmi eleme (legalacsonyabb érték)

A vizsgált: a vizsgált ajánlat tartalmi eleme

2. Környezetvédelmi-fenntarthatósági vállalások (szakmai ajánlat része) értékelése

Ajánlatkérőnek különösen fontos érdeke fűződik ahhoz, hogy a kivitelezés során érvényre jussanak a fenntartható fejlődés alapelvei, különös tekintettel a környezet védelme érdekében tett intézkedésekre, amelyeket az Ajánlatkérő a nyertes ajánlattevőtől (szerződést teljesítő vállalkozótól) is elvár, és amelyeket az Ajánlattevő által tett vállalásokon keresztül bírál el.

Ajánlatkérő az adott részszerzőponttal összefüggésben az ajánlattevők által a kivitelezés vonatkozásában vállalt környezetvédelmi - fenntarthatósági vállalásokat értékeli az alábbi táblázat szerint. Az ajánlattevő által vállalt megajánlásokat az ajánlatban csatolt felolvasólapon szükséges rögzíteni. Az értékelés során ajánlatkérő kizárólag az alábbi táblázatban szereplő megajánlások vállalását értékeli. Az alábbi táblázatban nem szereplő megajánlás vállalását Ajánlatkérő nem veszi figyelembe az értékelés során.

Vizsgálati elem	Megajánlás	Ajánlattevői vállalás (igen/nem)
Hulladékgazdálkodás, az érintett közterület, településrész és a kivitelezés hulladékgazdálkodásának zavartalansága érdekében tett intézkedések	A munkaterületen nyertes ajánlattevő ill. alvállalkozó által termelt kommunális hulladék szelektív gyűjtésének biztosítása.	
	Vállalja az esetlegesen keletkező veszélyes hulladékok tárolására alkalmas gyűjtő edényzet	

	helyszínen tartását.	
--	----------------------	--

A 0 darab vállalat megajánló Ajánlattevő 0 pontot kap; a maximális 2 darab vállalat megajánló Ajánlattevő a maximális 100 pontot kapja. Az összes további ajánlat pontszáma a legkedvezőbb ajánlathoz viszonyítva egyenes arányosítással kerül kiszámításra, az alábbi képlet szerint:

$$P = (\text{Ajánlattevő által vállalt "igen" megajánlások száma (max. 2)} / \text{Legtöbb "igen" megajánlást vállaló ajánlattevő "igen" megajánlások száma (de max. 2)}) \times 100.$$

A vizsgált értékelési szempontban kizárólagosan csak az Ajánlatkérő által meghatározott vállalatok kerülnek vizsgálatra. Az ezen felül vállalt megajánlásokat Ajánlatkérő nem veszi figyelembe.

Amennyiben Ajánlattevő megváltoztatja a Felolvasólapon az Ajánlatkérő által meghatározott vállalatok szövegét (azokból töröl, átír, hozzáír), úgy az érintett vállalat Ajánlatkérő nem veszi figyelembe az értékelés során, azt úgy tekinti, mintha ajánlattevő nem ajánlotta volna meg.

Ajánlatkérő felhívja a figyelmet, hogy a fentiek szerinti vállalatokat a szerződés teljesítésének időtartama alatt írásban dokumentálni kell!

Vállalás		Ajánlatkérő ellenőrzése a vállalás tekintetében
Hulladékgazdálkodás, az érintett közterület, településrész és a kivitelezés hulladékgazdálkodásának zavartalansága érdekében tett intézkedések	A munkaterületen nyertes ajánlattevő ill. alvállalkozó által termelt kommunális hulladék szelektív gyűjtésének biztosítása.	A teljesítés megkezdésének napjától számított 14 naponta írásbeli jelentést készíteni, amelyben rögzíti a vállalás teljesülését, megjelölve benne, hogy a hulladék szelektív gyűjtése milyen módon került biztosításra, fotódokumentációt mellékelve.
	Vállalja az esetlegesen keletkező veszélyes hulladékok tárolására alkalmas gyűjtő edényzet helyszínen tartását.	A teljesítés megkezdésének napjától számított 14 naponta írásbeli jelentést készíteni, amelyben rögzíti a vállalás teljesülését, megjelölve benne, hogy a veszélyes hulladék számára milyen és hány edényzet került a helyszínen kihelyezésre, fotódokumentációt mellékelve.

Nyertes ajánlattevő (szerződést teljesítő vállalkozó) a Kbt. 142. § (1) bekezdése alapján köteles az általa tett vállalatok teljesülésének ellenőrizhetősége érdekében a teljesítés megkezdésének napjától számított 14 naponta írásbeli jelentést készíteni, amelyben rögzíti a vállalásai teljesülését, illetőleg amely tartalmazza a teljesülést igazoló kiegészítő dokumentumokat.

Ajánlatkérő (megrendelő) a kézhez kapott jelentéssel összefüggésben 7 napon belül hiánypótlást rendelhet el, amennyiben a jelentésből nem állapítható meg a vállalatok teljesülése vagy a jelentés nem tartalmazza a teljesülést igazoló kiegészítő dokumentumokat. Amennyiben az Ajánlatkérő (megrendelő) 7 napon belül nem rendel el hiánypótlást az előbbiek szerinti jelentéssel összefüggésben, úgy az adott jelentés elfogadottnak tekintendő.

Ajánlatkérő a Felolvasólapon szereplő vizsgált vállalat vonatkozásában a pozitív tartalmú (igen) megajánlást értékeli, úgy, hogy amennyiben az ajánlattevő az EKR rendszer Felolvasólapján igen választ kíván adni, úgy kérjük a környezetvédelmi szempont mellett lévő **„Igen”** válasz bejelölését. Amennyiben nem választ kíván adni, kérjük **„Nem”** válasz bejelölését. Az adott környezetvédelmi -

fenntarthatósági vállalás esetében, amennyiben az ajánlattevő „Nem” választ jelöl, azt az Ajánlatkérő nem válasznak tekinti, és az adott vállalásra az ajánlattevő 0 pontot kap. (Ajánlatkérő az EKR rendszer szerinti „logikai” értékelési részzempontot alkalmazza a jelen esetben).

3. Többlet jótállási idő (a vállalt többlet jótállási idő hónapokban kifejezve, 36 hónap + max. 24 hónap)

Ajánlattevőnek az általa vállalt többlet jótállási időre kell ajánlatot tennie. Az ajánlatkérő által előírt minimális jótállási idő 24 hónap. Ajánlattevőnek hónapokban kifejezve kell megadnia a vállalt jótállásra vonatkozó további időtartamot („24 hónap + <...> hónap”). Amennyiben az ajánlattevő nem vállal többlet jótállást, úgy az ajánlattevő 0 pontot kap. Amennyiben az ajánlattevő a kötelező 36 hónapon felül további 24 vagy annál több hónapot vállal, az ajánlattevő egységesen 100 pontot kap, azaz a 24 hónapnál több többlet jótállás vállalása esetén ajánlatkérő 24 hónapot vesz a pontszámításnál figyelembe. Az összes további ajánlat pontszáma a legkedvezőbb ajánlathoz viszonyítva egyenes arányosítással kerül kiszámításra, az alábbi képlet szerint:

$$P = (\text{Ajánlattevő által vállalt többlet hónapok száma (de max. 24)} / \text{Legtöbb többlet jótállási hónapot vállaló ajánlattevő által vállalt hónapok száma (de max. 24)}) \times 100.$$

(A Közbeszerzési Hatóság útmutatója a nyertes ajánlattevő kiválasztására szolgáló értékelési szempontrendszer alkalmazásáról; KÉ 2020. évi 60. szám; 2020. március 25.)

Ajánlattevőnek a Felolvasólapon a következő formában kell megadni a vállalt jótállás időtartamát: „<ajánlattevő által vállalt többlet jótállás ideje hónapban kifejezve>”, azaz ajánlattevő, pl. ha a kötelező 36 hónap jótállási időn felül további 12 hónap jótállást ajánl meg, akkor a Felolvasólapon a következőket kell feltüntetnie: „12”. Ha ajánlattevő a kötelező 36 hónap jótállási időn felül nem vállal több időt, a Felolvasólapon a következőket kell feltüntetnie: „0”

Ajánlatkérő felhívja a figyelmet, hogy csak egész számot fogad el, tört szám megajánlása esetén ajánlatkérő a megadott hónapot lefelé kerekíti. (azaz 25,9 hónap vállalása esetén 25 hónapot vesz figyelembe).

18. Informatikai követelmények

Ajánlatkérő az eljárás során csak nem módosítható fájlok benyújtását (pdf) fogadja el, amennyiben azonban van olyan dokumentum, amelynek a szerkeszthető formában (is) történő benyújtására szükség van, akkor ajánlatkérő elfogadja a szerkeszthető (word, excel) formátumban történő becsatolást is. Ártáblázat, illetve költségvetés benyújtása esetén az excel formátum is elfogadott

Felhívjuk a gazdasági szereplők figyelmét, arra hogy az informatikai követelményektől az ajánlattevők csak saját felelősségükre térhetnek el, továbbá arra hogy ajánlatkérő a Rendelet 11. § (2) és (3) bekezdését szükségszerűen alkalmazza.

19. Képviselő

Felhívjuk a figyelmet, hogy az eljárásban az a személy, aki az EKR-ben az gazdasági szereplő részéről a nyilatkozattételhez szükséges hozzáféréssel és jogosultsággal rendelkezik, az a gazdasági szereplő képviselőjének tekintendő, továbbá arra, hogy az EKR-ben kitöltött űrlap a gazdasági szereplő eredeti nyilatkozatának minősül.

Fontos, hogy az EKR-en keresztül történő ajánlattétel során az ajánlat technikailag kizárólag egy gazdasági szereplő által (ez utóbbi a továbbiakban: Benyújtó) nyújtható be. A fent említett képviselői vélelem nem érinti, és nem helyettesíti a közbeszerzési eljárásban közösen induló gazdasági szereplőkre kötelezően alkalmazandó Kbt. 35. § (2) bekezdése szerinti képviselő kijelölést, a Rendelet 13. § (3) bekezdése alapján az erre irányuló meghatalmazás a közös indulás esetén a közös részvételre jelentkezők, illetve közös ajánlattevők által megtenni előírt közös jelentkezésről/ajánlattételről szóló nyilatkozatnak, illetve együttműködési megállapodásnak továbbra is tartalmaznia kell.

Az alkalmasság igazolásához igénybe vett, az ajánlattevőn vagy részvételre jelentkezőn kívüli más szervezet részéről a Kbt. 65. § (7) bekezdése szerint csatolandó, kötelezettségvállalást tartalmazó okiratnak tartalmaznia kell - a Kbt. 65. § (8) bekezdése szerinti szervezet részéről az ajánlatban, vagy több szakaszból álló eljárásban a részvételi jelentkezésben csatolni kell - az ajánlattevő vagy részvételre jelentkező részére szóló meghatalmazást arra, hogy az EKR-ben elektronikus úton teendő nyilatkozatok megtételekor az adott szervezet képviselőjében eljárhat.

A Rendelet 13. § (3) és (4) bekezdései szerinti meghatalmazások a benyújtandó ajánlat kötelező tartalmi elemei.

20. A Felhívás V.3 pontjába tartozó egyéb feltételek

1 Az ajánlatban benyújtandó iratok:

- Amennyiben az ajánlatkérő valamely benyújtandó nyilatkozatra vonatkozóan űrlapot bocsátott rendelkezésre, úgy az űrlap kitöltése kötelező. Ahol a Kbt. vagy annak végrehajtási rendelete közjegyző vagy szakmai, illetve gazdasági kamara által hitelesített nyilatkozat benyújtását írja elő, a dokumentum benyújtható a papír alapon hitelesített dokumentum egyszerű elektronikus másolatoként vagy olyan formában is, ahol a papír alapon vagy legalább fokozott biztonságú elektronikus aláírással elektronikus úton megtett nyilatkozatot közjegyző vagy szakmai, illetve gazdasági kamara - legalább fokozott biztonságú elektronikus aláírással vagy bélyegzővel - elektronikusan látta el hitelesítéssel.

- A Kbt. 66. § (2) bekezdése alapján az ajánlatnak tartalmaznia kell az ajánlattevő kifejezett nyilatkozatát az ajánlattételi felhívás feltételeire, a szerződés megkötésére és teljesítésére, valamint a kért ellenszolgáltatásra vonatkozóan. A nyilatkozatot az EKR rendszerben rendelkezésre álló űrlap kitöltésével kell megtenni.

- Az ajánlathoz csatolni kell azokat az iratokat is, amelyek nem lettek külön megnevezve, azonban a dokumentáció (illetve annak mellékletei) tartalmazzák, vagy amelyek a Kbt. előír.

- Az EKR-ben az ajánlatkérő a közbeszerzési dokumentumok között elektronikus űrlapként hozza létre a felolvasólap mintáját, amelyet az ajánlattevő az elektronikus űrlap formájában köteles az ajánlat részeként kitölteni.

- Szakmai ajánlat:

- Az ajánlattevőnek a pénzügyi ajánlata részeként **tételes árazott költségvetést** kell benyújtania. A tételes költségvetést a dokumentációban szereplő árazatlan költségvetések valamennyi sorának hiánytalan kitöltésével kell elkészíteni. A költségvetés elkészítése során az árazatlan költségvetések tartalma (az egyes tételek tartalma és mennyisége, a költségvetés szerkezete) nem módosítható, nem egészíthető ki, ide nem értve az ajánlatkérő által kiegészítő tájékoztatás keretében kért esetleges módosításokat. A pénzügyi ajánlat hiánypótlás során a Kbt. 71. § (8) bekezdés b) pontja szerint módosítható.
- Tekintettel arra, hogy a megkötendő vállalkozási szerződés egyösszegű átalányáras, a vállalkozói díj meghatározása az ajánlattevők kockázata, az esetleges előre nem látható költségeket, műszaki észrevételeket, stb. az árazatlan költségvetésekben szereplő meglévő tételekbe kell beépíteni, új tételek, mennyiségi eltérések beépítésére nincs lehetőség.
- Az ajánlatkérő felhívja az ajánlattevők figyelmét, hogy a közbeszerzési műszaki leírásban esetlegesen meghatározott gyártmányú, eredetű, típusú dologra, eljárásra, tevékenységre, személyre, szabadalomra vagy védjegyre való hivatkozás csak a tárgy jellegének egyértelmű meghatározása érdekében történt, és a megnevezés mellett a „vagy azzal egyenértékű” kifejezést minden esetben érteni kell.
- Amennyiben ajánlattevő a költségvetési kiírások valamely sora alapján nem az ott megjelölt márkájú, típusú terméket, hanem azzal egyenértékű más terméket kíván a kivitelezésben felhasználni, akkor az ajánlatához **mellékelni kell a termék dokumentációját vagy műszaki leírását, továbbá külön nyilatkozatban részletezni kell, hogy a választott termék**

minden paramétere azonos vagy jobb, mint a költségvetési kiírásban szereplő terméké. Amely költségvetési kiírási soroknál ajánlattevő nem tesz márka/típus-módosítási kitéltelt és nem csatol dokumentációt, ott ajánlattevő vállalja, hogy a kivitelezés során a kiírásban szereplő márkájú/típusú terméket használja fel. Emellett ajánlatkérő felhívja ajánlattevők figyelmét a 322/2015. (X.30.) Korm. rendelet 28. §-ában foglaltakra.

- A Kbt. 66. § (6) bekezdés a)-b) pontjai alapján az ajánlatban meg kell jelölni (EKR űrlap formájában):

- a) a közbeszerzésnek azt a részét (részeit), amelynek teljesítéséhez az ajánlattevő alvállalkozót kíván igénybe venni,
- b) az ezen részek tekintetében igénybe venni kívánt és az ajánlat benyújtásakor már ismert alvállalkozókat

- Több gazdasági szereplő közösen is tehet ajánlatot, azonban az ajánlattételre felhívott gazdasági szereplők közösen nem tehetnek ajánlatot. Közös ajánlattétel esetén a közös ajánlattevők kötelesek maguk közül egy, a közbeszerzési eljárásban a közös ajánlattevők nevében eljárni jogosult képviselőt megjelölni. A közös ajánlattevők csoportjának képviselőtében tett minden nyilatkozatnak egyértelműen tartalmaznia kell a közös ajánlattevők megjelölését. Közös ajánlattétel esetén be kell csatolni a közös ajánlattevők megállapodását, amelyben rögzítik a Kbt. 35. § (6) bekezdésében előírt egyetemleges felelősségvállalást a szerződés teljesítéséért, továbbá meg kell adni a közös ajánlattevők munkamegosztását a feladatok és azok részaránya tekintetében.

- Az ajánlatnak tartalmaznia kell az ajánlattevő(k) részéről az ajánlatot cégszerűen aláíró személy(ek) aláírási címpéldányát vagy ügyvéd vagy kamarai jogtanácsos által ellenjegyzett aláírás mintáját. Ha az ajánlatot nem cégjegyzésre jogosult személy írja alá, csatolni kell a teljes bizonyító erejű magánokiratba foglalt, a meghatalmazott aláírását is tartalmazó meghatalmazását. (2006. évi V. törvény 9. § (1) bekezdése szerint).

- Amennyiben az ajánlattevő az ajánlatában – átalakulásra hivatkozással – jelölődje bármely adatát fel kívánja használni, az ajánlathoz csatolni kell a jogutódlás tényét, körülményét bizonyító cégiratokat egyszerű másolatban, így különösen a szétválási, kiválási szerződést, átalakulási cégiratokat.

- Az ajánlattevő tekintetében folyamatban lévő változásbejegyzési eljárás esetében, a 321/2015. (X.30.) Korm. rendelet 13. §-a alapján az ajánlathoz csatolni kell a cégbírósághoz benyújtott változásbejegyzési kérelmet és az annak érkezéséről a cégbíróság által megküldött igazolást. Amennyiben nincs folyamatban el nem bírált változásbejegyzési eljárás, úgy erről ajánlattevő nyilatkozni köteles.

- Az ajánlatnak tartalmaznia kell a kizáró okok fenn nem állásának igazolásait.

- Az ajánlatnak tartalmaznia kell valamennyi, az ajánlattételi felhívásban és dokumentációban, illetve jogszabályokban meghatározott egyéb dokumentumot.

2. Egyéb előírások:

- **Elektronikus nyilvántartások:** amennyiben az ajánlattevő, alvállalkozó vagy az alkalmasság igazolásában résztvevő gazdasági szereplő valamely a felhívásban vagy a dokumentációban előírt igazolás helyett a Kbt. 69. § (11) bekezdése szerint kíván tényt vagy adatot igazolni, abban az esetben az ajánlattevő, alvállalkozó, az alkalmasság igazolásában résztvevő gazdasági szereplő nyilatkozatban köteles megadni, hogy melyik tényt vagy adatot kívánja a Kbt. 69. § (11) bekezdése szerint igazolni, és hogy mi az ezen tényt vagy adatot tartalmazó ingyenes, a közbeszerzési eljárás nyelvén rendelkezésre álló, elektronikus, hatósági nyilvántartás elektronikus elérhetősége.

- Az eljárás és az ajánlattétel nyelve a magyar.

- Ajánlatkérő jelen közbeszerzési eljárásban ajánlati biztosíték nyújtását nem követeli meg.
- **Fordítás:** az eljárás során mindennemű közlés magyar nyelven történik, kommunikáció semmilyen más nyelven nem fogadható el. Az idegen nyelvű iratokat felelős magyar fordításban is csatolni kell, figyelemmel a Kbt. 47. § (2) bekezdésére. Felelős fordítás alatt az ajánlatkérő az olyan fordítást érti, amely tekintetében az ajánlattevő képviselőjére jogosult személy cégszerűen nyilatkozik, hogy az mindenben megfelel az eredeti szövegnek. Az ajánlatkérő nem köteles az idegen nyelvű irat tartalmát vizsgálni, de ennek jogát fenntartja, különösen, ha azt észleli, hogy a magyar nyelvű fordítás a valóságtól eltérő adatot tartalmaz és ez az eltérés a verseny tisztaságát veszélyezteti. Az idegen nyelven benyújtott irat, dokumentum és annak fordítása közötti eltérésből fakadó esetleges hátrányos jogkövetkezményeket az ajánlattevőnek viselnie kell.
- **Árfolyamok:** Az ajánlatban a különböző devizák forintra történő átszámításánál az ajánlattételi felhívás megküldésének napján érvényes Magyar Nemzeti Bank által meghatározott devizaárfolyamokat kell alkalmazni, referenciák tekintetében a teljesítés időpontjában érvényes Magyar Nemzeti Bank által meghatározott devizaárfolyamokat kell alkalmazni. Az ajánlatban szereplő, nem magyar forintban megadott összegek tekintetében az átszámítást tartalmazó iratot közvetlenül a kérdéses dokumentum mögé kell csatolni.
- **Irányadó idő:** Az ajánlattételi felhívásban és dokumentációban valamennyi órában megadott határidő közép-európai helyi idő szerint értendő (CET).
- **Irányadó jog:** Az ajánlattételi felhívásban nem szabályozott kérdések vonatkozásában a közbeszerzésről szóló 2015. évi CXLI. törvény (Kbt.), valamint annak végrehajtási rendeletei (különösen: 321/2015. (X.30.) Korm. rendelet és 322/2015. (X.30.) Korm. rendelet) szerint kell eljárni. A közbeszerzési eljárás során megkötött szerződésekre egyebekben a Polgári Törvénykönyvről szóló 2013. évi V. törvény (Ptk.) rendelkezéseit kell alkalmazni.
- **Üzleti titok:** Az ajánlatban esetlegesen elhelyezett üzleti titok kapcsán ajánlatkérő felhívja a figyelmet a Kbt. 44. § (1)-(4) bekezdésére. A gazdasági szereplő a Kbt. 44. §-ának alkalmazása során az üzleti titkot tartalmazó dokumentum elkülönített elhelyezésére az EKR-ben erre szolgáló funkcióit alkalmazza.
- Az ajánlatok értékelése a legjobb ár-érték arány szempont alapján történik. (Kbt. 76. § (2) bekezdés c) pontja alapján)
- Az ajánlatkérő alkalmazza a Kbt. 81. § (4)-(5) bekezdésében foglalt a bírálat és értékelés speciális sorrendjét.
- Ajánlatkérő kizárja a Kbt. 35. § (9) bekezdése alapján projektársaság létrehozását mind önálló, mind közös ajánlattevők tekintetében.
- Az ajánlatkérő felhívja az ajánlattevők figyelmét, hogy a közbeszerzési műszaki leírásban esetlegesen meghatározott gyártmányú, eredetű, típusú dologra, eljárásra, tevékenységre, személyre, szabadalomra vagy védjegyre való hivatkozás csak a tárgy jellegének egyértelmű meghatározása érdekében történt, és a megnevezés mellett a „vagy azzal egyenértékű” kifejezést minden esetben érteni kell.
- **Összeférhetetlenség**gel kapcsolatban ajánlatkérő felhívja a figyelmet a Kbt. 25. §-ában foglaltakra, ezen belül különösen a Kbt. 25. § (4) bekezdésében foglaltakra.
- **Biztosítás:** A nyertes ajánlattevő / Vállalkozó köteles legkésőbb a szerződéskötés időpontjáig Megrendelőnek átadni a szerződéstervezet szerinti biztosításokat. A biztosítások meglétét Vállalkozó

köteles Megrendelő felé igazolni, a biztosítási szerződéseket, biztosítási kötvényeket, illetve a kötvények másolatait az Ajánlatkérő / Megrendelő részére a szerződéskötéssel egyidejűleg átadni.

- A nyertes ajánlattevő a szerződés megkötésének időpontjában, majd - a később bevont alvállalkozók tekintetében - a szerződés teljesítésének időtartama alatt köteles előzetesen az ajánlatkérőnek valamennyi olyan alvállalkozót bejelenteni, amely részt vesz a szerződés teljesítésében, és - ha a megelőző közbeszerzési eljárásban az adott alvállalkozót még nem nevezte meg - a bejelentéssel együtt nyilatkozni vagy az érintett alvállalkozó nyilatkozatát benyújtani arról is, hogy az általa igénybe venni kívánt alvállalkozó nem áll a megelőző közbeszerzési eljárásban előírt kizáró okok hatálya alatt.

- Az ajánlatkérő a közbeszerzési dokumentációban tájékoztatásként közli azoknak a szervezeteknek a nevét, amelyekről az ajánlattevő tájékoztatást kaphat a Kbt. 73. § (4) bekezdés szerinti azon követelményekről, amelyeknek a teljesítés során meg kell felelni.

- Ajánlatkérő nem alkalmazza a Kbt. 75. § (2) bekezdés e) pontja szerinti eredménytelenségi okot.

- Az eljárásban kizárólag az ajánlattételre felhívott gazdasági szereplők tehetnek ajánlatot. Az ajánlattételre felhívott gazdasági szereplő jogosult közösen ajánlatot tenni olyan gazdasági szereplővel, amelynek az ajánlatkérő nem küldött ajánlattételi felhívást.

3. Az ajánlatok benyújtásának címe, módja

Ajánlatkérő felhívja az ajánlattevők figyelmét, hogy az eljárás során kötelező az EKR rendszeren keresztül történő elektronikus kommunikáció, erre tekintettel az ajánlat is a rendszeren keresztül nyújtható csak be. A 424/2017. Korm. rendelet (továbbiakban: Rendelet) 15. § (3) bekezdése alapján *ajánlatuk az ajánlattételi határidő lejártáig (és nem a bontás időpontjáig) kell beérkeznie.* A benyújtás során felmerülő üzemzavar esetén a Rendelet 16. §-ban foglaltak irányadóak.

Az ajánlatot az ajánlattételi határidőig lehet benyújtani a következő címen:

www.ekr.gov.hu (EKR internetcíme)

Az elektronikus megküldött dokumentum beérkezésének tényéről az EKR haladéktalanul automatikus elektronikus visszaigazolást küld. Az elektronikus dokumentum beérkezésének ideje az automatikus visszaigazolásban szereplő időpont.

21. Alkalmazandó jogszabály

Az ajánlattételi felhívásban és e közbeszerzési dokumentumban nem szabályozott kérdésekre a Kbt. és végrehajtási rendeletei az irányadók.

Jogszabályi hivatkozások:

2015. évi CXLI. törvény a közbeszerzésekről (Kbt.)

321/2015. (X.30.) Korm. rendelet a közbeszerzési eljárásokban az alkalmasság és a kizáró okok igazolásának, valamint a közbeszerzési műszaki leírás meghatározásának módjáról

322/2015. (X.30) Korm. rendelet az építési beruházások, valamint az építési beruházásokhoz kapcsolódó tervezői és mérnöki szolgáltatások közbeszerzésének részletes szabályairól

2013. évi V. törvény a polgári törvénykönyvről (Ptk.)

az elektronikus közbeszerzés részletes szabályairól szóló 424/2017 (XII. 19.) Korm. rendelet.

VÁLLALKOZÁSI SZERZŐDÉS
- TERVEZET -

A jelen szerződés (a továbbiakban: a **Szerződés**) az alább jelölt helyen és időpontban jött létre

Tiszavasvári Város Önkormányzata (székhelye: 4440 Tiszavasvári, Városháza tér 4.; adószáma: 15732468-2-15; képviseli: Szőke Zoltán; KSH azonosító: 15732468-8411-321-15, bankszámlaszáma: 11744144-15404761-10070028) mint megrendelő (a továbbiakban: **Megrendelő**)

és a

..... (székhelye:; cégjegyzékszám:; adószáma:; bankszámlaszáma:; képviseli:, NÜJ szám:.....) mint vállalkozó (a továbbiakban: **Vállalkozó**)

(a továbbiakban a Megrendelő és a Vállalkozó külön-külön: **Fél**, illetve együttesen: **Felek**) között.

ELŐZMÉNYEK

- A) A Megrendelő 2022. január 28. napján, a közbeszerzésekről szóló 2015. évi CXLI. törvény III. Része, Kbt. 115. § (1) bekezdés alapján, nyílt közbeszerzési eljárást indított, „**Kabay János u. 23. - energetikai korszerűsítés**” elnevezéssel (a továbbiakban: „közbeszerzési eljárás”).
- B) A Vállalkozó **2023. napján** ajánlatot nyújtott be az 1.1. pontban meghatározott feladatok teljesítése tárgyában, amely ajánlatot a Megrendelő az ajánlatok bírálatát követően érvényesnek, majd a legelőnyösebbnek és ezáltal nyertesnek nyilvánította. Felek a Kbt. 131. § (2) bekezdésére tekintettel a következőkben határozzák meg a nyertes ajánlat azon elemeit, amelyek értékelésre kerültek a közbeszerzési eljárás értékelési szempontjai alapján:

Vállalkozó a szerződés teljesítését az alábbi - *számszerűsíthető adatok* - szerint vállalja:

1. Teljes nettó vállalkozói díj (a teljes építési beruházásra vonatkozó, - általános forgalmi adó nélkül számított - vállalkozói díj HUF-ban kifejezve)	nettó Ft
3. Többlet jótállási idő (a vállalt többlet jótállási idő hónapokban kifejezve, 60 hónap + min. 0, max. 24 hónap) hónap

2. Környezetvédelmi-fenntarthatósági vállalások:

Vizsgálati elem	Megajánlás	Vállalkozói vállalat (igen/nem)
Hulladékgazdálkodás, az érintett közterület, településrész és a kivitelezés hulladékgazdálkodásának zavartalansága érdekében tett intézkedések	A munkaterületen nyertes ajánlattevő ill. alvállalkozó által termelt kommunális hulladék szelektív gyűjtésének biztosítása	
	Vállalja az esetlegesen keletkező veszélyes hulladékok tárolására alkalmas gyűjtő edényzet helyszínen tartását.	

- C) A Megrendelő által a Vállalkozó részére fizetendő összegek ellenében és a jelen Szerződésben foglalt kölcsönös kötelezettségvállalásoknak megfelelően, a Felek a közbeszerzési eljárásra tekintettel, a Kbt. 131. §-a alapján, az alábbi megállapodást kötik. A közbeszerzési eljárás dokumentumai a Szerződés 1. számú mellékletét, a Vállalkozó nyertes ajánlata a Szerződés 2. számú mellékletét képezi.

1. A SZERZŐDÉS ÉRTELMEZÉSE

1.1 Definíciók

A Szerződésben szereplő, nagy kezdőbetűvel írt szavak és kifejezések az alábbi jelentéssel bírnak:

Építési Terület: Magyarország, 4440 Tiszavasvári, Kabay János u. 23. szám alatti 2291/33 hrsz.

Kbt. a közbeszerzésekről szóló 2015. évi CXLI. törvényt jelenti.

Közbeszerzési Dokumentum jelenti a Kbt. 3. § 21. pontban meghatározott, a közbeszerzési eljárás keretében keletkezett valamennyi dokumentumot.

Létesítmény jelenti a jelen Szerződés 1. mellékletében meghatározott, a jelen Szerződés szerinti kivitelezési munkával érintett területet.

Munkálatok jelentik mindazt a mérnöki, beszerzési, építési, kivitelezési, építésirányítási, szállítási, betanítási, tesztelési, engedélyeztetési szolgáltatás, illetve a dokumentumok, építőanyagok, berendezések, rendszerek, alkatrészek és összetevők biztosítását, amely a jelen Szerződés tárgyával kapcsolatos mérnöki munkákhoz, építéshez, teszteléshez és üzembe helyezéshez, illetve Vállalkozó jelen Szerződésben foglalt minden egyéb kötelezettségvállalásának teljesítéséhez szükséges.

Műszaki Dokumentáció jelenti a jelen Szerződés 1. Mellékletét képező, a Létesítményre vonatkozó műszaki leírásokat tartalmazó dokumentumok összességét (ideértve a Megrendelő rendelkezésére álló engedélyeket is).

Ptk. jelenti a Polgári Törvénykönyvről szóló 2013. évi V. törvényt.

Tételes költségvetés jelenti a Vállalkozó által a jelen Szerződés teljesítésére vonatkozóan adott és 2. melléklet alatt csatolt árajánlatát, részletes tételenkénti bontásban.

Többletmunka jelenti a Szerződésben és Műszaki Dokumentációban szereplő, de a Vállalkozó tételes költségvetésében (2. melléklet) és a vállalkozói díj meghatározásánál figyelembe nem vett munkatételt és az olyan munkát, amely a Létesítmény rendeltetésszerű használatra alkalmasságához szükséges (Ptk. 6:244.§ (1) bekezdése).

Vállalkozói Díj a lenti 3.1 pontban meghatározott díjat jelenti.

1.2 További értelmezési szabályok

A jelen Szerződésben

- (a) a fenti 1.1 pontban meghatározott fogalmak és kifejezések a mellékletekre is vonatkoznak;
- (b) a tartalomjegyzék, a pontok és bekezdések, valamint a mellékletek címe csak a hivatkozás megkönnyítését szolgálja, és a Szerződés értelmezését nem befolyásolja;
- (c) az előzményekre, pontokra, bekezdésekre vagy mellékletekre történő hivatkozások ellentétes rendelkezés hiányában a jelen Szerződés előzményeire, pontjaira, bekezdéseire, mellékleteire vonatkoznak;
- (d) a jogszabályokra történő hivatkozások mindig azok módosításaira, kivételeire is vonatkoznak, és minden egyéb hatályban lévő jogszabály későbbi módosításai, illetve később hatályba lépő részei is beleértendők;
- (e) az egyes számú megfogalmazások többes számban is értendők és fordítva;
- (f) az egyes fejezetekbe való besorolás a jelen Szerződés és mellékletei érvényesíthetőségét nem befolyásolja;
- (g) a megállapodásokra, nyilvántartásokra, okmányokra, engedélyekre, szabályzatokra vagy egyéb iratokra (a jelen Szerződést is beleértve), illetve azok rendelkezéseire történő hivatkozások ezeknek az iratoknak a módosított, megváltoztatott, kiegészített, hatályát veszített vagy megújított változataira is vonatkoznak.

1.3 Ellentmondások

A jelen Szerződés és annak mellékletei közötti bármilyen ellentmondás esetén a jelen Szerződésben foglaltak irányadók. A jelen Szerződés mellékletei közötti bármilyen ellentmondás esetén az 1. Mellékletben foglaltak irányadók.

2. A SZERZŐDÉS TÁRGYA

- 2.1 A Megrendelő megrendeli, a Vállalkozó pedig elvállalja a közbeszerzési eljárás tárgya szerinti – **Kabay János u. 23. szám alatti épület energetikai korszerűsítése - építési beruházás kivitelezését** a közbeszerzési dokumentumokban, a Műszaki dokumentációban, a jelen Szerződésnek, valamint a vonatkozó jogszabályoknak megfelelően. Az ellátandó feladatok részletes leírását, annak megvalósítását jelen szerződés 1. sz. mellékletét képező a Közbeszerzési Dokumentációban rögzített Műszaki dokumentumok tartalmazzák.

- 2.2 A Felek az egyértelműség kedvéért rögzítik, hogy a Vállalkozó által teljesítendő Munkálatok magukban foglalják a jelen Szerződés tárgyához kapcsolódó összes előkészítő és felvonulási munkát, az anyagminta bemutatásokat, a közterület foglalásokat (amennyiben szükséges), a műszaki, hatósági átadás-átvételi eljárások lefolytatását, az esetleges jótállási és szavatossági munkák elvégzését a Létesítményben, a szomszédos épületrészekben és az Építési Területen a Munkálatok során esetlegesen okozott károk helyreállítását, valamint bármely egyéb munkálatot, amely a jelen Szerződés szerinti kivitelezéshez szükséges.

3. VÁLLALKOZÓI DÍJ

- 3.1 Felek a Létesítmény teljes körű kivitelezésének ellentételezéseként a **Vállalkozói Díjat az alábbiak szerint állapítják meg:**
nettó [●] HUF + 27 % Áfa, azaz bruttó [●] forint.

A Vállalkozói Díj általános díj és tartalmazza a Vállalkozó jelen Szerződés szerinti teljesítésével összefüggésben felmerülő valamennyi költségét függetlenül attól, hogy a Műszaki Dokumentációban, a Tétel költségvetésben, a Teljesítési és számlázási ütemtervben a feladat, munkanem vagy munka konkrétan nevesítve lett-e vagy sem. A Vállalkozói Díj tartalmazza az euró-forint esetleges árfolyamváltozásának többletköltségeit és azon munkafolyamatok költségét is, amelyek jelen szerződésben, illetve a mellékleteiben külön nevesítve nincsenek ugyan, de az elvállalt munkák és azok meglévő és épülő részekhez csatlakozó felületeinek komplett, rendeltetésszerű használatra alkalmas megvalósításához szükségszerűen hozzátartoznak. Vállalkozó a Vállalkozói díj kialakításakor elvárható gondossággal vizsgálta felül a rendelkezésre bocsátott közbeszerzési dokumentumokat, ismerte meg a teljesítés helyszínét. A vállalkozói díj az ajánlatban, szerződésben foglalt mennyiségi és minőségi követelmények figyelembevételével került meghatározásra és biztosítja a létesítmény rendeltetésszerű használatra alkalmas állapotát, valamint a szerződés tárgyát képező építési beruházás hiba és hiánymentes kivitelezésének határidőre történő teljesítését. A Vállalkozó a **Többletmunkát a Vállalkozói Díj növelése nélkül köteles teljesíteni.**

- 3.2 A jelen Szerződés Vállalkozói Díj összege egyoldalúan nem módosítható a jelen Szerződés hatálya alatt.
- 3.3 Vállalkozó a Vállalkozói Díjat a Közbeszerzési Dokumentum, a Megrendelő igényei és a végrehajtandó feladat átfogó értékelését és áttekintését követően, a hiányzó információkat beszerezve és a meglévő tervezési eltéréseket, hibákat és hiányosságokat kiküszöbölve határozta meg. Vállalkozó semmilyen követelést nem jogosult érvényesíteni a Megrendelővel szemben jelen pontban felsorolt dokumentumok bármely vélt vagy valós hiányossága miatt.

A többlet- és pótmunka végzésére kizárólag a közbeszerzési eljárás keretében kötött szerződésre vonatkozó előírások megtartásával, a közbeszerzési törvény és a 322/2015. (X. 30.) Korm. rendelet vonatkozó rendelkezéseinek betartásával kerülhet sor.

4. FIZETÉSI FELTÉTELEK

- 4.1 Megrendelő rögzíti, hogy a Vállalkozói Díj 100 %-át a **Belügyminisztériumtól kapott BMÖGF/587-1/2021 iktatószámú „Infrastrukturális fejlesztések megvalósítása Tiszavasvári Városban”** című projekt keretében finanszírozza. A Támogató a támogatás összegét közvetlenül a Megrendelő, mint Kedvezményezett részére teljesíti, így kizárólag a Megrendelő téríti majd meg az egyes számlák ellenértékét a Vállalkozó felé.
- 4.2 Fizetési ütemterv
- a) **előleg:** Vállalkozó a nettó Vállalkozói Díj legfeljebb 10 %-ának megfelelő mértékű előlegre jogosult a Kbt. 135. § (7) bekezdése alapján. Az előleg igénylése nem kötelező. Az előleget a Vállalkozó a munkaterület átadását követő 10. naptári napig igényelheti. Amennyiben a Vállalkozó **előlegbekerőt nem állít ki, Megrendelő úgy tekint, hogy Vállalkozó nem igényel előleget.** Előlegszámla az előleg kifizetését követően 8 napon belül kerül kiállításra. Az előleg végszámlában kerül elszámolásra.
- b) **az első részszámla** az építési munkálatok 50 %-ának teljesítését követően nyújtható be a készültségi foknak megfelelő százalékban, a Szerződő Felek és az építési műszaki ellenőr által igazolt teljesítési igazolás szerződésszerű aláírása után.
- c) **a végszámla** benyújtására az építési munkálatok 100 %-ának teljesítését követően, a műszaki átadás-átvételi eljárás sikeres lezárása után kiállított Szerződő Felek és az építési műszaki ellenőr által igazolt teljesítési igazolás szerződésszerű aláírása után jogosult, a Vállalkozói Díj fennmaradó százalékában, melyből levonásra kerül az előlegszámla.
- 4.3 Vállalkozó minden számlát a Megrendelő nevére és székhelyére köteles kiállítani, valamint azon köteles feltüntetni a Megrendelő és a Vállalkozó adószámát, a pályázat azonosító számát (BMÖGF/587-1/2021), továbbá az elvégzett munka pontos megnevezését. A számlához minden esetben csatolni kell **a tényleges költségekről szóló tételes számlarészletezést és a teljesítési igazolás műszaki ellenőr által is aláírt másolati példányát.** A számla fizetési határideje a számla **kiállításától számított 30. nap.** A fizetés időpontja a Megrendelő bankszámlája megterhelésének időpontja. A nem szerződésszerűen és jogszerűen kiállított, a Szerződés szerint szükséges mellékleteket nem tartalmazó számla nem fogadható be, ezekben az esetekben Megrendelő fizetési késedelme kizárt.
- 4.4 Amennyiben bármely, a jelen szerződés alapján ténylegesen esedékes összeg kifizetése az előírt fizetés napjához képest késedelmes, Vállalkozó késedelmi kamatra jogosult a ki nem fizetett összeg után a késedelem idejére a Ptk. alapján.
- 4.5 A számla kifizetése a Kbt. 135. § (1)-(3) és (5)-(7) bekezdései alapján, illetve a Ptk. 6:130. § (1)-(2) bekezdése, illetve amennyiben a nyertes ajánlattevő a teljesítéshez alvállalkozót vesz igénybe, a Ptk. 6:130. § (1)-(2) bekezdésétől eltérően a Kbt. 135. § (3) bekezdése szerint történik, figyelemmel az építési beruházások, valamint az építési beruházásokhoz kapcsolódó tervezői és mérnöki szolgáltatások közbeszerzésének részletes szabályairól szóló 322/2015. (X. 30.) Korm. rendelet 30-32/A. §-aiban foglaltakra.
A kifizetésre alkalmazandó az államháztartásról szóló 2011. évi CXCV. törvény

(Áht.), az általános forgalmi adóról szóló 2007. évi CXXVII törvény (Áfa törvény).

- 4.6 **A Vállalkozó a jelen Szerződés alapján fennálló semmilyen (meglévő vagy jövőbeli) kintlévőségét vagy követelését nem ruházhatja át (ideértve, de nem kizárólag a faktoringot), nem zálogosíthatja el vagy terhelheti meg más módon Megrendelő előzetes írásos, szabályszerűen aláírt jóváhagyása nélkül, melynek megadásáról Megrendelő teljes mértékben saját belátása szerint dönt.**
- 4.7 A Megrendelő a Vállalkozónak fizetendő Vállalkozói Díjba a Vállalkozóval szemben fennálló, általa elismert egynemű és lejárt egyéb követelését beszámíthatja.
- 4.8 A Vállalkozó
- a) nem fizethet, illetve nem számolhat el a Szerződés teljesítésével összefüggésben olyan költségeket, amelyek a Kbt. 62. § (1) bekezdés k) pont ka)-kb) alpontja szerinti feltételeknek nem megfelelő társaság tekintetében merülnek fel, és amelyek a Vállalkozó adóköteles jövedelmének csökkentésére alkalmasak;
- b) köteles a Szerződés teljesítésének teljes időtartama alatt tulajdonosi szerkezetét a Megrendelő számára megismerhetővé tenni és a Kbt. 143. § (3) bekezdése szerinti ügyletekről a Megrendelőt haladéktalanul értesíteni.
- A külföldi adóilletőségű nyertes ajánlattevő köteles a szerződéshez arra vonatkozó meghatalmazást csatolni, hogy az illetősége szerinti adóhatóságtól a magyar adóhatóság közvetlenül beszerezhet a nyertes ajánlattevőre vonatkozó adatokat az országok közötti jogsegély igénybevétele nélkül.

5. AZ ÉPÍTÉSI TERÜLET

- 5.1 A Megrendelő a teljes Építési Területet jelen **Szerződés aláírásától számított legkésőbb 10 naptári napon** belül adja át a Vállalkozó részére, melynek megtörténtéről a Felek jegyzőkönyvet vesznek fel és amelyet az e-naplóban is rögzítenek. Az Építési Terület átvételének napja az e-naplóban rögzített dátum. Az Építési Terület átvételétől a Vállalkozó haladéktalanul köteles az ingatlanokat 5.3 pontban foglaltak szerint a megfelelő módon elkerítve elzárni és a Munkálatokat megkezdeni.
- A Vállalkozó az Építési Terület átvételétől kezdve szabad és folyamatos hozzáféréssel rendelkezik az Építési Területhez, és viseli a kárveszélyt az átadott Építési Területre, az átadott Építési Területen tárolt eszközökre, az átadott Építési Területen általa már elvégzett beruházásokra vonatkozóan.
- 5.2 A Vállalkozó köteles a Megrendelő által meghatározott feltételek szerint az Építési Területet körülkeríteni és valamennyi jogszabály és hatósági előírás által meghatározott minden feltételt betartani.
- 5.3 **Vállalkozó az Építési Területet köteles úgy körülkeríteni, hogy oda illetéktelenek semmilyen módon ne tudjanak bejutni, fokozott figyelemmel a járókelőkre.** A Vállalkozó az Építési Területen végzett mindennemű munkáért és az elkerítéssel összefüggésben esetlegesen keletkező károkért, balesetért és a baleset következményeiért teljes körű felelősséggel tartozik.
- 5.4 **A Vállalkozó meggyőződött arról, hogy az Építési Területhez vezető megközelítési útvonal megfelelő és rendelkezésre áll.** A Vállalkozó felelős az építkezés megközelítési útvonalán a tevékenységéből adódó szennyeződések rendszeres és

folyamatos eltávolításáért és károk elhárításáért. A Megrendelő nem felel olyan követelésekért, amelyek az Építési Területen történő építkezés megközelítési útvonalának Vállalkozó általi használatából erednek.

- 5.5 **A Vállalkozó az Építési Területet köteles lekeríteni.** A Munkálatok végzése során a Vállalkozó az Építési Területet minden szükségtelen zavaró tényezőtől megóvjva, és Vállalkozó **gondoskodik a Munkálatokhoz szükséges felszerelésnek és anyagkészletének az elkülönített és szakszerű tárolásáról, felelős őrzéséről.** A Vállalkozó az Építési Területről a Munkálatok elvégzéséhez már nem szükséges minden törmelékot, hulladékot folyamatosan eltakarít, és elszállít. A teljesítési igazolás kiállítását megelőzően a Vállalkozó az Építési Területről eltakarít és elszállít minden felszerelést, többlet anyagot, törmelékot, hulladékot, veszélyes anyagot, amelyek a Munkálatok elvégzése során keletkeztek, vagy amelyeket aközben használtak. A Vállalkozó az Építési Területet a Megrendelő által elfogadott, rendezett és biztonságos állapotban hagyja. Amennyiben Vállalkozó a jelen pont szerint nem távolítja el a hátra maradt felszerelést, többlet anyagot, törmelékot, hulladékot, veszélyes anyagot, a Megrendelő azt a Vállalkozó költségére elszállíthatja vagy elszállíttathatja.

6. TELJESÍTÉSI HATÁRIDŐK, TELJESÍTÉSI IGAZOLÁS, KÖTBÉR

6.1 Teljesítési határidők

Vállalkozó **valamennyi kivitelezési Munkálatot** (ideértve a Megrendelő által jelzett esetleges hiányos/hibás teljesítés miatti javításokat, hiánypótlásokat is) **2023. december 20. napjáig köteles elvégezni, mely eljárás eredményes lezárásának feltétele a hiba és hiánymentes teljesítés.**

A kivitelező akkor teljesíti a munkát, ha azt a hatósági engedélyek, vonatkozó előírások, szabványok, kivitelezési tervdokumentáció, valamint jelen szerződésben foglaltak szerint határidőre elkészíti, és műszaki átadás-átvételi eljárás során megrendelőnek átadja, a megrendelő pedig a munkát átveszi.

Megrendelő **előteljesítést** elfogad, figyelemmel a 6.4 pontra.

A Munkálatok szerződésszerű teljesítése esetén a Felek a műszaki átadás-átvételt lefolytatják és arról jegyzőkönyvet készítenek. A **műszaki átadás-átvételi jegyzőkönyv nem minősül teljesítési igazolásnak.** A Felek rögzítik, hogy valamennyi **készültségi fok** elérését a Megrendelő és a **műszaki ellenőr írásban igazolja a részszámla kiállítása érdekében,** az azonban **nem tekinthető műszaki átadás-átvételi jegyzőkönyvnek, illetve az elvégzett Munkálatok szerződésszerű teljesítésének elismeréseként.**

6.2 Megrendelő a végszámla esetében a teljesítésigazolás kiállítására akkor köteles, ha az alábbiak mindegyike teljesült:

- (a) a jelen Szerződés szerinti kivitelezésével kapcsolatos, **jelen Szerződésből fakadó kötelezettségeit a Vállalkozó hiánytalanul teljesítette** (azaz a vonatkozó műszaki átadás-átvételi jegyzőkönyv aláírásra került és a Vállalkozó a hibajegyzék szerinti hibákat kijavította).
- (b) a Vállalkozó az Építési Területet átadás-átvételi jegyzőkönyvek aláírásával átadta a Megrendelőnek a 191/2009. (IX.15.) Korm. rendelet 33. §-ában foglaltak teljesítése mellett;

- (c) a 191/2009. (IX.15.) Korm. rendelet 33. §-ában meghatározott dokumentáción túl a Vállalkozó átadta a Megrendelőnek a **teljes megvalósulási dokumentációt**;
- (d) a Vállalkozó írásban megerősítette a Megrendelő felé, hogy a Létesítmény vagy annak bármely része tekintetében egyetlen alvállalkozó sem támaszt semmilyen követelést, továbbá átadta az **alvállalkozói naplók igazolt lezárását tanúsító dokumentumot** a Megrendelőnek;

A **teljesítési igazolás kiállításának feltétele a Megrendelő által kijelölt műszaki ellenőr által kibocsátott műszaki igazolás**. Amennyiben a teljesítés nem szerződészerű, a Megrendelő a **teljesítési igazolás kiállítását megtagadhatja** és a Vállalkozó a **többletköltségek viselése mellett köteles továbbra is szabályszerűen teljesíteni**.

A **teljesítési igazolás aláírására jogosult személy a Megrendelő részéről: Szőke Zoltán polgármester** (tel: +36-30-161-9481; e-mail: tvonkph@tiszavasvari.hu), míg a **Vállalkozó részéről: [●]** (tel: [●]; e-mail: [●]). A **teljesítési igazolást a műszaki ellenőr is köteles jóváhagyólag aláírni**.

- 6.3 A Vállalkozó a **késedelem alól nem mentesülhet időjárási körülményekre, valamint erőforrás-, kapacitáshiányra hivatkozással**.
- 6.4 Megrendelő **előteljesítést azzal fogad el**, hogy ilyen esetben a Vállalkozó a **Vállalkozói Díjon felül nem jogosult további ellentételezést követelni**.
- 6.5 Felek megállapodnak, hogy **jelen Szerződés szerinti teljesítést illető esetleges vitáik nem késleltetik a jelen Szerződésben vállalt kötelezettségek teljesítését**.
- 6.6 A Felek megállapodnak abban, hogy ha a Vállalkozó bármely okból a 6.1. pont szerinti határidőhöz képest késedelembe esik, úgy kötbért köteles fizetni a Megrendelő részére (a továbbiakban: **Késedelmi Kötbér**). A Késedelmi Kötbér mértéke a késedelem minden megkezdett napjára vonatkozóan a **nettó Vállalkozói Díj 0,5 %-a, de legfeljebb a teljes nettó vállalkozói díj 15 %-a**. Amennyiben a Vállalkozó késedelme következtében a Késedelmi Kötbér eléri a jelen pont szerinti maximális értéket, úgy a Megrendelő jogosult felmondani a szerződést, és meghíúsulási kötbért követelni a Vállalkozótól. Felmondás esetén Megrendelő és Vállalkozó kötelesek a felmondás közlésének napján fennálló állapot szerint elszámolni egymással.
- 6.7 Amennyiben Vállalkozó bármely okból a jelen szerződésben foglaltaktól eltérően teljesít úgy kötbért köteles fizetni a Megrendelő részére (a továbbiakban: **Hibás Teljesítési Kötbér**). A Hibás Teljesítési Kötbér mértéke a hibás teljesítéssel érintett minden megkezdett naptári napjára vonatkozóan a **nettó Vállalkozói Díj 0,5 %-a, a hiba kijavításáig, de legfeljebb a teljes nettó vállalkozói díj 15 %-a**. Amennyiben a Vállalkozó hibás teljesítése következtében a Hibás Teljesítési Kötbér eléri a jelen pont szerinti maximális értéket, úgy a Megrendelő jogosult felmondani a szerződést, és meghíúsulási kötbért követelni a Vállalkozótól. Felmondás esetén Megrendelő és Vállalkozó kötelesek a felmondás közlésének napján fennálló állapot szerint elszámolni egymással.
- 6.8 Amennyiben a teljesítés a Vállalkozó - a Ptk. 6:186. § (1) bekezdése alapján - olyan okból amelyért felelős, a teljesítés megtagadása vagy lehetetlenülése, a fenti 6.6 pont

szerinti jelentős késedelme vagy hibás teljesítése miatt meghíúsul, a Vállalkozó a **teljes nettó vállalkozói díj 20 %-ának megfelelő meghíúsulási kötbért** (a továbbiakban: **Meghíúsulási Kötbér**) köteles megfizetni és köteles a Megrendelő ezt meghaladó esetleges kárát, ideértve a Ptk. 6:141.§ szerinti kárát is megtéríteni, a polgári jog általános szabályai szerint. **A Késedelmi Kötbér mértéke a Meghíúsulási Kötbérbe beszámítandó.**

- 6.9 Megrendelő fenti **6.6 – 6.8. pontokban biztosított jogai nem értelmezhetőek** a Megrendelő egyéb jogszabály alapján a **Vállalkozó szerződésszegése esetén fennálló jogainak korlátozásaként (ideértve többek között a kártérítés követelését). A teljesítés elfogadása nem jelenti azt, hogy Megrendelő késedelmi kötbérgényéről lemondott volna.**

7. ÉPÍTÉSI MŰSZAKI ELLENŐR ÉS FELELŐS MŰSZAKI VEZETŐ

- 7.1 A Megrendelő a saját költségén a kivitelezési időtartam tekintetében az őt megillető, jelen Szerződésben meghatározott felügyeleti jogokat ellátó és kötelezettségeket végrehajtó személyt, mint építési műszaki ellenőrt köteles kijelölni. Az **építési műszaki ellenőr** a Megrendelőnek a Vállalkozóval a kivitelezési időtartam során a Vállalkozás koordinációjára irányulóan folytatandó **kommunikáció céljából kijelölt kapcsolattartója**, továbbá a 191/2009. (IX.15.) Korm. rendeletben foglalt feladatok elvégzője. **A koordinációval összefüggő ügyekben a műszaki ellenőr nyilatkozatainak megfelelően egyenértékűek a Megrendelő nyilatkozataival.** A műszaki ellenőr köteles a **Vállalkozó által az eltakarásra kerülő szerkezetek ellenőrzésének biztosításáról szóló értesítés építési naplójában történő rögzítésétől számított három munkanapon belül az eltakarásra kerülő szerkezetek ellenőrzését elvégezni** és azt az építési naplóba bejegyezni. A műszaki ellenőr köteles továbbá a Munkálatokat folyamatosan ellenőrizni és a műszaki átadás-átvételi jegyzőkönyvet, az egyes számlák alapját képező igazolásokat, teljesítési igazolást jóváhagyólag aláírni.

Építési műszaki ellenőr: (képviseli:; email cím:; tel.sz.:; kamarai szám:; NÜJ szám:)

- 7.2. A 191/2009. (IX.15.) Korm. rendelet 13. §-ában foglaltaknak megfelelően a Munkálatok kivitelezésének felügyeletére a **Vállalkozó köteles** szakáganként, a szükséges képesítésekkel és jogosítványokkal rendelkező **felelős műszaki vezetőt megbízni.** Kivitelezési munka végzése esetén a felelős műszaki vezetőnek (vagy építésvezetőnek, mint helyettesének) mindig, folyamatosan az Építési Területen kell tartózkodnia és felügyelnie a Munkálatokat.

Felelős műszaki vezető: (székhely:; e-mail cím:; tel.:; kamarai szám:; NÜJ szám:)

8. VÁLLALKOZÓ TOVÁBBI KÖTELEZETTSÉGEI, FELELŐSSÉGE

- 8.1. A Vállalkozó a Szerződés teljesítése során betartja és teljesíti a hazai jogszabályok, a kivitelezés során releváns szakmai szervezetek szerződéskötéskor érvényes alkalmazástechnikai utasításait. (pl. MÉSZ, ÉMSZ, stb.), illetve az európai uniós előírások kötelezően alkalmazandó rendelkezéseit, ideértve az érvényes tűzvédelmi,

biztonsági és munkavédelmi előírásokat, illetve a jogszabályokban kiszabott díjakat megfizeti. A **Vállalkozó vállalja**, hogy a Létesítmény minősége megfelel mind a **felhasznált építőanyagok, mind a szerkezet és mindezek kivitele szempontjából a Szerződésnek, a vonatkozó engedély(ek)nek, továbbá, hogy a Vállalkozó a vonatkozó magyar szabványok és előírások szerint, I. osztályú minőségben végzi a kivitelezést.** A Vállalkozó az általa elvégzendő Munkálatok bármely részére **vonatkozó minden egyes engedélyt** (ideértve a Létesítmény vagy annak bármely része kivitelezéséhez és későbbi használatához a 8.2 - 8.5 pontban foglaltakon túl esetlegesen szükséges minden további hatósági engedélyt is), **jogosítványt vagy jóváhagyást ésszerű időn belül megszerez**, figyelembe véve a **berendezések és építőanyagok szállítási idejét**, illetve a Munkálatok befejezéséhez szükséges időt. A Vállalkozó a Munkálatokat a jelen Szerződés rendelkezései szerint és a hasonló létesítmények fejlesztésével foglalkozó szakmai vállalkozóktól **elvárható legjobb gyakorlatoknak megfelelően teljesíti.**

- 8.2. A **bontási és építési hulladékokról** a Vállalkozónak rendszeres nyilvántartást kell vezetnie, a munkálatok befejezését követően a bontási és az építési hulladék nyilvántartó lapot, valamint a hulladékkezelők átvételi igazolásait át kell adni hiánytalanul a Megrendelő részére. Ez a teljesítési igazolás kiadásának előfeltétele. Ezek környezetvédelmi hatóság felé történő benyújtása a Megrendelő feladata.
- 8.3. Vállalkozó vállalja, hogy a **Szerződésben meghatározott feladatokat teljes körűen végrehajtja, ideértve minden olyan munkát, munkarészt** (függetlenül attól, hogy az a terven jelölésre került, vagy leírása megtörtént-e), mely a **Szerződésben szereplő feladatok szakszerű és Megrendelő jelen Szerződésben rögzített igényeinek megfelelő elvégzéséhez**, valamint az eredménynek a mindenkori hatályos jogszabályoknak, magyar szabványoknak, előírásoknak, irányelveknek és a Szerződésben foglalt elvárásoknak megfelelő rendeltetésszerű használatához, üzemeltetéséhez **szükséges.**
- 8.4. Jelen Szerződés egyetlen rendelkezése sem mentesíti a Vállalkozót a 191/2009. (IX.15.) Korm. rendelet alapján fennálló kötelezettségei alól.
- 8.5. A Vállalkozó kijelenti, hogy **szervezete és alvállalkozói a kivitelezési tevékenység végzéséhez szükséges valamennyi jogszabályi feltételnek megfelelnek, jogosultsággal rendelkeznek** és a jelen Szerződés időtartama alatt is elegendő ezen követelményeknek.
- 8.6. A Vállalkozó a Munkálatok tervszerű összehangolására vonatkozóan **részletes, heti organizációs tervet, ütemtervet köteles készíteni és írásban képviseletre jogosult aláírásával ellátva megküldeni a szerződéskötést követő 14 naptári napon belül, melyhez előzetes egyeztetést kell lefolytatni a Megrendelővel.** A Vállalkozó az egyes munkaszakaszok elkezdését megelőzően bejelenti a Megrendelőnek a tervezett Munkálatot és folyamatosan egyeztet vele a Munkálatok előrehaladásáról.

A Munkálatokhoz szükséges szerszámokat, berendezéseket, segédanyagokat, gépeket a Vállalkozó biztosítja saját felelősségére és saját költségén, a sikeres teljesítéshez szükséges mértékben. Vállalkozó köteles gondoskodni arról, hogy a felhasznált anyagok, gépek, berendezések minősége megfeleljen a gyártó országokban alkalmazott szabványok előírásainak úgy, hogy maradéktalanul kielégítse az élet-,

vagyon-, egészség- és munkavédelmi előírásokat. A Vállalkozó minden, az Építési Területre szállított felszerelése kizárólag a Munkálatok elvégzésének és teljesítésének célját szolgálhatja. A Vállalkozó megfelelő óvintézkedéseket tesz személyzete és a munkaerő egészségének és biztonságának védelme érdekében.

- 8.7. A **Vállalkozó alvállalkozó(k) igénybevételére** kizárólag a Kbt. 138. § rendelkezéseivel összhangban jogosult és a Munkálatok teljesítésébe **csak olyan személyeket vonhat be, akik megfelelő képzettséggel, gyakorlattal, tapasztalattal rendelkeznek és megfelelnek a jogszabályi követelményeknek.** Vállalkozó a szerződés megkötésének időpontjában, majd - a később bevont alvállalkozók tekintetében – a szerződés teljesítésének időtartama alatt **köteles előzetesen írásban a Megrendelőnek valamennyi olyan alvállalkozót bejelenteni** (a megnevezésén túl az elérhetőség, valamint a képviselőre jogosult megjelölésével), amely részt vesz a szerződés teljesítésében. A Vállalkozó a szerződés teljesítésének időtartama alatt köteles a Megrendelőt tájékoztatni az alvállalkozók **bejelentésben közölt adatainak változásáról.** A Vállalkozó a szerződésbe foglaltan nyilatkozik arról, hogy a szerződés teljesítéséhez **nem vesz igénybe a közbeszerzési eljárásban előírt kizáró okok hatálya alatt álló alvállalkozót. A vállalkozó alvállalkozóiért teljes mértékben felel.** A Vállalkozó az alvállalkozó teljesítéséért, mint sajátjáért felel. A Vállalkozó az alvállalkozóval kötött szerződésben **az alvállalkozó teljesítésének elmaradásával vagy hibás teljesítésével kapcsolatos igényeinek biztosítékként** legfeljebb a szerződés szerinti, **áfa nélkül számított ellenszolgáltatás 10-10%-át elérő biztosítékot köthet ki.** A Vállalkozó vállalja, hogy az **alkalmassága igazolása körébe bevont és bemutatott, valamint a nyertes ajánlata értékelése körébe bevont erőforrásait, képességeit, szakmai kvalifikációt, tagságát, regisztrációját és egyéb jellemzőit, a Szerződés teljes hatálya alatt változatlan tartalommal fenntartja, ill. nyertes ajánlatának megfelelően Megrendelő rendelkezésére bocsátja.**
- 8.8. A Vállalkozó felelős a **berendezések, építőanyagok, a vállalkozói felszerelés és egyéb,** a Munkálatok elvégzéséhez és a jelen Szerződés teljesítéséhez **szükséges dolgok beszerzéséért, szállításáért, átvételéért, kirakodásáért és biztonságos tárolásáért.**
- 8.9. Megrendelő biztosítja a **Vállalkozó vagy bármely alvállalkozó igényei szerint szükséges víz, villamos áram és csatornaszolgáltatást. Amennyiben az Építési Területen rendelkezésre álló közművek kapacitása nem megfelelő, vagy nincs kiépített vételezési pont** a Munkálatok elvégzéséhez, úgy Vállalkozó köteles róla a **saját költségén gondoskodni a Megrendelő tájékoztatása mellett.** Felek rögzítik, hogy az Építési Terület átvételétől annak visszaszolgáltatásáig **elhasznált közmű díjak a Vállalkozót terhelik.** Az elhasznált közmű díjakat a Megrendelő továbbszámolja a Vállalkozó részére, melynek megállapítása érdekében Felek az Építési Terület átadásáról szóló jegyzőkönyvben rögzítik a mérőóra állásokat.
- 8.10. Vállalkozó köteles a munkaterület átadás-átvételétől kezdve a kivitelezés alatt **elektronikus építési napló(ka)t** vezetni a 191/2009. (IX.15.) Korm. rendelet szerint. Véleménykülönbség esetén a naplóból mindkét fél álláspontjának egyértelműen ki kell tűnnie. A helyszíni képviselők nincsenek feljogosítva a Szerződés módosítására, sem olyan egyezség megkötésére, amely a Szerződés rendelkezéseire befolyással van.

Abban az esetben, ha a naplóbejegyzés a Szerződés esetleges módosítását (pénzügyi, határidő, stb.) vonná maga után, akkor **haladéktalanul, de legkésőbb 5 (öt) munkanapon belül a Vállalkozónak egyeztetést kell kezdeményeznie.** A Szerződéstől eltérő teljesítésre kizárólag az egyeztetés eredményeként aláírt szerződésmódosítás jogosítja fel a Vállalkozót. **Szerződésmódosítás hiányában pénzügyi- vagy határidő-módosítás nem hajtható végre.**

- 8.11. A Vállalkozó tudomásul veszi, hogy amennyiben nem teljesíti valamely, a Munkálatokkal kapcsolatos kötelezettségét, a Megrendelő jogosult a kérdéses Munkálatot elvégezni, illetve harmadik személlyel elvégeztetni és az ezzel kapcsolatosan felmerülő igazolt költségeket a Vállalkozótól behajtani. Ez a rendelkezés a Szerződésben vagy jogszabályban előírt más jogkövetkezmények mellett is alkalmazandó. A Vállalkozó helyett jelen pont szerint elvégzett Munkálat teljesítése nem befolyásolja a határidőket, jótállást vagy szavatosságot, melyeket Vállalkozó jelen Szerződés vagy jogszabály alapján vállalt.
- 8.12. A Vállalkozó a **Többletmunkák** - a szerződés teljesítésével kapcsolatban felmerült azon munkákat is, melyek a kivitelezés szerződésszerű teljesítéséhez, illetve a rendeltetésszerű használathoz mindenképpen szükségesek - elvégzésére is köteles és a **Többletmunkák elvégzése után a Vállalkozói Díjon felül külön díjazásra nem jogosult.** Felek megállapodnak abban, hogy a Megrendelő nem téríti meg a Vállalkozónak a Többletmunkával kapcsolatban felmerült olyan költségét sem, amely a jelen Szerződés megkötésének időpontjában nem volt előrelátható.
- 8.13. A Megrendelő a Munkálatok megvalósítása során a **Munkálatok előrehaladását jogosult a helyszínen ellenőrizni.** A Megrendelő a teljesítést a Műszaki Dokumentáció és a jelen Szerződés rendelkezései alapján vizsgálja meg és értékeli. Megrendelő minden intézkedését, amelyet a teljesítés szerződés-szerűségének betartásáért tesz, dokumentálni köteles.
- 8.14. A Vállalkozót terheli a kivitelezéssel kapcsolatos minden **felelősség és kárveszély az Építési Terület Megrendelő részére történő visszaadásáig.** Vállalkozó haladéktalanul köteles tájékoztatni Megrendelőt minden kárt okozó körülményről, amely az Építési Területen az átadást követően keletkezik (pl.: vezeték átvágása, stb...). Ezen tájékoztatási kötelezettség elmaradásából adódó többletkárokért is Vállalkozó felel.
- 8.15. A Vállalkozó köteles a **Vállalkozó által bevont alvállalkozók munkáját összehangolni.**
- 8.16. A Vállalkozó **teljes felelősséggel tartozik minden olyan bírságért,** amelyet annak következtében rónak ki, hogy Vállalkozó jelen Szerződés teljesítése során nem tett eleget jelen Szerződés szerinti vagy jogszabályi kötelezettségeinek. A vonatkozó engedélyek (amennyiben felmerül) előírásainak megsértéséből származó minden költségért vagy kárért is a Vállalkozó felel.
- 8.17. Vállalkozó kötelezettséget vállal arra, hogy amennyiben a jelen vállalkozási szerződésben szabályozott kötelezettségeit megszegi, vagy elmulasztja és ennek következtében Megrendelőnek a Támogatói Okirat alapján igazolt visszafizetési kötelezettség keletkezik; Megrendelő által megküldött igazoló dokumentumok (visszafizetésre kötelező döntés) alapján kártérítésként megtéríti Megrendelőnek a

visszafizetendő támogatás és kamatainak összegét a Ptk. 6:522. § rendelkezései alapján. Fenti kötelezettség nem zárja ki az egyéb igények és kártérítési igény érvényesítését.

- 8.18. A Felek rögzítik, hogy amennyiben a jelen Szerződés tárgyára, teljesítésére az **elektronikus közúti áruforgalom ellenőrző rendszer (EKÁER) előírásai irányadóak**, úgy minden ebből eredő kötelezettség a Vállalkozót terheli tekintettel arra, hogy ő lesz a termékek beszerzője, címzettje és a fuvarozás megszervezője, lebonyolítója.
- 8.19. A **Megrendelő az utasításait elsősorban az Építési Naplóba történő bejegyzéssel közli a Vállalkozóval**. A Felek rögzítik továbbá, hogy a Megrendelő jogosult a kivitelezést bármikor ellenőrizni, észrevételeit, javaslatait az építési naplóba bejegyezni. A Megrendelő a teljesítést a Műszaki Dokumentáció és a jelen Szerződés rendelkezései alapján vizsgálja meg és értékeli. **Vállalkozó köteles – az arra jogosult útján – a bejelentésekre 3 munkanapon belül a naplóban válaszolni.**
- 8.20. Megrendelő a szerződés teljesítése során az építési napló adatai alapján ellenőrzi, hogy a teljesítésben a – jelen szerződés 8.6. pontja szerinti - Kbt. 138. § (3) bekezdésében foglaltaknak megfelelő alvállalkozó vesz részt.

9. JÓTÁLLÁS, SZAVATOSSÁG, BIZTOSÍTÉK

- 9.1. A Vállalkozó a jelen Szerződés alapján elvégzett Munkálatokra vonatkozóan a végteljesítési igazolás kiállításának napjától számított **hónap** időtartamra (**Jótállási Időszak**) teljeskörű jótállást vállal azzal, hogy ez nem lehet rövidebb, mint a jogszabályokban kötelezően előírt jótállási idő (a jótállási idő 36 hónap kötelező jótállás és + hónap jótállás, amelyet a Vállalkozó az ajánlatában vállalt). A Vállalkozót a fenti jótállási kötelezettségen túl a jogszabályban rögzített szavatossági kötelezettségek is terhelik.
- 9.2. Ha a Vállalkozó nem javítja ki, vagy nem kezdi el kijavítani a hibákat vagy károkat a műszakilag indokolt lehető legrövidebb időn belül, a Megrendelő – a jótállási garanciára vonatkozó jogát nem korlátozva – a Vállalkozó költségére és kockázatára maga végezheti el a munkát, vagy azt más vállalkozóval végeztetheti el, ami nem befolyásolja a Vállalkozó által vállalt jótállást.
- 9.3. Felek a műszaki átadás-átvételi eljárás lezárásától számított egy éven belül, valamint a jótállási idő lejárta előtt 30 naptári nappal utó felülvizsgálatot tartanak. Az utó felülvizsgálatot Megrendelő készíti elő, melyre a Vállalkozót meg kell hívnia, 15 nappal annak megkezdése előtt, a hibajegyzék egyidejű csatolásával. A Felek ezen eljárásról jegyzőkönyvet kötelesek felvenni. A jegyzőkönyvnek tartalmaznia kell a résztvevőknek a szemlén tett nyilatkozatait, továbbá a Vállalkozó által elismert hibák kiküszöbölésének határidejét.
- 9.4. Felek rögzítik, hogy amennyiben a Jótállási Időszak alatt a jótállás vagy szavatosság körébe eső hiba keletkezik, úgy a jótállásra jogosult megfelelő póthatáridő tűzésével felhívja a Vállalkozót a hiba kijavítására. Amennyiben a póthatáridő eredménytelenül telik el, úgy a Megrendelő jogosult a hibát mással kijavíttatni.

10. BIZTOSÍTÁS

Vállalkozó köteles a kivitelezés teljes időtartamára legalább **7.000.000,- Ft összegű káreseményenkénti kártérítési limitű és 14.000.000,- Ft/év általános- és szolgálatói, építés-szerelési felelősségbiztosítás** megkötésére és fenntartására, amelynek fedezeti hatálya kiterjed a Szerződés tárgyában okozott károkra és a következményi károkra egyaránt. A Vállalkozó köteles a szerződéskötéskor átadni a Megrendelő számára a biztosítási kötvényt és a feltételrendszert. A biztosítás Magyarországon bejegyzett vagy a határon átnyúló szolgáltatás keretében az MNB engedélyével rendelkező biztosítótársasággal kötendő.

11. A SZERZŐDÉS IDŐTARTAMA ÉS MEGSZÜNTETÉSE

- 11.1. A jelen Szerződés mindkét Fél általi aláírás napján lép hatályba, azzal, hogy amennyiben az egyik fél később írja alá, úgy a hatálybalépés napja az utolsó aláírás dátuma. A Szerződés a Felek Szerződésből eredő kötelezettségeinek maradéktalan teljesítésével szűnik meg.
- 11.2. A jelen Szerződést bármely Fél jogosult azonnali hatállyal megszüntetni írásban, amennyiben a másik Fél a jelen Szerződésből eredő bármely lényeges kötelezettségét súlyosan megszegi és írásos felszólításra sem orvosolja.
- 11.3. A Szerződés megszűnésére irányadó a Ptk. 6:249. § (1) bekezdésében foglalt általános elállási jog is. A Megrendelő a jelen Szerződés szerinti szolgáltatás egésze, valamint annak egy része vonatkozásban is elállhat a Szerződéstől. A Megrendelő a jelen pont szerint gyakorolt elállási jogát nem köteles indokolni és elállása miatt kizárólag az elvégzett munkák után járó meg nem fizetett Vállalkozói Díj megfizetésére korlátozódik a felelőssége.
- 11.4. Megrendelő a szerződést felmondhatja, vagy – a Ptk.-ban foglaltak szerint – a szerződéstől elállhat, ha:
 - a) feltétlenül szükséges a szerződés olyan lényeges módosítása, amely esetében a Kbt. 141. § alapján új közbeszerzési eljárást kell lefolytatni;
 - b) Vállalkozó nem biztosítja a Kbt. 138. §-ban foglaltak betartását, vagy az Vállalkozó személyében érvényesen olyan jogutódlás következett be, amely nem felel meg a Kbt. 139. §-ban foglaltaknak; vagy
 - c) az EUMSZ 258. cikke alapján a közbeszerzés szabályainak megszegése miatt kötelezettségszegési eljárás indult vagy az Európai Unió Bírósága az EUMSZ 258. cikke alapján indított eljárásban kimondta, hogy az Európai Unió jogából eredő valamely kötelezettség tekintetében kötelezettségszegés történt, és a bíróság által megállapított jogsértés miatt a szerződés nem semmis.
 - d) a Vállalkozó szerződéses kötelezettségeit súlyosan vagy ismételten megszegi;
 - e) a Vállalkozó fizetéseképtelenné válik, ellene csődeljárást (kivéve a Cstv. 11. § (2) bekezdés h) pontjában foglaltakat) vagy felszámolási eljárást kezdeményeznek, végelszámolását határozza el, felfüggeszti gazdasági tevékenységét, kifizetéseit beszünteti;
 - f) a Vállalkozó vagyonában olyan jelentős változás következik be, amely a Megrendelő megítélése szerint a szerződésben vállalt kötelezettségek teljesítését veszélyezteti;
 - g) a Megrendelő érdekeit veszélyeztető vagy a jó hírnevét sértő esemény következik be;

- h) a Vállalkozó a teljesítési határidőhöz képest 20 naptári napot meghaladó késedelembe esik;
- i) a Vállalkozó ismételt felszólítás ellenére sem teljesíti Megrendelő utasításait;
- j) a Vállalkozó tevékenységét érintő szabálysértés vagy bűncselekmény miatt jogerős elmarasztaló határozatot hoznak.
- k) a Vállalkozó felelősségbiztosítása a szerződés hatálya alatt megszűnik, vagy az előírt mérték, vagy terjedelem alá csökken.
- l) munkaterület átadásától számított 30 naptári napon belül a kivitelezést nem kezdi meg vagy egyoldalúan felhagy a Létesítmény megvalósításával, illetve félreérthetetlenül kinyilvánítva olyan szándékot mutat, hogy a továbbiakban nem tesz eleget Szerződés szerinti kötelezettségeinek.

- 11.5. Megrendelő köteles a szerződést felmondani, vagy – a Ptk.-ban foglaltak szerint – attól elállni, ha a szerződés megkötését követően jut tudomására, hogy a Vállalkozó tekintetében a közbeszerzési eljárás során kizáró ok állt fenn, és ezért ki kellett volna zárni a közbeszerzési eljárásból.
- 11.6. Megrendelő jogosult és egyben köteles a szerződést felmondani – ha szükséges olyan határidővel, amely lehetővé teszi, hogy a szerződéssel érintett feladata ellátásáról gondoskodni tudjon –, ha Vállalkozó félben közvetetten vagy közvetlenül 25%-ot meghaladó tulajdoni részesedést szerez valamely olyan jogi személy vagy személyes joga szerint jogképes szervezet, amely tekintetében fennáll a Kbt. 62. § (1) bekezdés *k*) pont *kb*) alpontjában meghatározott feltétel, továbbá a Vállalkozó közvetetten vagy közvetlenül 25%-ot meghaladó tulajdoni részesedést szerez valamely olyan jogi személyben vagy személyes joga szerint jogképes szervezetben, amely tekintetében fennáll a Kbt. 62. § (1) bekezdés *k*) pont *kb*) alpontjában meghatározott feltétel.
- 11.7. Felmondás esetén Vállalkozó kártérítésre nem jogosult.

12. FELEK KÉPVISELETE

- 12.1 A Megrendelő esetében a Megrendelő **képviselőjére mindenkor jogosult személy nyilatkozhat** a jelen Szerződéssel összefüggésben.
- 12.2 A Megrendelő a kivitelezés ellenőrzésére, illetve az építési munkák minőségi és mennyiségi felülvizsgálatára a jelen szerződés 7.1 pontja szerinti műszaki ellenőrt foglalkoztat.
- 12.3. A **kivitelezési munkák elvégzését kizárólag a Megrendelő nyilatkozattételre jogosult képviselője jogosult igazolni.**
- 12.4. Nyilatkozattételre, kapcsolattartásra jogosult személyek:

Megrendelő - joghatás kiváltására alkalmas - **nyilatkozattételre jogosult képviselője:**
Név: Szőke Zoltán polgármester
Telefon: 06-42-520-500
E-mail cím: szokez72@gmail.com

Megrendelő kapcsolattartója:

Név:
Telefon:

E-mail:

A Vállalkozó – joghatás kiváltására alkalmas - **nyilatkozattételre jogosult**

képviselője:

Név: ...

Telefon: ...

E-mail: ...

A Vállalkozó **kapcsolattartója:**

Név: ...

Telefon: ...

E-mail: ...

- 12.5. A fenti képviselők és vezetők személyében bekövetkezett változásokról a Felek egymást írásban, előzetesen, amennyiben ez nem lehetséges, a változást követően haladéktalanul kötelesek értesíteni.

13. VEGYES RENDELKEZÉSEK

- 13.1. Jelen Szerződésre a magyar jog irányadó.

- 13.2. Felek alkalmazzák a Kbt. 131. § és 143. § (1)-(3) bekezdéseinek rendelkezéseit.

- 13.3. Részleges érvénytelenség
Amennyiben a jelen szerződés bármelyik rendelkezése vagy annak bármelyik része érvénytelen, ez nem érinti a jelen szerződés többi rendelkezését vagy az adott rendelkezés többi részét, amelyek továbbra is megőrzik teljes hatályukat és érvényüket, kivéve, ha a Felek az érvénytelen rész nélkül nem kötötték volna meg a jelen Szerződést

- 13.4. Joglemondás
A Felek jelen Szerződés bármely rendelkezésének teljesítéséről való lemondása csak akkor tekintendő hatályosnak, ha írásban, az adott Fél által szabályszerűen, a módosítások aláírásával megegyező módon aláírva történik. Az adott Fél jelen Szerződés valamely meghatározott rendelkezésének teljesítéséről való lemondása nem tekintendő az adott rendelkezés jövőbeli teljesítéséről vagy a Szerződés bármely más rendelkezésének a teljesítéséről való lemondásnak. A Szerződésből fakadó valamely jog gyakorlásának valamelyik Fél általi elmulasztása vagy késedelme nem minősül az arról való lemondásnak, és a Szerződésből fakadó valamely jog egyszeri vagy részleges gyakorlása nem zárja ki annak későbbi gyakorlását.

- 13.5. Bírósági kikötés
A Felek a jelen Szerződésből vagy azzal összefüggésben, annak megszegésével, megszűnésével, érvényességével vagy értelmezésével kapcsolatos jogvitáikra (hatáskörtől és pertárgyértéktől függően) kikötik a Nyíregyházi Járásbíróság illetékességét.

- 13.6. Titoktartás
A Felek kötelesek titkosan kezelni a jelen Szerződés teljesítése során vagy azzal összefüggésben tudomásukra jutott, a másik Felet érintő minden olyan információt, amelyet még nem hoztak nyilvánosságra, és amelynek közlése a másik Féltre vagy a

másik Féllel kapcsolatban álló más jogalanyra hátrányos következményekkel járhatna, vagy ezek hátrányos megítélését eredményezhetné, gazdasági érdekeiket sértené, vagy veszélyeztetné. A Felek gondoskodnak továbbá arról, hogy személyzetük, tanácsadójuk és a velük szerződéses kapcsolatban álló egyéb felek ezt a titoktartási kötelezettséget az adott Féllel fennálló jogviszonyuk ideje alatt és annak megszűnését követően betartsák.

13.7. **Adatvédelem, átláthatóság**

Megrendelő (a továbbiakban e pont alkalmazásában: Adatkezelő) tájékoztatja a Vállalkozót, hogy jelen jogügylet kapcsán az Európai Parlament és a Tanács 2016/679 Rendeletében (GDPR) és az információs önrendelkezési jogról és az információszabadságról szóló 2011. évi CXII. törvényben (Infotv.) foglalt adatvédelmi és adatkezelési szabályokat betartja, azoknak megfelelően jár el. Adatkezelő tájékoztatja a Vállalkozót, hogy jelen szerződésben rögzített adataikat a vonatkozó jogszabályoknak megfelelően, a szerződéses jogviszonyból eredő jogi kötelezettség teljesítése érdekében kezeli. Ezen túlmenően tájékoztatja a Vállalkozót, hogy a kapcsolattartásra szolgáló adataikkal kizárólag a kapcsolattartás céljából rendelkezik. Az adatok kizárólag jogszabályban és belső szabályzatban meghatározott irattározási ideig tárolhatók. A Vállalkozónak joga van bármikor kérelmezni Adatkezelőtől a rá vonatkozó adatokhoz való hozzáférést, azok helyesbítését, törlését vagy kezelésének korlátozását, és tiltakozhatnak személyes adatainak kezelése ellen. A Vállalkozó jelen szerződés aláírásával hozzájárul ahhoz, hogy a hivatkozott jogszabályok alapján Adatkezelő személyes adataikat a fent említettek szerint kezelje.

Megrendelő kijelenti, hogy a nemzeti vagyonról szóló 2011. évi CXCVI. törvény 3. § (1) bekezdés a) pontja alapján átlátható szervezetnek minősül, melyről szóló nyilatkozat a szerződés mellékletét képezi.

Vállalkozó kijelenti, hogy a nemzeti vagyonról szóló 2011. évi CXCVI. törvény 3. § (1) bekezdés b) pontja alapján átlátható szervezetnek minősül, melyről szóló nyilatkozat a szerződés mellékletét képezi. Tudomásul veszi, hogy amennyiben a szerződés fennállása alatt e téren változás következik be, azt kötelező haladéktalanul a Megrendelő felé jelezni.

Vállalkozó képviselője büntetőjogi felelőssége tudatában nyilatkozik, hogy a társaság jogképes, bejegyzett és az ajánlatban benyújtott adataiban változás nem történt, és a jelen szerződés aláírására teljes körű felhatalmazással rendelkezik.

14. A Felek rögzítik, hogy a Szerződés módosítása vagy módosulása kizárólag írásban, a Kbt. 141. §, valamint a kapcsolódó végrehajtási rendeletek rendelkezéseivel összhangban történhet.

Felek kijelentik, hogy a jelen vállalkozási szerződésben foglaltakat elolvasták, megértették, és mint a szerződéses akaratuknak mindenben megfelelőt, jóváhagyólag saját kezűleg aláírták 5 eredeti példányban.

Mellékletek:

1. melléklet: Közbeszerzési Dokumentumok
2. melléklet: Vállalkozó ajánlata, A teljesítésbe bevonni kívánt alvállalkozók listája, valamint a Vállalkozó nyilatkozata, hogy az egyes megnevezett alvállalkozók nem állnak kizáró okok hatálya alatt
3. melléklet: Biztosítási kötvény

4. melléklet: Átláthatósági nyilatkozat

Kelt: Tiszavasvári, 2023.

Tiszavasvári Város Önkormányzata
Szőke Zoltán polgármester
Megrendelő

.....
..... ügyvezető
Vállalkozó

Tárgy (6.np.):	Előterjesztés Tiszavasvári Város Önkormányzata véleményéről az iskolák felvételi körzethatáraitól
Előadó:	Szőke Zoltán polgármester
Témafelelős:	Krasznainé dr. Csikós Magdolna osztályvezető

Krasznainé dr. Csikós Magdolna osztályvezető szóbeli kiegészítése:

Tájékoztatásként elmondta, hogy a Magiszter Iskola nevében már nem szerepel az alapítványi szó, az tévesen szerepel az előterjesztésben.

Mivel kérdés és hozzászólás a napirenddel kapcsolatban nem hangzott el, Szőke Zoltán polgármester a határozat-tervezetet szavazásra bocsátotta a témafelelős által tett szóbeli módosítással együtt, miszerint a Magiszter Iskola nevében már nem szerepel az alapítványi szó.

A döntéshozatalban részt vett 10 fő.

A Képviselő-testület 10 igen egyhangú szavazattal, ellenszavazat és tartózkodás nélkül az alábbi határozatot hozta:

**TISZAVASVÁRI VÁROS ÖNKORMÁNYZATA
KÉPVISELŐ TESTÜLETE
273/2023. (X.16.) Kt. számú
határozata**

Tiszavasvári Város Önkormányzatának véleménye az iskolák felvételi körzethatáraitól

Tiszavasvári Város Önkormányzata Képviselő-testülete a nemzeti köznevelésről szóló 2011. évi CXC. törvény 50.§ (8) bekezdése és nevelési-oktatási intézmények működéséről és a köznevelési intézmények névhasználatáról szóló 20/2012. (VIII.31) EMMI rendelet 24. § (1a) bekezdései alapján az alábbi határozatot hozza:

- 1.) A Tiszavasvári Kabay János Általános Iskola **felvételi körzethatára Tiszavasvári Város közigazgatási területére történő megállapítását támogatja.**
- 2.) Felkéri a polgármestert, hogy a testület határozatáról tájékoztassa a **Nyíregyházi Tankerületi Központot, valamint a kért hátrányos helyzetű létszámról szóló adatszolgáltatást 2023. október 31. napjáig tegye meg.**

Határidő: azonnal és 2023. október 31.

Felelős: Szőke Zoltán polgármester

Tárgy (7.np.):	Előterjesztés a Tiva-Szolg Nonprofit Kft. részére történő tulajdonosi hozzájárulás megadása a Tiszavasvári Köztemető ravatalozó épület nyílászáróinak cseréjéről
Előadó:	Szőke Zoltán polgármester
Témafelelős:	Gazdagné dr. Tóth Marianna osztályvezető

Mivel kérdés és hozzászólás a napirenddel kapcsolatban nem hangzott el, Szőke Zoltán polgármester a határozat-tervezetet szavazásra bocsátotta.

A döntéshozatalban részt vett 10 fő.

A Képviselő-testület 10 igen egyhangú szavazattal, ellenszavazat és tartózkodás nélkül az alábbi határozatot hozta:

**TISZAVASVÁRI VÁROS ÖNKORMÁNYZATA
KÉPVISELŐ-TESTÜLETÉNEK**

274/2023. (X.16.) Kt. sz.

határozata

**A Tiva-Szolg Nonprofit Kft. részére történő tulajdonosi hozzájárulás megadása a Tiszavasvári Köztemető ravatalozó épület nyílászáróinak cseréjéhez
(mely egyben a 19/2023. (X.16.) számú alapítói határozatnak minősül)**

Tiszavasvári Város Önkormányzata Képviselő-testülete Magyarország helyi önkormányzatairól szóló 2011. CLXXXIX. tv. 107.§-ában kapott felhatalmazás alapján az alábbi határozatot hozza:

1.Hozzájárul, hogy a **Tiszavasvári Településszolgáltatási és Vagyonkezelő Nonprofit Korlátolt Felelősségű Társaság** (Cg. 15-09-063127, székhely: 4440 Tiszavasvári, Báthori u. 6. sz.,) a Tiszavasvári, Vörösvári úton a 057 hrsz-ú városi köztemető ravatalozó épületén a nyílászárók cseréjét, mint értéknövelő munkát megvalósítsa a határozat 1. mellékletét képező Kun László egyéni vállalkozó árajánlatában adott bruttó 3.972.411,-Ft- értékben.

Határidő: azonnal

Felelős: Szőke Zoltán polgármester

2.Felkéri a Tiszavasvári Településszolgáltatási és Vagyonkezelő Nonprofit Korlátolt Felelősségű Társaság ügyvezetőjét, hogy a nyílászáró csere, mint felújítás értékét a felújítást befejezését követően bizonylatokkal igazolja és arról írásban számoljon be az önkormányzat részére.

Határidő: esedékességkor

Felelős: dr. Groncsák Andrea ügyvezető

3.Elfogadja Tiszavasvári Város Önkormányzata és **Tiszavasvári Településszolgáltatási és Vagyonkezelő Nonprofit Korlátolt Felelősségű Társaság** közötti - az Önkormányzat tulajdonában lévő Tiszavasvári 057 hrsz-ú ingatlanon a ravatalozó épületén megvalósuló nyílászárók cseréje felújítási beruházással kapcsolatban megvalósuló értéknövelő felújítás miatti - megállapodást a határozat 2. melléklete szerinti tartalommal.

Határidő: azonnal

Felelős: Szőke Zoltán polgármester

4.Felkéri a polgármestert, hogy a Tiszavasvári Településszolgáltatási és Vagyonkezelő Nonprofit Korlátolt Felelősségű Társaság ügyvezetőjét jelen döntésről tájékoztassa. A 2013. évi V. tv. (Ptk.) 3:109 § (4) bekezdés alapján az egyszemélyes társaság legfőbb szerv hatáskörébe tartozó kérdésekben az alapító döntése az ügyvezetéssel való közléssel válik hatályossá.

Határidő: azonnal

Felelős: Szőke Zoltán polgármester

ÁRAJÁNLAT

MŰSZAKI TARTALOM:

Termék:	6 légkamrás ablak, ajtó középtömítéssel rendszer Deceuninck Elegant német német profilrendszerből, rozsdamentes acél merevítéssel
Vasalat:	Ablakok: Roto. Ajtó: Roto, Fuhr. Emelő tolók, toló bukók: Siegenia, Roto
Kilincs:	Hoppe vagy azzal egyenlő minőségű
Szín:	Alapesetben fehér, eltérő szín esetén az ajánlatban jelölve
Méret:	Tök kül-méret
Üvegezés:	2 rétegű üveg esetén 24mm, 3 rétegű üveg esetén 44 mm
Tömítés:	szürke vagy fekete, mindkét esetben UV álló

Tétel	Mennyiség	Megnevezés	Nettó egységár	Nettó ár összesen
1	2 db	<p>Nylászáró</p> <p>6 kamras fehér Szélesség: 2400 mm Magasság: 2560 mm</p> <p><u>Tök</u> 5107 3 - Ajtók <u>Mező</u></p> <p><u>Szárny</u> 5116 3 - Kifelényílő ajtó 1, 2</p> <p><u>Üveg</u> 2 rtg üveg 4 mm SAV/MART – 15,5 – 4 mm Low-E+ <u>Mező</u> Arg.gáz 1A, 2A</p> <p>24 mm-es stadúr fehér 1B, 1C, 2B, 2C</p> <p><u>Vasalat</u> Bejárati ajtó Fuhr rúdzár 4 görgös balos 1 2/1-STANDARD Bejárati ajtó Fuhr rúdzár 4 görgös jobbos 2 2/2-Bejárati ajtó Fuhr rúdzár 4 görgös jobbos 2/2</p> <p><u>Kilincs</u> AJTÓKILINCS FEHÉR 28/92/216 RUGÓS 3 1</p> <p><u>Küszöb</u> <u>Méret</u> Falc közé mart alumíniumküszöb 2296 mm</p> <p><u>Egyéb kiegészítők</u> 25 tokoldó (bal), 2560 mm 25 tokoldó (jobb), 2560 mm GREENTEQUALÁTÉI 2 MM FEHÉR TB 100.ZD.K AJTÓPÁNTIHOZ 10 db</p> <p><u>Megjegyzés</u> küszöb nélkül</p>	425 423	850 846

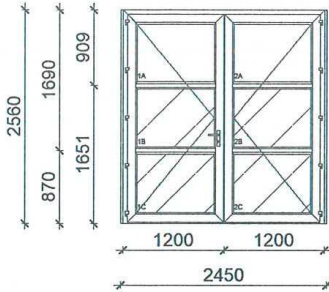

Tétel	Mennyiség	Megnevezés	Nettó egységár	Nettó ár összesen
2	1 db	<p>Nyílászáró</p> <p>6 kamras fehér Szélesség: 2315 mm Magasság: 2560 mm</p> <p><u>Tok</u> <u>Mező</u> 5107 3 - Ajtótok</p> <p><u>Szárny</u> 5115 3 - Befelénylő ajtó 1, 2</p> <p><u>Üveg</u> <u>Mező</u> 2 rtg üveg 4 mm SAVMART – 15,5 – 4 mm Low-E+ 1A, 2A Arg.gáz 24 mm-es stadúr fehér 1B, 1C, 2B, 2C</p> <p><u>Vasalat</u> Bejárati ajtó Fuhr rúdzár 4 görgős balos 1 2/1-STANDARD Bejárati ajtó Fuhr rúdzár 4 görgős jobbos 2 2/2-Bejárati ajtó Fuhr rúdzár 4 görgős jobbos 2/2</p> <p><u>Kilincs</u> AJTÓKILINCS FEHÉR 28/92/216 RUGÓS 3 1</p> <p><u>Küszöb</u> <u>Méret</u> Falc közé mart alumínium küszöb 2211 mm</p> <p><u>Egyéb kiegészítők</u> 25 tokoldó (bal), 2560 mm 25 tokoldó (jobb), 2560 mm GREENTEQALÁTÉT 2 MM FEHÉR TB 100.ZD.K AJTÓPÁNHÓZ 10 db</p> <p><u>Megjegyzés</u> küszöb nélkül</p>	413 257	

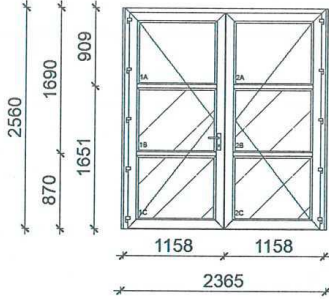

Tétel	Mennyiség	Megnevezés	Nettó egységár	Nettó ár összesen
3	4 db	<p>Nyílászáró</p> <p>6 kamras Szélesség: 2260 mm Magasság: 1350 mm</p> <p><u>Tök</u> 5103 3 - Ablatok <u>Mező</u></p> <p><u>Szárny</u> 5150 3 - Ablakszárny 1, 2</p> <p><u>Üveg</u> 2 rtg üveg 4 mm Float – 15,5 – 4 mm LOW-E+ Arg.gáz <u>Mező</u> 1A, 2A</p> <p><u>Vasalat</u> Roto NX bukó-nyíló ablak - alap biztonság - Bal-STANDARD 1 Roto NX bukó-nyíló ablak - alap biztonság - Jobb-STANDARD 2</p> <p><u>Kilincs</u> ABL.KIL. TRITON RAL9016 FE-HÉR 7/40 1 ABL.KIL. TRITON RAL9016 FE-HÉR 7/40 2</p> <p><u>Egyéb kiegészítők</u> 25 tokoldó (bal), 1350 mm 25 tokoldó (jobb), 1350 mm 50 tokoldó (felül), 2310 mm Párkányfogadó , 2310 mm VÍZÉSTAKARÓ FE-HÉR 6 db</p>	129 251	517 004
4	2 db	<p>Nyílászáró</p> <p>6 kamras Szélesség: 550 mm Magasság: 520 mm</p> <p><u>Tök</u> 5103 3 - Ablatok <u>Mező</u></p> <p><u>Szárny</u> 5150 3 - Ablakszárny 1</p> <p><u>Üveg</u> 2 rtg üveg 4 mm Float – 15,5 – 4 mm LOW-E+ Arg.gáz <u>Mező</u> 1A</p> <p><u>Vasalat</u> Roto NX bukó-nyíló ablak - alap biztonság - Jobb-STANDARD 1</p> <p><u>Kilincs</u> ABL.KIL. TRITON RAL9016 FE-HÉR 7/40 1</p> <p><u>Egyéb kiegészítők</u> Párkányfogadó , 550 mm VÍZÉSTAKARÓ FE-HÉR 1 db</p>	26 501	53 002

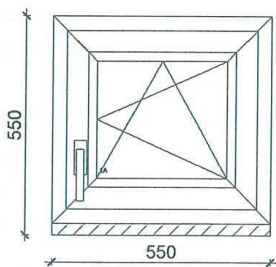
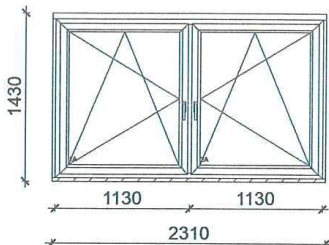

Tétel	Mennyiség	Megnevezés	Nettó egységár	Nettó ár összesen
5	2 db	<p>Nyílászáró</p> <p>6 kamras Szélesség: 850 mm Magasság: 2045 mm</p> <p><u>Tök</u> 5103 3 - Ablaktok <u>Mező</u></p> <p><u>Szárny</u> 5115 3 - Befelénylő ajtó 1</p> <p><u>Üveg</u> 24 mm-es stadúr fehér <u>Mező</u> 1A</p> <p><u>Vasalat</u> Bejárati ajtó Fuhr rúdzár 4 görgős balos-STANDARD 1</p> <p><u>Kilincs</u> AJTÓKILINCS FEHÉR 28/92/216 RUGÓS 3 1</p> <p><u>Küszöb</u> Falc közé mart alumínium küszöb <u>Méret</u> 776 mm</p> <p><u>Egyéb kiegészítők</u> 25 toktoldó (alul), 850 mm GREENTEQALÁTÉT 2 MM FEHÉR TB 100.ZD.K AJTÓPÁNTHOZ 3 db</p>	122 626	245 252
6	1 db	<p>Nyílászáró</p> <p>6 kamras Szélesség: 790 mm Magasság: 1370 mm</p> <p><u>Tök</u> 5103 3 - Ablaktok <u>Mező</u></p> <p><u>Szárny</u> 5150 3 - Ablakszárny 1</p> <p><u>Üveg</u> 2 rtg üveg 4 mm Float – 15,5 – 4 mm LOW-E + Arg.gáz <u>Mező</u> 1A</p> <p><u>Vasalat</u> Roto NX bukó-nyíló ablak - alap biztonság - Jobb-STANDARD 1</p> <p><u>Kilincs</u> ABL.KIL. TRITON RAL9016 FEHÉR 7/40 1</p> <p><u>Egyéb kiegészítők</u> 25 toktoldó (bal), 1370 mm 25 toktoldó (jobb), 1370 mm 50 toktoldó (felül), 840 mm Párkányfogadó, 840 mm VÍZRÉSTAKARÓ FEHÉR 2 db</p>	60 964	

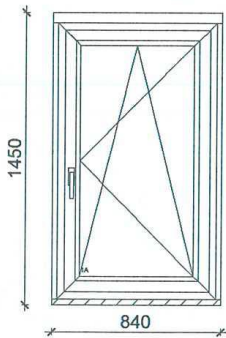
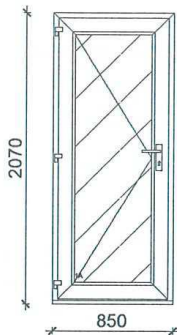

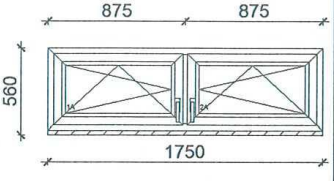
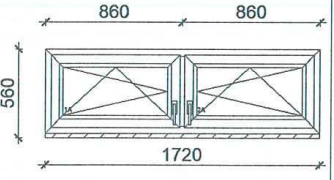
Tétel	Mennyiség	Megnevezés	Nettó egységár	Nettó ár összesen
7	3 db	<p>Nyílászáró</p> <p>6 kamras Szélesség: 1750 mm Magasság: 530 mm</p>  <p>Tok <u>Mező</u> 5103 3 - Ablatok</p> <p>Szárny 5150 3 - Ablakszárny 1, 2</p> <p>Üveg <u>Mező</u> 2 rtg üveg 4 mm Float – 15,5 – 4 mm LOW-E + Arg.gáz 1A, 2A</p> <p>Vasalat Roto NX bukó-nyíló ablak - alap biztonság - Bal-STANDARD 1 Roto NX bukó-nyíló ablak - alap biztonság - Jobb-STANDARD 2</p> <p>Kilincs ABL.KIL. TRITON RAL9016 FEHÉR 7/40 1 ABL.KIL. TRITON RAL9016 FEHÉR 7/40 2</p> <p>Egyéb kiegészítők Párkányfogadó , 1750 mm VÍZRESTAKARÓ FEHÉR 4 db</p>	65 393	196 179
8	1 db	<p>Nyílászáró</p> <p>6 kamras Szélesség: 1720 mm Magasság: 530 mm</p>  <p>Tok <u>Mező</u> 5103 3 - Ablatok</p> <p>Szárny 5150 3 - Ablakszárny 1, 2</p> <p>Üveg <u>Mező</u> 2 rtg üveg 4 mm Float – 15,5 – 4 mm LOW-E + Arg.gáz 1A, 2A</p> <p>Vasalat Roto NX bukó-nyíló ablak - alap biztonság - Bal-STANDARD 1 Roto NX bukó-nyíló ablak - alap biztonság - Jobb-STANDARD 2</p> <p>Kilincs ABL.KIL. TRITON RAL9016 FEHÉR 7/40 1 ABL.KIL. TRITON RAL9016 FEHÉR 7/40 2</p> <p>Egyéb kiegészítők Párkányfogadó , 1720 mm VÍZRESTAKARÓ FEHÉR 4 db</p>	65 393	

Tétel	Mennyiség	Megnevezés	Nettó egységár	Nettó ár összesen
9	1 db	<p>Nyílászáró</p> <p>6 kamras fehér Szélesség: 1710 mm Magasság: 2295 mm</p> <p><u>Tök</u> 5107 3 - Ajtótok <u>Mező</u></p> <p><u>Szárny</u> 5116 3 - Kifelényíló ajtó 1, 2</p> <p><u>Üveg</u> 2 rtg üveg 4 mm SAVMART – 15,5 – 4 mm Low-E+ <u>Mező</u> Arg.gáz 1A, 2A 24 mm-es stadúr fehér 1B, 1C, 2B, 2C</p> <p><u>Vasalat</u> Bejárati ajtó Fuhr rúdzár 4 görgős jobbos 2 2/1-STANDARD Bejárati ajtó Fuhr rúdzár 4 görgős balos 1 2/2-Bejárati ajtó Fuhr rúdzár 4 görgős balos 2/2</p> <p><u>Kilincs</u> AJTÓKILINCS FEHÉR 28/92/216 RUGÓS 3 2</p> <p><u>Küszöb</u> <u>Méret</u> Falc közé mart alumínium küszöb 1606 mm</p> <p><u>Egyéb kiegészítők</u> 25 toktoldó (bal), 2295 mm 25 toktoldó (jobb), 2295 mm 25 toktoldó (alul), 1760 mm GREENTEQUALÁTÉT 2 MM FEHÉR TB 100.ZD.K AJTÓPÁNTHOZ 8 db</p>	326 881	

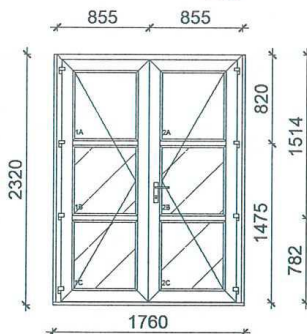

Tétel	Mennyiség	Megnevezés	Nettó egységár	Nettó ár összesen
10	2 db	<p>Nyílászáró</p> <p>6 kamras Szélesség: 550 mm Magasság: 520 mm</p> <p><u>Tök</u> 5103 3 - Ablaktok <u>Mező</u></p> <p><u>Szárny</u> 5150 3 - Ablakszárny 1</p> <p><u>Üveg</u> 2 rtg üveg 4 mm Float – 15,5 – 4 mm LOW-E + Arg.gáz <u>Mező</u> 1A</p> <p><u>Vasalat</u> Foto NX bukó-nyíló ablak - alap biztonság - Bal-STANDARD 1</p> <p><u>Kilincs</u> ABL.KL. TRITON RAL9016 FEHÉR 7/40 1</p> <p><u>Egyéb kiegészítők</u> Párkányfogadó , 550 mm VÍZRESTAKARÓ FEHÉR 1 db</p>	26 501	53 002
11	1 db	<p>Nyílászáró</p> <p>6 kamras Szélesség: 850 mm Magasság: 2255 mm</p> <p><u>Tök</u> 5103 3 - Ablaktok <u>Mező</u></p> <p><u>Szárny</u> 5116 3 - Kifelényíló ajtó 1</p> <p><u>Üveg</u> 24 mm-es stadlur fehér <u>Mező</u> 1A</p> <p><u>Vasalat</u> Bejárati ajtó Fuhr rúdzár 4 görgős jobbos-STANDARD 1</p> <p><u>Kilincs</u> AJTÓKILINCS FEHÉR 28/92/216 RUGÓS 3 1</p> <p><u>Küszöb</u> Falc közé mart alumínium küszöb <u>Méret</u> 776 mm</p> <p><u>Egyéb kiegészítők</u> 25 toktoldó (alul), 850 mm GREENTEQ ALÁTÉT 2 MM FEHÉR TB 100.ZD.K AJTÓPÁNTHOZ 3 db</p>	137 441	

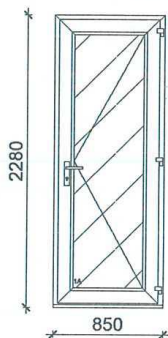
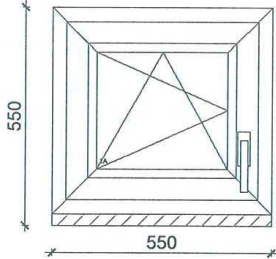

SZERKEZET ÁTTEKINTŐ

Tétel 1: 2 db
Nyílászáró

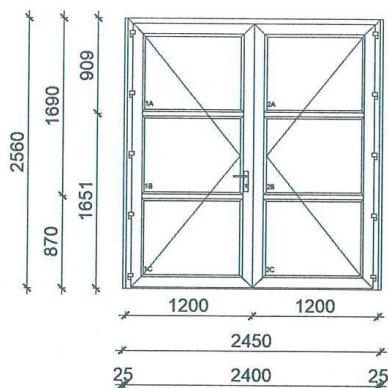

Tétel 2: 1 db
Nyílászáró

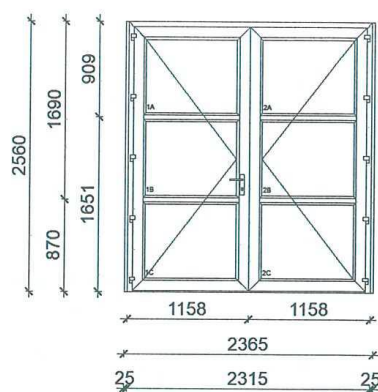

Tétel 3: 4 db
Nyílászáró

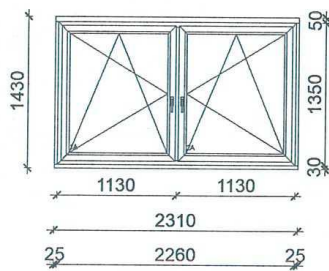

Tétel 4: 2 db
Nyílászáró

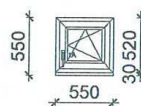

Tétel 5: 2 db
Nyílászáró

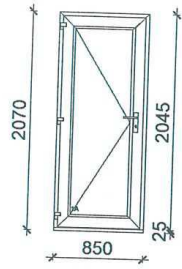

Tétel 6: 1 db
Nyílászáró

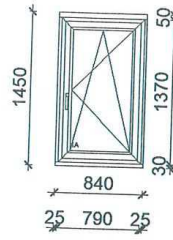

Tétel 7: 3 db
Nyílászáró

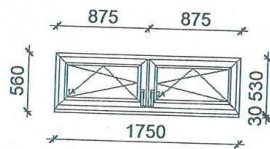

Tétel 8: 1 db
Nyílászáró

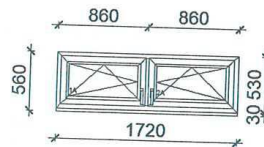

Tétel 9: 1 db
Nyílászáró

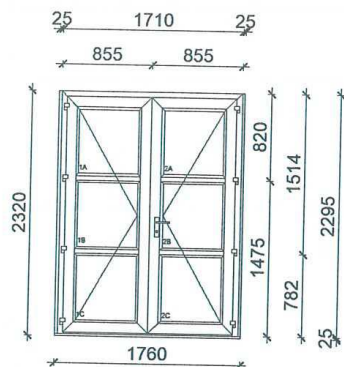

Tétel 10: 2 db
Nyílászáró

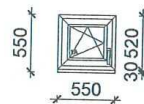

Tétel 11: 1 db
Nyílászáró

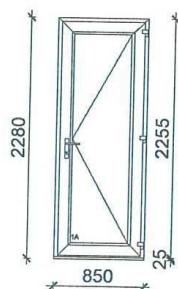

ÖSSZEÍRÓ

Nettó végösszeg	2 919 221 Ft
+ ÁFA (27.0%)	788 190 Ft
Bruttó végösszeg	3 707 411 Ft

Az ajánlatban szereplő termékek fehér színben, 6 légkamrás 76 mm-es profilból, középtömítéssel rendszerrel (Uf:0,93 W/m²K), 2 rétegű 24 mm-es üveggel (1.0W/m²K) üvegezéssel értendők. Uw: 2 rétegű melegperemes üvegezéssel: 1.1 W/m²K. Uw: 3 rétegű melegperemes üvegezéssel: 0,8 W/m²K, mely a passzív ház minősítésnek is megfelel. Az ajánlat módosítása esetében az ár és a gyártási határidő változhat. Az ajánlatot kérjük figyelmesen átolvasni, esetleges hibákért későbbiekben nem tudunk felelősséget vállalni. Az ábrák a termék belső oldali képét mutatják, kivéve kifelé nyíló ajtóknál.

A termékek a teljes vételár kiegyenlítéséig Kun László E.V. tulajdonát képezik.

A gyártási határidő az előleg beérkezésétől, és a végleges megrendelés visszaigazolás elfogadásától számítandó.

Árjajánlatunk 2 hétig érvényes.

Fizetési feltétel: Megrendeléshez 80% előleg szükséges. Fennmaradó 20% a termék beépítését követően fizetendő.

Gyártási határidő: Fehér nyílászárók: 30 munkanap, alap színű nyílászárók (dió, aranytölgy, antracitszürke): 45 munkanap. Egyedi színű nyílászárók: 60 munkanap.

Külső - Belső műanyag fehér párkányok: 265 000 Ft

Végösszeg: 3 972 411 Ft

Az ajánlat tartalmazza a munkadíjat , és az áfát!

Ajánlatunk nem tartalmazza: rovarhálókat ,redőnyöket.

Beépítést követően ajánlatunk nem tartalmazza: purhablevágását, esztétikaiszegőzést, festő és kőműves munkákat.

Megállapodás

Mely létrejött egyrészről **Tiszavasvári Város Önkormányzata** (székhelye: 4440 Tiszavasvári, Városháza tér 4. törzsszáma:732462 képviseli **Szöke Zoltán** polgármester) a továbbiakban, mint **Tulajdonos** és

másrészről **Tiszavasvári Településszolgáltatási és Vagyonkezelő Nonprofit Korlátolt Felelősségű Társaság** mint az önkormányzat 100 %-os tulajdonában lévő gazdasági társaság (Cg. 15-09-063127, székhely: 4440 Tiszavasvári, Báthori u. 6. sz., képviseli: Dr. Groncsák Andrea ügyvezető) - továbbiakban: **Tiva-Szolg Nonprofit Kft. -**

a továbbiakban együttesen Szerződő Felek között a mai napon az alábbi feltételekkel:

I. Előzmények

1. Szerződő Felek rögzítik, hogy a tiszavasvári 057 helyrajzi számon nyilvántartott, természetben 4440 Tiszavasvári, Vörösvári úton fekvő ingatlan, - rendeltetése szerint temető, ravatalozó - Tiszavasvári Város Önkormányzata kizárólagos tulajdonában áll, és a Szerződő Felek között megkötött kegyeleti közszolgáltatási szerződés alapján 2016. január 1. napjától kezdődő 15 éves időtartamra a Tiva-Szolg Nonprofit Kft. üzemeltetésében van.

II. A megállapodás tárgya

1. A tiszavasvári 057 helyrajzi számon nyilvántartott, természetben 4440 Tiszavasvári, Vörösvári úton található Városi Köztemető ravatalozó épület nyílászáróinak cseréjével kapcsolatos beruházás értéknövelő felújítási munkálatainak elszámolása.

2. A **Tiva-Szolg Nonprofit Kft.** saját költségen Tiszavasvári Város Önkormányzata tulajdonában álló tiszavasvári 057 helyrajzi számon nyilvántartott, természetben 4440 Tiszavasvári, Vörösvári úton található Városi Köztemető ravatalozó épület nyílászáróinak cseréjével, felújításával értéknövelő beruházást valósít meg.

3. **Tiva-Szolg Nonprofit Kft.** vállalja, hogy a **felújítás értékét a felújítást befejezését követően bizonylatokkal igazolja a Tulajdonos felé.**

4. Szerződő Felek megállapodnak, hogy **Tiszavasvári Város Önkormányzata, mint tulajdonos hozzájárulásával a II. 2. pontban megjelölt értéknövelő felújítási munkák vonatkozásában a Tiva-Szolg Nonprofit Kft. mint üzemeltető – a kegyeleti közszolgáltatási szerződés megszűnésekor, illetve megszüntetésekor – az értéknövelő**

felújítási munkák még le nem írt értékét térítés nélkül átadja Tiszavasvári Város Önkormányzata részére.

5. Tiva-Szolg Nonprofit Kft. kinyilatkozza, hogy

- a tiszavasvári 057 helyrajzi számon nyilvántartott, természetben 4440 Tiszavasvári, Vörösvári úton található Városi Köztemető ravatalozó épület nyílászáróinak **cseréjével kapcsolatos beruházás vonatkozásában semmilyen megtérítési és egyéb igénye nincs és nem is lesz Tiszavasvári Város Önkormányzatával szemben**

- amennyiben az értéknövelő felújítás tulajdonos részére történő átadáskor áfa fizetési kötelezettség keletkezik, annak megfizetését vállalja.

6. Jelen megállapodás az aláírás napján lép hatályba. A megállapodás 4 példányban készült, melyből Szerződő Feleket 2-2 példány illeti meg. A megállapodást Tiszavasvári Város Önkormányzata Képviselő-testülete 274/2023.(X.16.) Kt. számú határozatával hagyta jóvá.

Tiszavasvári, 2023.....

Tiszavasvári, 2023.....

Szőke Zoltán

Tiszavasvári Város Önkormányzata

polgármester

Dr. Groncsák Andrea

Tiva-Szolg Nonprofit Kft.

ügyvezető

Balácsi Csilla képviselő:

Javasolta, hogy a városban történő fakivágásokat, gallyazásokat az önkormányzat honlapján előzetes tájékoztatást adnának a lakosság részére.

Szőke Zoltán polgármester:

Egyet ért képviselő asszonnyal. Szakember vizsgálja meg a fákat, és dönt a kivágásról. Megkérte a Tiva-Szolg Kft. dolgozóit, hogy ilyen esetekben küldjenek egy előzetes tájékoztatást, a saját honlapjukra is helyezték ki, és küldték meg az Önkormányzat részére is, hogy eljusson a lakossághoz az információ.

Mivel több napirendi pont és hozzászólás nem volt, így a rendkívüli nyílt ülést Szőke Zoltán polgármester bezárta.

k.m.f.

**Szőke Zoltán
polgármester**

**Dr. Kórik Zsuzsanna
jegyző**